

HONDA

GERADOR

EX650

EG550

EG650

EM650

ED400



CATÁLOGO DE PEÇAS

2

ÍNDICE

INSTRUÇÕES

1

GRUPO DO MOTOR

2

GRUPO DO CHASSI

3

ÍNDICE DE NÚMERO
DE PEÇAS

4

ÍNDICE DE NOME
DE PEÇAS

5



EX 650



EG 650



ED 400

Instruções para o Uso do Catálogo de Peças

- Este Catálogo de Peças descreve todas as peças de reposição, bem como o tempo de mão-de-obra (T.M.O.) para o Geradores **EX650 • EG550 • EG650 • EM650 • ED400**
- Especifique sempre o número completo da peça ao efetuar um pedido de peças.
- Verifique sempre o número, modelo, tipo, série, cor, marca, tamanho, que se fizer necessário antes de fazer o pedido de peças.
- Observe sempre que as ilustrações facilitam a localização de uma determinada parte do chassi ou do motor, podendo diferenciar da sua forma original.
- Quando houver modificações ou adição no Catálogo de Peças, as páginas a serem substituídas ou adicionadas serão emitidas no momento apropriado acompanhadas de uma página de instruções para atualização.
- Periodicamente serão emitidas Notícias de Peças para que seja atualizado temporariamente o Catálogo de Peças até que seja emitida a atualização definitiva do Catálogo.
- **Recomendamos ao Concessionário que mantenha seu Catálogo de Peças atualizado, observando com atenção a página de instruções para atualização.**

Índice

• Instruções para o Uso do Catálogo de Peças	1
• Como Localizar as Informações sobre as Peças	2
• Estrutura do Catálogo de Peças	3
• Quando Utilizar as Peças	4
• Como Localizar os Blocos de Peças e os Números de Série	5
• Modelos e Números de Série aplicáveis	6
• Características de cada Modelo	9
• Composição no Número de Identificação das Mangueiras	10
• Instruções para o Uso do Tempo Padrão de Mão-de-Obra T.M.O.	11
• Índice Ilustrado – Grupo do Motor	12
• Índice Ilustrado – Grupo do Chassi	14
• Índice de Número de Peças	136
• Índice de Nome de Peças	145

Como Localizar as Informações sobre as Peças

1

B Referência com o Índice Número de Peças

ÍNDICE DE NÚMERO DE PEÇAS							
Nº da Peça	Nº do bloco	Nº da Peça	Nº do bloco	Nº da Peça	Nº do bloco	Nº da Peça	Nº do bloco
06000							
06165-ZE2-000	M-3	13013-ZE2-014	M-8	15520-ZB2-003	C-5.17	16223-ZA0-700	M-13
061A1-ZE2-700	C-4	13101-ZE2-000	M-8	15520-ZB2-003	C-5.18	16223-ZA0-700	M-13.1
06550-ZB4-630	C-16	13101-ZE2-010	M-8	15520-ZB2-003	C-5.19	16223-ZA0-800	M-13
06710-ZB4-000	C-18	13101-ZE2-810	M-8	15520-ZB2-003	C-5.2	16223-ZA0-800	M-13.1
06810-ZB4-800	C-20	13101-ZE2-811	M-8	15520-ZB2-003	C-5.3	16252-ZA1-000	C-8
		13102-ZE2-000	M-8	15520-ZB2-003	C-5.4	16260-ZE2-700	M-13
		13102-ZE2-010	M-8	15520-ZB2-003	C-5.5	16260-ZE2-720	M-13
		13102-ZE2-810	M-8	15520-ZB2-003	C-5.6	16260-ZE2-721	M-13
		13102-ZE2-811	M-8	15520-ZB2-003	C-5.7	16260-ZE2-722	M-13
		13103-ZE2-000	M-8	15520-ZB2-003	C-5.8	16261-ZE2-700	M-13
		13103-ZE2-010	M-8	15520-ZB2-003	C-5.9	16261-ZE2-701	M-13
		13103-ZE2-810	M-8	15520-ZE2-003	M-10	16261-ZE2-702	M-13
		13103-ZE2-811	M-8	15620-ZE2-700	M-3	16262-ZE2-710	M-13
		13104-ZE2-000	M-8	15721-ZB4-000	C-9	16263-ZA0-000	M-13
		13104-ZE2-010	M-8	16000			
		13104-ZE2-810	M-8	16010-ZA0-931	M-13	16264-ZE2-700	M-13
		13104-ZE2-811	M-8	16010-ZE2-811	M-13.1	16264-ZE2-701	M-13
		13111-ZE2-000	M-8	16010-ZE2-812	M-13.1	16265-ZE2-721	M-13
		13200-ZE2-000	M-8	16011-ZA0-931	M-13	16268-893-000	C-8
		13200-ZE2-305	M-8	16011-ZA0-931	M-13	16268-ZE2-720	M-13
		13310-ZE2-700	M-2	16011-ZA0-931	M-13	16268-ZE2-721	M-13
		13310-ZE2-813	M-2	16011-ZA0-931	M-13.1	16269-ZA0-700	M-13
		13310-ZE2-701	M-7				

A Referência com o Índice Ilustrado

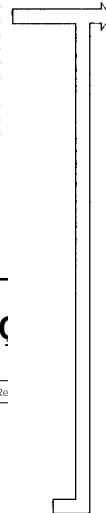
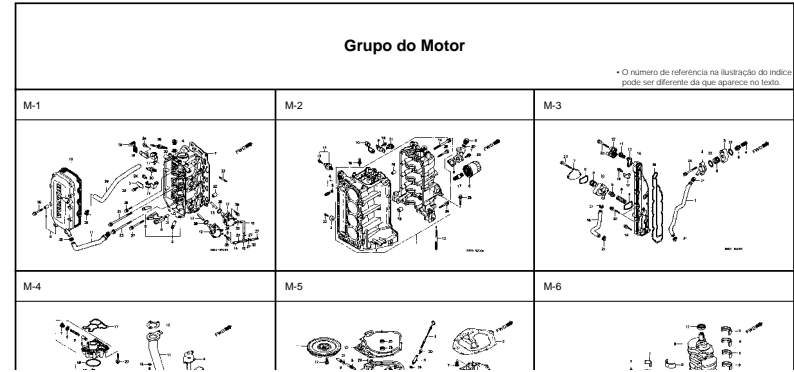

C Referência com o Índice Nome de Peças

ÍNDICE DE NOME DE PEÇAS					
Descrição	Nº do bloco	Nº de Ref.	Descrição	Nº do bloco	Nº de Ref.
A					
Arnela de Pressão, 6 mm	C-5.15	35	Arnela de Pressão, 6 mm	C-5.16	40
Arnela de Pressão, 6 mm	C-5.17	37	Arnela de Pressão, 6 mm	C-5.18	36
Arnela de Pressão, 6 mm	C-5.19	47	Arnela de Pressão, 6 mm	C-5.2	54
Arnela de Pressão, 6 mm	C-5.20	24	Arnela de Pressão, 6 mm	C-5.21	24
Arnela de Pressão, 6 mm	C-5.22	29	Arnela de Pressão, 6 mm	C-5.23	23
Arnela de Pressão, 6 mm	C-5.24	23	Arnela de Pressão, 6 mm	C-5.25	19
Arnela de Pressão, 6 mm	C-5.26	19	Arnela de Pressão, 6 mm	C-5.27	30
Arnela de Pressão, 6 mm	C-5.28	20	Arnela de Pressão, 6 mm	C-5.3	53
Arnela de Pressão, 6 mm	C-5.4	54	Arnela de Pressão, 6 mm	C-5.5	57
Arnela de Pressão, 6 mm	C-5.5	57	Arnela de Pressão, 6 mm	C-5.6	55
Arnela de Pressão, 6 mm	C-5.6	55	Arnela de Pressão, 6 mm	C-5.7	53
Arnela de Pressão, 6 mm	C-5.7	53	Arnela de Pressão, 6 mm	C-5.8	53
Arnela de Pressão, 6 mm	C-5.8	53			

M-1 Cabeçote		Item de serviço		T.M.O.	
Cabeçote Comp.				3.8	
Junta do Cabeçote				2.4	
Tampa do Cabeçote				0.2	
Guarnição do Cabeçote					
Tubo, Passagem de Óleo					
Bomba Comp., Combustível				0.3	
(Adicionar 0,2 por Unidade)					
Interruptor Comp., Termostato					
Anel de Vedação, 20,8 x 2,4					
Tubo B Combustível				0.1	
Tubo C, Combustível					
Tubo de Combustível, 7,3 x 55					
Vela de Ignição					
Tubo B, Respiro				0.9	

Ref. Nº	Nº da peça	Descrição	Ord.						Nº de série	Tipo
			BF 75AT	BF 75AV	BF 75AX	BF 90AT	BF 90AV	BF 90AX		
1	12204-ZW1-305	Guia de Válvula de Admissão	(8)	(8)	(8)	(8)	(8)			
2	12210-ZW1-000ZA	Cabeçote Comp., "NH-8"	1	1	1	1	1			
3	12212-ZW1-000	Placa do Óleo Chamber	1	1	1	1	1			
4	12217-ZW1-000	Parafuso de Vedação, 20 mm	2	2	2	2	2			
5	12233-MGB-305	Guia, Válvula de Escape	(4)	(4)	(4)	(4)	(4)			
6	12237-ZW1-000	Supporte de Escudo do Braço (EX, R, S)	1	1	1	1	1			
7	12251-ZW1-004	Junta do Cabeçote	1	-	-	-	-	SM550041		
			-	-	-	-	-	1006684		
			-	-	-	-	-	SM650042		
8	12310-ZW1-000	Tampa do Cabeçote	1	1	1	1	1			
9	12314-ZV5-300	Bucha, Tampa do Cabeçote	9	9	9	9	9			
10	12391-ZW1-000	Guarnição do Cabeçote	1	1	1	1	1			
11	15422-ZW1-000	Tubo de Óleo	1	1	1	1	1		LHD, LHTD, LRTB, LRTD, LRTG, XRTD	
			1	-	-	-	-		LHTC, LRTC, XRTC	
12	16700-ZV5-003	Bomba Comp. de Combustível	2	2	2	2	2			
13	16717-ZW1-000	Eixo, Bomba de Combustível	2	2	2	2	2			
14	16861-ZW1-000	Tubo B, Combustível	1	1	1	1	1			
15	16871-ZW1-000	Tubo C, Combustível	1	1	1	1	1			

Estrutura do Catálogo de Peças



M-1 Cabeçote

Item de serviço	T.M.O.
Cabeçote Comp.	3,8
Junta do Cabeçote	2,4
Tampa do Cabeçote	0,2
• Guarnição do Cabeçote	
• Tubo. Passagem de Óleo	
• Bomba Comp., Combustível	0,3
(Adicionar 0,2 por Unidade)	
• Interruptor Comp., Termostato	
• Anel de Vedação, 20,8 x 2,4	0,1
• Tubo B. Combustível	
• Tubo C. Combustível	
• Tubo de Combustível, 7,3 x 55	
• Vela de Ignição	0,9
• Tubo B. Respiro	

Ref. Nº	Nº da peça	Descrição	BF 75AT	BF 75AV	BF 75AX	BF 90AT	BF 90AV	BF 90AX	Nº de série	Tipo
1	12204-ZW1-305	Guia de Válvula de Admissão	(8)	(8)	(8)	(8)	(8)	(8)		
2	12210-ZW1-000ZA	Cabeçote Comp., "NH-8", *Preto*	1	1	1	1	1	1		
3	12212-ZW1-000	Placa do Óleo Chamber	1	1	1	1	1	1		

Ref. Nº	Nº da peça	Descrição	BF 75AT	BF 75AV	BF 75AX	BF 90AT	BF 90AV	BF 90AX	Nº de série	Tipo
1	12204-ZW1-305	Guia de Válvula de Admissão	(8)	(8)	(8)	(8)	(8)	(8)		
2	12210-ZW1-000ZA	Cabeçote Comp., "NH-8", *Preto*	1	1	1	1	1	1		
3	12212-ZW1-000	Placa do Óleo Chamber	1	1	1	1	1	1		
4	12217-ZW1-000	Parafuso de Vedação, 20 mm	2	2	2	2	2	2		
5	12233-MGB-305	Guia. Válvula de Escape	(4)	(4)	(4)	(4)	(4)	(4)		
6	12237-ZW1-000	Suporte de Encosto do Braço (EX, R, S)	1	1	1	1	1	1		
7	12251-ZW1-004	Junta do Cabeçote	1	-	-	-	-	-	SM550041	
	12251-ZW1-014	Junta do Cabeçote	1	-	-	-	-	-	1002464	1006684
			-	1	1	-	-	-	SM550042	
8	12310-ZW1-000	Tampa do Cabeçote	1	1	1	1	1	1		
9	12314-ZV5-300	Bucha, Tampa do Cabeçote	9	9	9	9	9	9		
10	12391-ZW1-000	Guarnição do Cabeçote	1	1	1	1	1	1		
11	15422-ZW1-000	Tubo de Óleo	1	1	-	1	1	-		LHD, LHTD, LRTB, LRTD, LRTG, XRTD
			1	-	1	-	-	-		LHTC, LRTC, XRTC
12	16700-ZV5-003	Bomba Comp. de Combustível	2	2	2	2	2	2		
13	16717-ZW1-000	Eixo, Bomba de Combustível	2	2	2	2	2	2		
14	16861-ZW1-000	Tubo B. Combustível	1	1	1	1	1	1		
15	16871-ZW1-000	Tubo C. Combustível	1	1	1	1	1	1		

- ① Número do Bloco
- ② Nome do Bloco
- ③ Item de Serviço Tempo de Mão-de-Obra
- ④ Número de Referência (Os Números descritos entre parênteses significa que continua da página anterior)

⑤ Número da Peça

⑥ Descrição

⑦ Código de Cores HONDA

⑧ Conjuntos

- As peças cujas figuras estiverem delimitadas por linhas interrompidas são disponíveis em conjunto completo. (As peças componentes do conjunto, também são comercializadas individualmente)

⑨ Descrição de Cores

⑩ Nota

As Notas que aparecem entre parênteses devem ser atentas

⑪ Quantidade Utilizada

- Quando aparecem entre parênteses indicam peças opcionais Quando indicadas com a letra "N" deve-se utilizar a quantidade que for necessária

⑫ Número de Série

⑬ Tipo

- Quando a Coluna Tipo se encontra em branco significa que as peças são utilizadas em todos os tipos.

Quando Utilizar as Peças



Ref. Nº	Nº da peça	Descrição	Ord.						Nº de série
			BF 75AT	BF 75AV	BF 75AX	BF 90AT	BF 90AV	BF 90AX	
1	12204-ZW1-305	Guia de Válvula de Admissão.....	(8)	(8)	(8)	(8)	(8)		
2	12210-ZW1-000ZA	Cabeçote Comp. "NH-8". *Presto.....	1	1	1	1	1		
3	12212-ZW1-000	Placa do Oleo Chamber.....	1	1	1	1	1		
4	12217-ZW1-000	Parafuso de Vedação, 20 mm.....	2	2	2	2	2		
5	12233-MCB-305	Guia, Válvula de Escape.....	(4)	(4)	(4)	(4)	(4)		
6	12237-ZW1-000	Suporte de Encosto do Braço (EX, R, S).....	1	1	1	1	1		
7	12251-ZW1-004	Junta do Cabeçote.....	1	-	-	-	-		
	12251-ZW1-014	Junta do Cabeçote.....	1	-	-	-	-		
			-	1	-	-	1		
			-	-	1	-	-		
8	12310-ZW1-000	Tampa do Cabeçote.....	1	1	1	1	1		
9	12314-ZV5-300	Bucha, Tampa do Cabeçote.....	9	9	9	9	9		
10	12391-ZW1-000	Guarnição do Cabeçote.....	1	1	1	1	1		
11	15422-ZW1-000	Tubo de Oleo.....	1	1	-	1	-		
12	16700-ZV5-003	Bomba Comp. de Combustível.....	1	-	-	1	-		
13	16717-ZW1-000	Eixo, Bomba de Combustível.....	2	2	2	2	2		
14	16861-ZW1-000	Tubo B, Combustível.....	1	1	1	1	1		
15	16871-ZW1-000	Tubo C, Combustível.....	1	1	1	1	1		

O número de Série foi utilizado desde do modelo inicial

Quando a numeração de Chassi aparece do lado esquerdo da coluna significa que a utilização da peça se aplica a partir deste número de chassi SM550042

Quando a numeração de Chassi aparece do lado direito da coluna significa que a utilização da peça se aplica até este número de chassi SM550041

Abreviaturas Utilizadas neste Catálogo de Peças

• No catálogo de peças utilizam-se as seguintes abreviaturas:

A.....	Ampére
ADM.....	Admissão
C.A.....	Corrente Alternada
C.C.....	Corrente Continua
C.D.I.....	Unidade Descarga Capacitiva
Comp.....	Completo
Conj.....	Conjunto
D (22D).....	Dente (22 dentes)
Dir.....	Direito
ESC.....	Escape
Esq.....	Esquerdo
G.....	Grama
LAT.....	Lateral
MM.....	Milimetro
PRIM.....	Primário
SEC.....	Secundário
SEX.....	Sextavado
STD.....	Standard
TRANS.....	Transmissão
V.....	Volt
W.....	Watt

Como Localizar o Bloco de Peças e os Números de Série

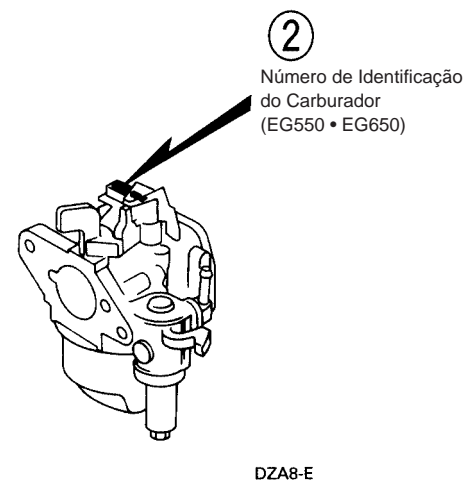
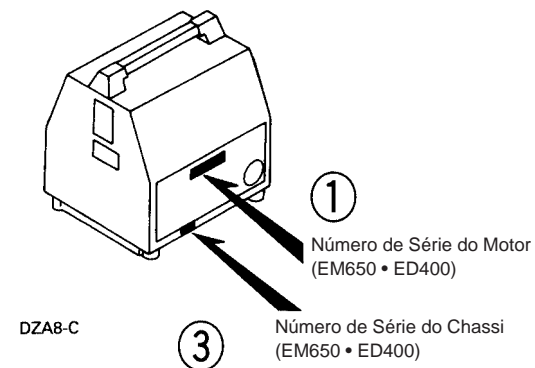
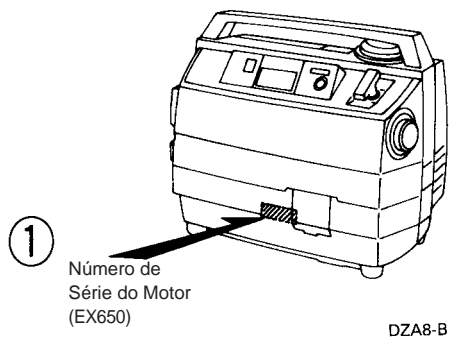
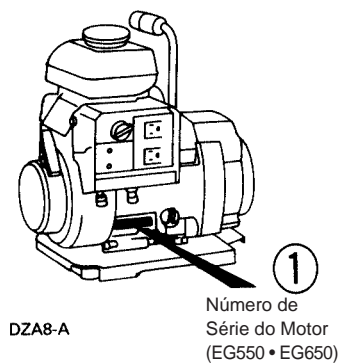
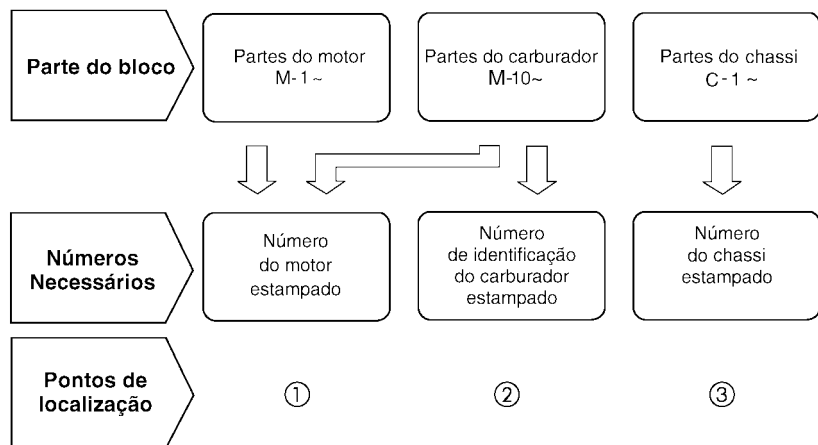

Modelo e Números de Série Aplicáveis

O Modelo, Código de Área, Tipo e os Números de Identificação podem ser identificados conforme tabela abaixo:

Modelo	Tipo	Motor		Nº Série Aplicado Motor	Nº Série Aplicado Chassi	Nº de Identificação do Carburador	
		Modelo	Tipo				
EX650	B	GE100	JH	GE100-1000001~			
	C		CA	GE100-1000001~1413915			
	CV						
	E		JH	GE100-1000001~			
	F						
	FH			GE100-1000001~1413915			
	G						GE100-1000001~1219939
				JH1			GE100-1219940~
	GV		JH	GE100-1000001~1220646			
			JH1	GE100-1220647~			
	L		JH	GE100-1000001~			
	SB		JH1				
	U		JH				
W	JH1						

Modelo	Tipo	Motor		Nº Série Aplicado Motor	Nº Série Aplicado Chassi	Nº de Identificação do Carburador			
		Modelo	Tipo						
EG550	B	G100K1	EY	G100-2000001~2424874		BE01A A/D/E			
		G100K2		G100-3000001~		BE11E A/B			
	E	G100K1		G100-2000001~2424874		BE01A A/D/E			
		G100K2		G100-3000001~		BE11E A/B			
	F	G100K1		G100-2000001~2424874		BE01A A/D/E			
		G100K2		G100-3000001~		BE11E A/B			
	G	G100K1		G100-2000001~2267792		BE01A A/D/E			
				G100-2267793~2424874		BE01A D/E			
		G100K2		G100-3000001~		BE11E A/B			
				GV		EY	G100-2000001~2424874	BE01A A/D/E	
	M	U							EK
	G100K2	EY		G100-3171443~		BE11E A/B			

1

Modelo	Tipo	Motor		Nº Série Aplicado Motor	Nº Série Aplicado Chassi	Nº de Identificação do Carburador
		Modelo	Tipo			
EG650	C	G100K1	EA	G100-2000001~2424874		BE01A A/D/E
	CV					
		G100K2		G100-3000001~		BE11E A/B/ BE11H B
	L	G100K1	EK1	G100-2000001~2424874		BE01A A/D/E
		G100K2				
	R	G100K1	EK1	G100-2000001~2424874		BE01A A/D/E
		G100K2				
	S	G100K1	EK1	G100-2000001~2424874		BE01A A/D/E
		G100K2				
	SS	G100K1	EK	G100-2000001~2424874		BE01A A/D/E
		G100K2				
	T	G100K1	EK1	G100-2000001~2424874		BE01A A/D/E

Modelo	Tipo		Motor		Nº Série Aplicado Motor	Nº Série Aplicado Chassi	Nº de Identificação do Carburador	
			Modelo	Tipo				
EM650	B			JS	GE100-1000001~	EA3-1000001~		
	BHM			EY5				
	BM			ET	GE100-1000001~	EA3-1000001~		
	C			NS				
	E				JS	GE100-1000001~	EA3-1000001~	
	F							
	FC					GE100-1000001~1413915	EA3-1000001~1999999	
	FH							
	G		GE100			GE100-1000001~1081093	EA3-1000001~1081093	
				JS1	GE100-1081094~	EA3-1081094~		
				JS	GE100-1000001~1082713	EA3-1000001~1082713		
	GV				JS1	GE100-1082714~	EA3-1082714~	
	L				JS	GE100-1000001~	EA3-1000001~	
	LP				EY2	GE100-1000001~1413915	EA3-1000001~1117888	
					NS	GE100-1413916~1999999	EA3-1117889~1999999	
	RP				EY2	GE100-1000001~	EA3-1000001~	

Modelo	Tipo	Parts	Motor		Nº Série Aplicado Motor	Nº Série Aplicado Chassi	Nº de Identificação do Carburador	
			Modelo	Tipo				
EM650	SE	SE	GE100	ET	G100-1000001~1413915	EA3-1000001~1999999		
	SP	SP/A		EY2		EA3-1000001~1082842		
		SP/B		NS	GE100-1413916~1999999	EA3-1082843~1999999		
	SS	SS		JS		G100-1000001~1413915		EA3-1000001~1999999
	T	T/A						EA3-1000001~1082842
		T/B			ET	G100-1413916~		EA3-1082843~
	U	U		JS		G100-1000001~		EA3-1000001~
ED400	E	E	GE100	ED	G100-1000001~	EA3-3000001~		
	F	F						
	FH	FH				EA3-3000001~3999999		
	G	G/A			GE100-1000001~1413915	EA3-3000001~3002035		
		G/B		ED1	GE100-1413916~1999999	EA3-3002136~3999999		
	GV	GV/A		ED	GE100-1000001~1413915	EA3-3000001~3002035		
		GV/B		ED1	GE100-1413916~1999999	EA3-3002136~3999999		

* Para identificação do número do carburador, somente a parte sublinhada deverá ser usada para registro.

BE01A  KC 

Características de cada Modelo

O Modelo, Tipo e os Números de Identificação podem ser identificados conforme tabela abaixo:

Modelo Especificações / Tipo		EX650											EG550							EG650							
		B	C	CV	E	F	FH	G	GV	L	SB	U	W	B	E	F	G	GV	M	U	U2	C	CV	L	R	S	SS
Alerta do Óleo		•	•	•	•	•	•	•	•	•	•	•	•	•	•	•	•	•	•	•	•	•	•	•	•	•	•
Medidor de Frequência		•	•	•	•	•	•	•	•	•	•	•	•	•	•	•	•	•	•	•	•	•	•	•	•	•	•
Amperímetro																											
Frequência	50 Hz	•			•	•	•	•	•	•	•	•	•	•	•	•	•	•	•	•	•			•			•
	60 Hz	•	•	•	•	•	•	•	•	•	•	•	•	•	•	•	•	•	•	•	•	•	•	•	•	•	•
Voltagem	AC 120V		•	•						•		•	•										•	•	•		•
	AC 220V				•	•	•	•	•		•		•		•	•	•	•	•				•	•	•		•
	AC 240V	•									•		•						•	•							
	DC 12V																										•
	DC 24V																										

Modelo Especificações / Tipo		EM650															ED400									
		B	BHM	BM	C	E	F	FC	FH	G	GV	L	LP	RP	SE	SP	SS	T	U	E	F	FH	G	GV		
Alerta do Óleo		•	•	•	•	•	•		•	•	•	•			•		•	•	•	•	•	•	•	•	•	
Medidor de Frequência		•	•	•	•	•	•	•	•	•	•	•			•		•	•	•							
Amperímetro																				•	•	•	•	•		
Frequência	50 Hz	•	•	•		•	•	•	•	•	•	•	•	•	•	•		•	•							
	60 Hz	•	•	•		•	•	•	•	•	•	•	•	•	•	•	•	•	•							
Voltagem	AC 120V				•						•	•						•								
	AC 220V				•	•	•	•	•	•	•	•	•	•	•	•										
	AC 240V	•	•	•															•							
	DC 12V																			•	•	•	•	•		
	DC 24V																			•	•	•	•	•		

Composição do Número de Identificação das Mangueiras

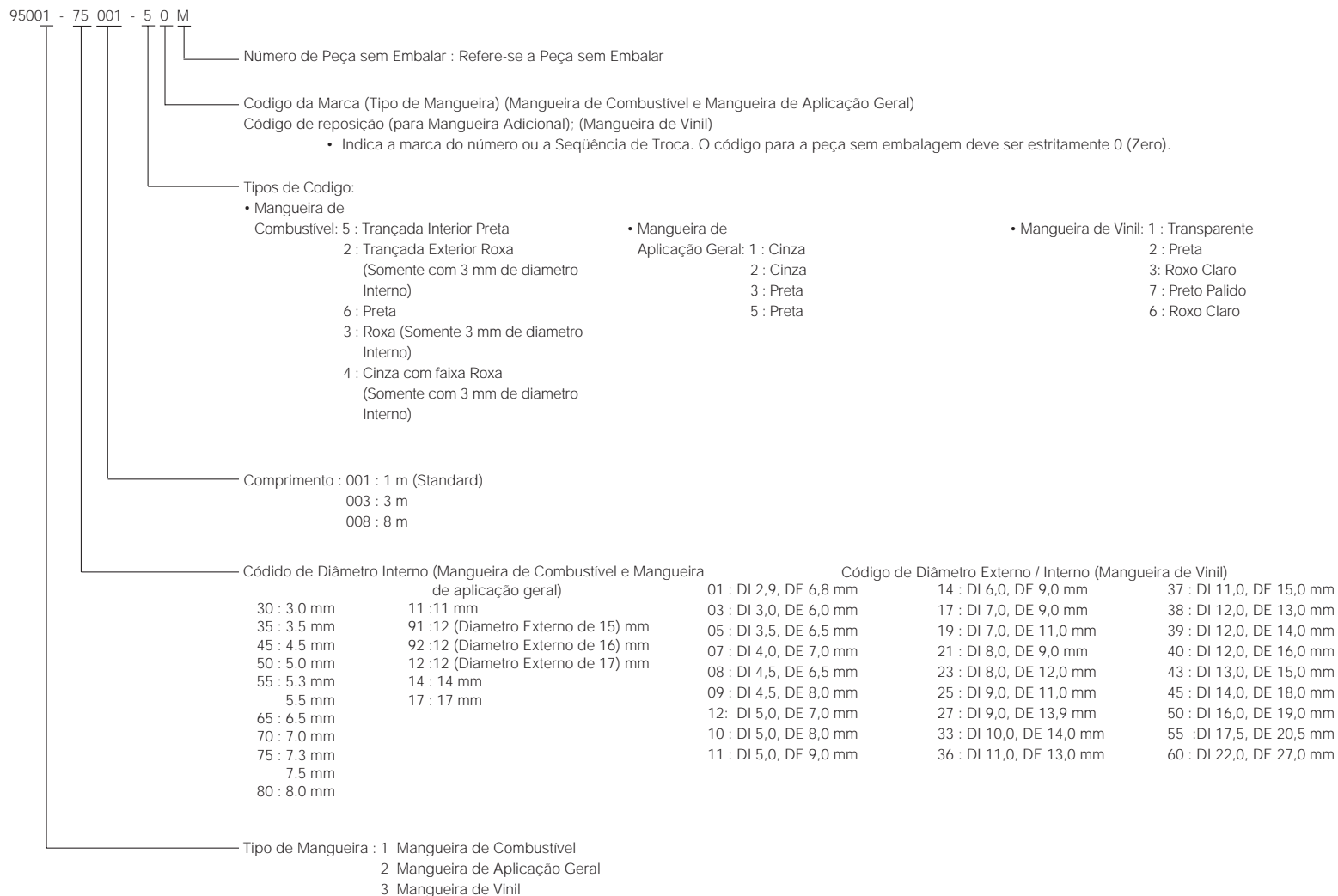

⚠ CUIDADO

É PERIGOSO confundir uma “Mangueira de Combustível” com a “Mangueira de Aplicações Gerais” ou com a “Mangueira de Vinil”. Cada “Mangueira” tem sua utilização apropriada. Nunca utilize uma “Mangueira de Aplicações Gerais” ou a “Mangueira de Vinil” no lugar de uma “Mangueira de Combustível” ou vice-versa. Use sempre a mangueira sem embalagem (granel) especificada, utilizando as instruções de corte e instalação dos Manuais de Serviços e das instruções que são fornecidas juntamente com a embalagem.

Instruções para o Uso do Tempo de Mão-de-obra (T.M.O.)

O tempo de mão-de-obra (TMO) é utilizado para determinar o tempo de serviço necessário para a substituição das peças e posterior ajuste. Para as peças que não apresentam (T.M.O.) devem ser utilizados os tempos das peças correlatas.

1. O T.M.O. é baseado nas seguintes condições de serviço:

- Serviço executado por mecânico experiente em produtos HONDA, trabalhando em ritmo normal.
- O tempo necessário para inspeção, regulagem e teste operacional, após o reparo, está incluído no T.M.O.
- Utilização de todas as ferramentas especiais necessárias ao serviço

2. Método de Computação

O tempo de Serviço está tabelado em décimos de hora para simplificar o cálculo global.

Exemplo: 0,3 = 18 Minutos
5,6 = 5 Horas e 36 Minutos

Tabela de Conversão			
Horas	Minutos	Horas	Minutos
0,1	6	0,6	36
0,2	12	0,7	42
0,3	18	0,8	48
0,4	24	0,9	54
0,5	30	1,0	60

3. Cálculo do tempo de serviço

Quando vários serviços são executados em um mesmo produto, o tempo de serviço deve ser calculado de acordo com a natureza dos serviços

a. Serviço de natureza não duplicada

São serviços sem correlação, isto é, serviços cuja execução de um não afeta o outro. O tempo de serviço será a soma de cada peça substituída.

Exemplo: Substituição do Cabeçote e Mola de Embreagem

Item de Serviço	T.M.O.
Junta do Cabeçote	0,1
Carburador	0,3

O T.M.O. para o serviço é $0,1 + 0,3 = 0,4$

b. Serviços de natureza duplicada

São serviços cuja execução de um afeta diretamente o outro. O tempo de serviços será da peça de maior tempo.

Exemplo: Substituição do Pistão e Junta do Cabeçote

Item de Serviço	T.M.O.
Junta do Cabeçote	0,1
Pistão	1,5

O T.M.O. para o serviço será 1,5

c. Serviços de natureza mista

Tipo de serviço comum no reparo de um produto.

São serviços de natureza duplicada executados simultaneamente com serviço de natureza não duplicada.

Exemplo: Substituição do Tambor Seletor Comp. Árvore de Manivelas Comp. e Junta da Carcaça do Motor.

Item de Serviço	T.M.O.
Válvula	0,5
Pistão	1,5
Cabeçote	0,1

O T.M.O. para o serviço é $(0,5 + 1,5) - 0,1 = 1,9$

O T.M.O. identificado com asterisco (*) inclui a remoção e instalação do motor.

4. Operações de natureza distinta

Ajuste, medição, limpeza

Item	Item de Serviço	T.M.O.	
		EM/EX/ED	EG
Ajuste	Válvulas	1,2	1,0
	Carburador	0,2	0,2
	Governador	0,2	0,1
Limpeza	Carburador	0,6	0,6
	Filtro de Ar	0,2	0,2
	Cabeçote	0,6	0,5
	Vela de Ignição	0,1	0,1
Remoção e Instalação	Motor, Gerador	0,7 (EX 0,5)	0,4

Todas as informações, ilustrações e especificações incluídas nesta publicação são baseadas nas informações mais recentes disponíveis sobre o produto no momento de autorizar a impressão. A MOTO HONDA DA AMAZÔNIA LTDA. se reserva o direito de alterar as características do produto a qualquer momento e sem aviso prévio, sem que por isso incorra em obrigações de qualquer espécie.

Nenhuma parte desta publicação pode ser reproduzida sem autorização por escrito.

MOTO HONDA DA AMAZÔNIA LTDA.

Depto. de Serviços Pós-Venda

Setor de Publicações Técnicas.

São Paulo, 30 de Maio de 2000.

Grupo do Motor

• O número de referência na ilustração do índice pode ser diferente do que aparece no texto.

1

<p>M-1</p>	<p>M-1.1</p>	<p>M-2</p>
<p>M-2.1</p>	<p>M-3</p>	<p>M-3.1</p>
<p>M-4</p>	<p>M-4.1</p>	<p>M-4.2</p>

Grupo do Motor

• O número de referência na ilustração do índice pode ser diferente do que aparece no texto.

M-4.3

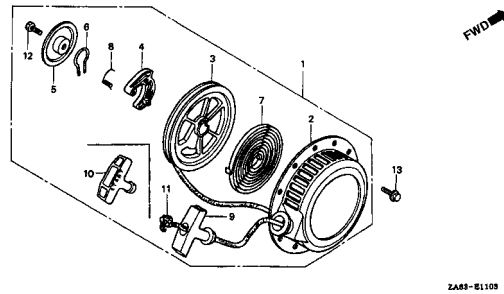

M-4.4

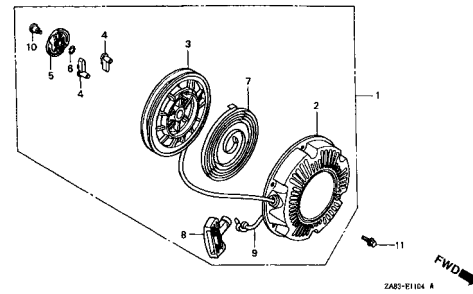

M-5

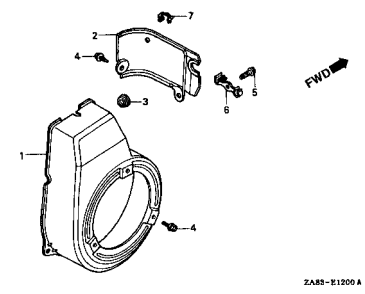

M-6

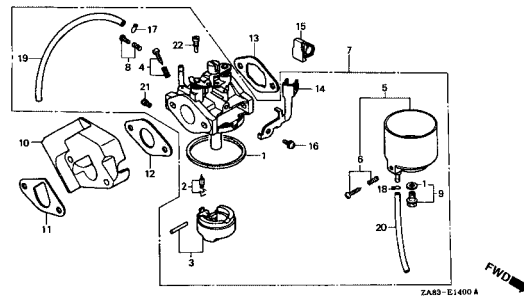

M-6.1

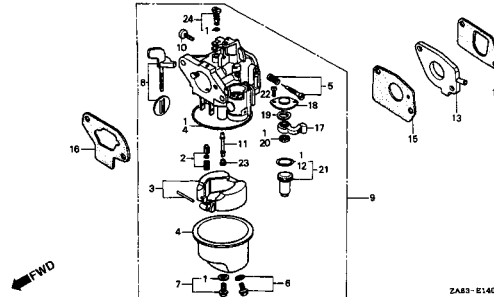

1

Grupo do Chassi

• O número de referência na ilustração do índice pode ser diferente do que aparece no texto.

1

<p>C-1</p> <p style="text-align: right;">ZARS-E1800</p>	<p>C-2</p> <p style="text-align: right;">ZARS-E1690</p>	<p>C-3</p> <p style="text-align: right;">ZARS-E1700</p>
<p>C-4</p> <p style="text-align: right;">ZARS-E1900</p>	<p>C-4.1</p> <p style="text-align: right;">ZARS-E1901</p>	<p>C-4.2</p> <p style="text-align: right;">ZARS-E2200</p>
<p>C-4.3</p> <p style="text-align: right;">ZARS-E2201</p>	<p>C-5</p> <p style="text-align: right;">ZARS-E2220</p>	<p>C-5.1</p> <p style="text-align: right;">ZARS-E2221</p>

Grupo do Chassi

• O número de referência na ilustração do índice pode ser diferente do que aparece no texto.

C-5.2

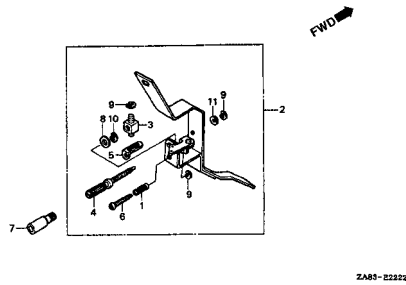

EOP-1 Jogo de Juntas

C-6

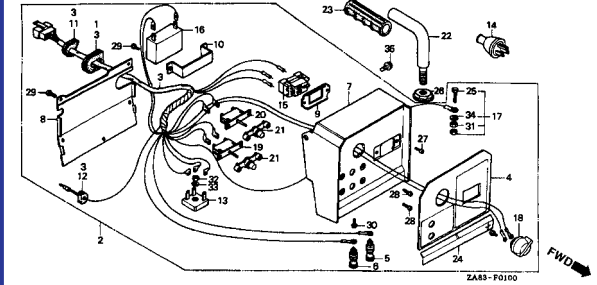

C-6.1

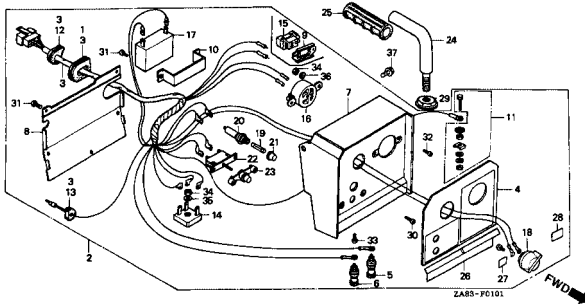

C-6.2

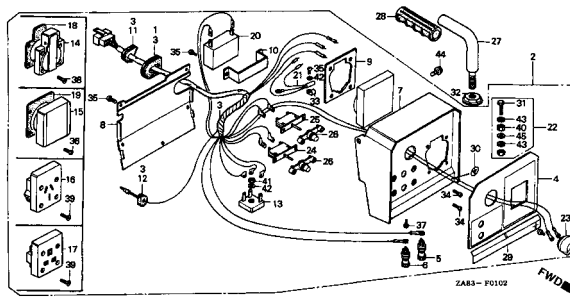

C-6.3

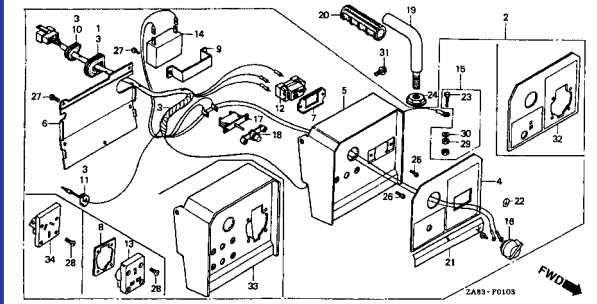

C-6.4

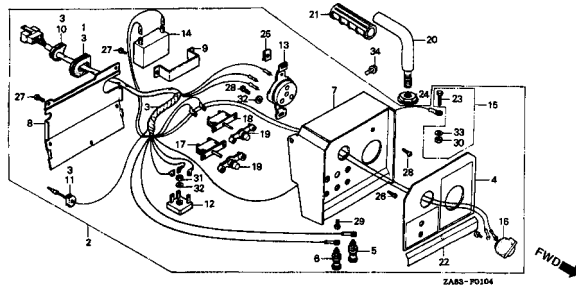

C-6.5

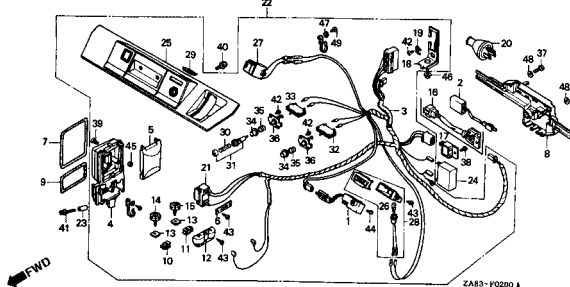

C-6.6

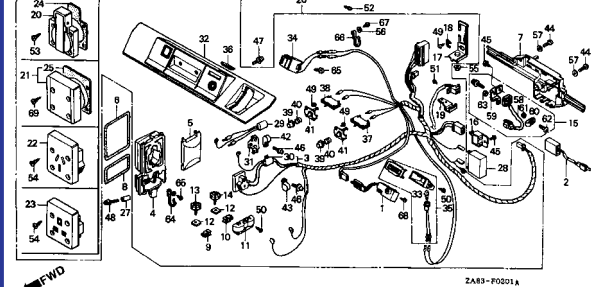

1

Grupo do Chassi

• O número de referência na ilustração do índice pode ser diferente do que aparece no texto.

1

<p>C-6.7</p>	<p>C-6.8</p>	<p>C-6.9</p>
<p>C-7</p>	<p>C-8</p>	<p>C-9</p>
<p>C-10</p>	<p>C-10.1</p>	<p>C-11</p>

Grupo do Chassi

• O número de referência na ilustração do índice pode ser diferente do que aparece no texto.

C-11.1

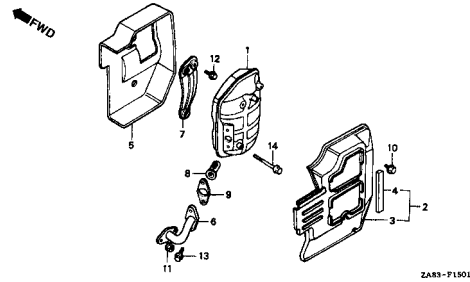

C-12

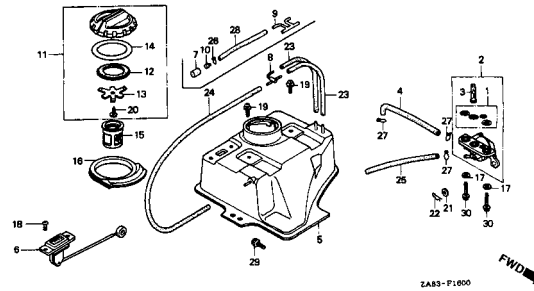

C-12.1

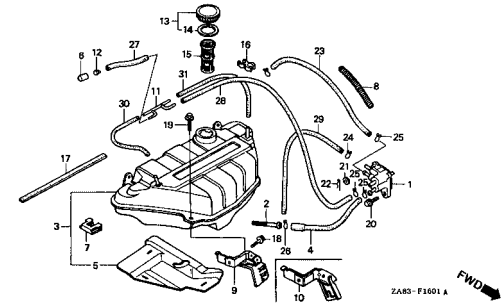

C-13

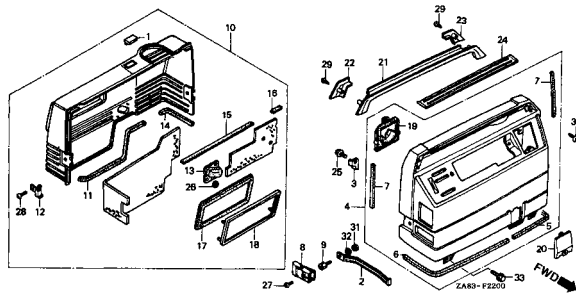

C-13.1

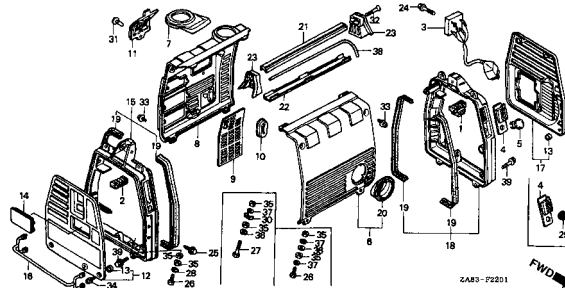

C-14

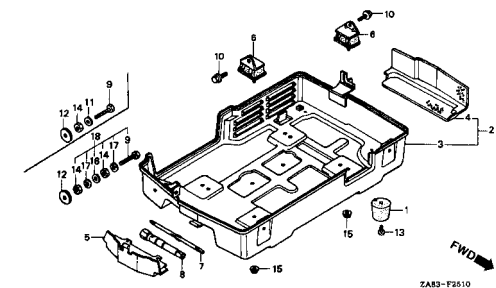

C-15

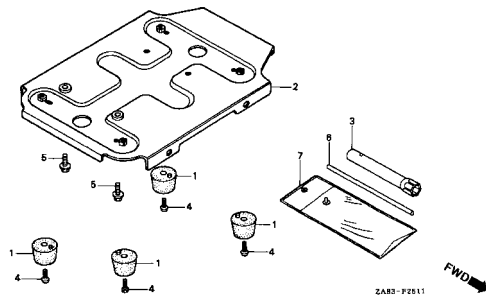

C-16

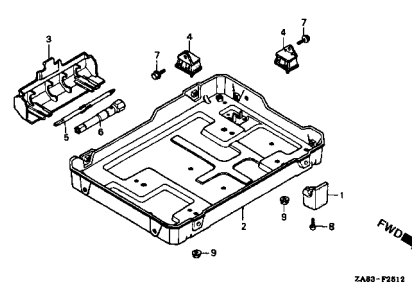

C-17

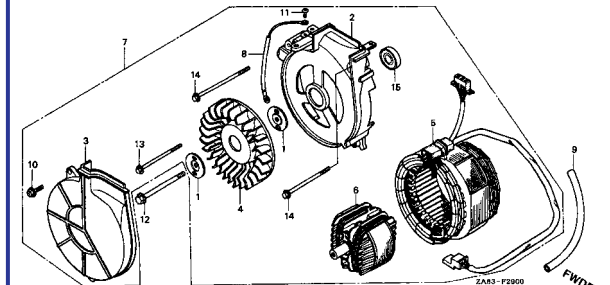

Grupo do Chassi

• O número de referência na ilustração do índice pode ser diferente do que aparece no texto.

1

C-17.1

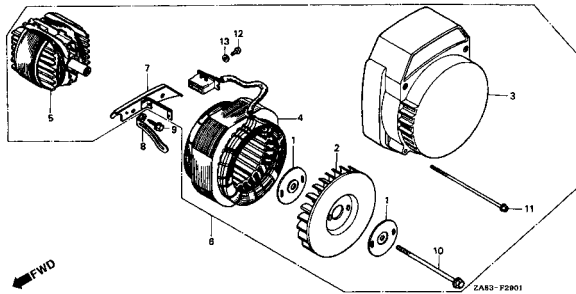

C-17.2

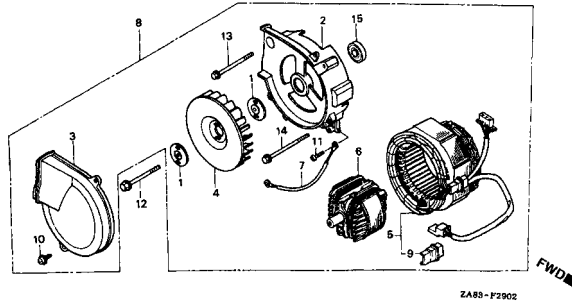

C-18

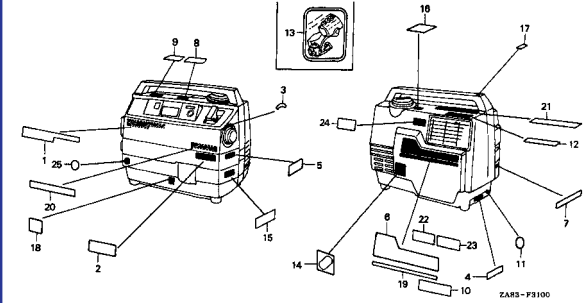

C-18.1

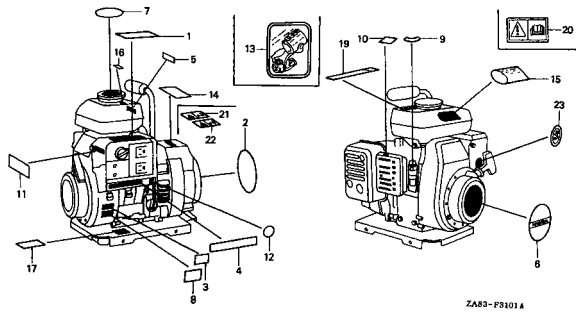

C-18.2

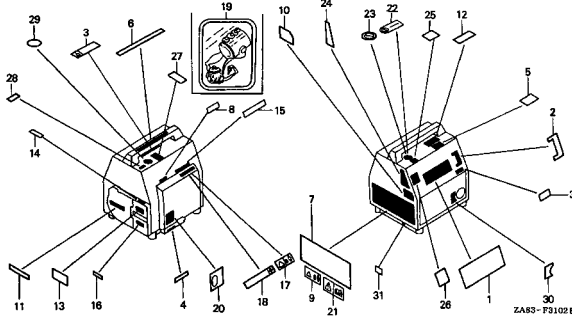

C-19

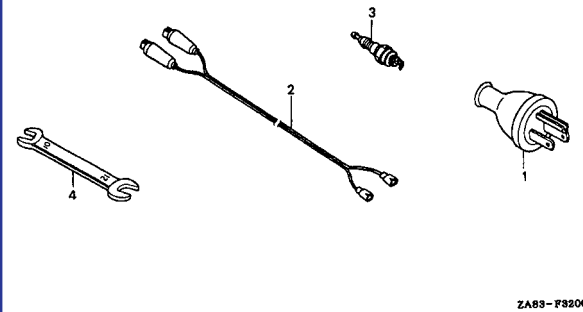

C-20

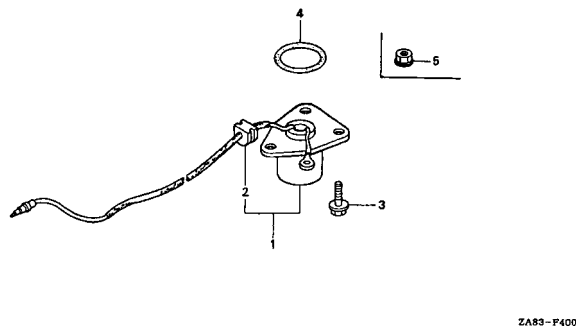

M-1 Cabeçote • Cilindro (EX650/EM650/ED400)

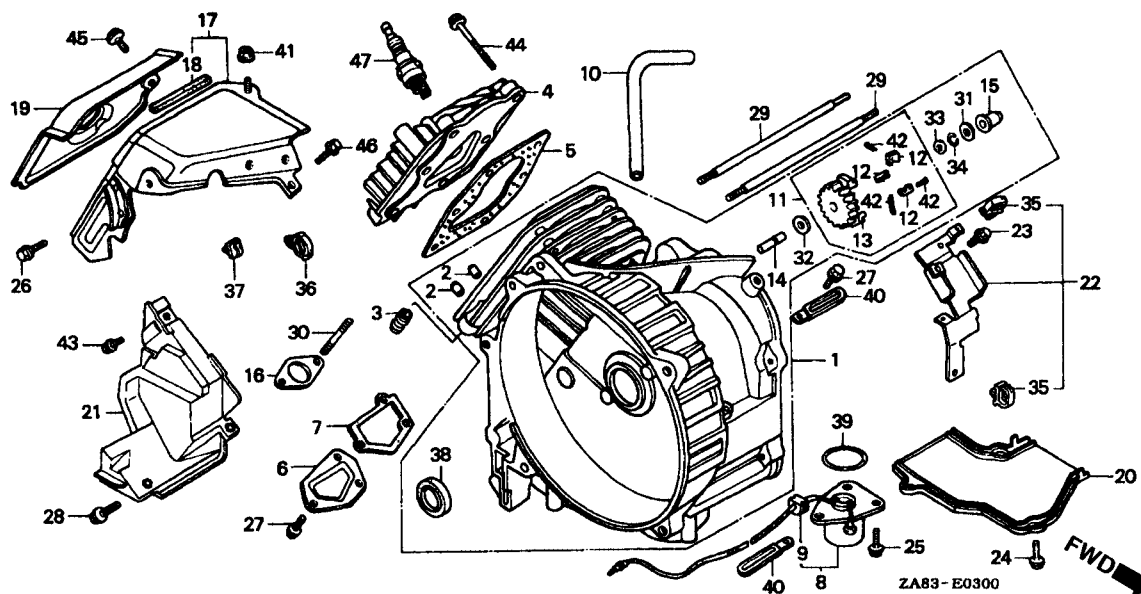

Item de serviço	T.M.O.
Cilindro Comp.....	*2,5
(Modelo EX650 *2,3)	
Guia, Válvula.....	*1,8
(Modelo EX650 *1,6)	
Junta, Cabeçote.....	0,5
(Modelo EX650 0,4)	
Junta, Tampa, Válvulas	
(Modelo EX650 0,3)	
• Interruptor Comp. Pressão, Óleo	
(Modelo EX650 0,3)	
Engrenagem, Suporte, Governador	*0,9
(Modelo EX650 *0,7)	
Prisioneiro, 6 x 16.....	0,6
(Modelo EX650 0,4)	
Adicionar 0,1 por unidade	
Vela, Ignição	0,1

2

Ref. Nº	Nº da peça	Descrição	Qtd.				Nº de série	Tipo
			EX 650	EG 550	EG 650	EM 650		
1	120A0-ZA8-000	Cilindro Comp	1	-	-	1	1	~ 1103055 B, C, CV, E, F, FH, L, SS, T/A, U
			1	-	-	1	1	~ 1103055 G/A, GV/A
	12000-ZA8-405	Cilindro Comp. (010)	-	-	-	1	-	G/A, GV/A
			1	-	-	1	1	1103056 ~ B, C, CV, E, F, FH, L, SS, T/A, U
2	12134-896-305	Guia, Válvula (O.S.)	1	-	-	1	1	~ 1103056 ~ BHM, BM, FC, G/B, GV/B, LP/A, P/B, RP, SB, SE, SP/A, SP/B, T/B, W
			1	-	-	1	1	~ 1103056 ~ G/A, GV/A
	12133-896-306	(2)	-	-	(2)	(2)	~ 1289751 B, BM, C, CV, E, F, FH, L, SB, SE, SS, T/A, U, W
			(2)	-	-	(2)	- G/A, GV/A
		(2)	-	-	(2)	-	~ 1289751 G/B, GV/B
			-	-	-	(2)	-	~ 1289751 G/A, GV/A
		(2)	-	-	(2)	(2)	1289752 ~ B, BM, C, CV, E, F, FH, L, SS, SE, SS, T/A, U, W
			(2)	-	-	-	- G/A, GV/A
		(2)	-	-	(2)	-	1289752 ~ G/B, GV/B
			-	-	-	(2)	- BHM, FC, LP/A, LP/B, RP, SP/A, SP/B, T/B
		(2)	-	-	-	-	1289752 ~ G/A, GV/A
			(2)	-	-	-	- G/B, GV/B
3	12211-ZA8-000	Pino, Guia	1	-	-	1	1
4	12221-ZA8-920	Cabeçote.....	1	-	-	1	1 B, BM, C, CV, E, F, FH, G/A, G/B, GV/A, GV/B, L, LP/B, SB, SE, SP/B, SS, T/A, T/B, U, W
	12221-ZA8-000	-	-	-	1	- BHM, FC, LP/A, RP, SP/A
5	12281-ZA8-000	Junta, Cabeçote.....	1	-	-	1	1	~ 1289751 B, C, CV, E, F, FH, L, SS, T/A, U
		1	-	-	1	- G/A, GV/A

M-1 Cabeçote • Cilindro (EX650/EM650/ED400)

Ref. Nº	Nº da peça	Descrição	Qtd.				Nº de série	Tipo	
			EX 650	EG 550	EG 650	EM 650			ED 400
(5)	12281-ZA8-000	Junta, Cabeçote.....	1	-	-	-	~ 1289751	G/B, GV/B	
			-	-	-	1	~ 1289751	G/A, GV/A	
	12281-ZA8-920	-	-	1	-	~ 1290245	BM, SE	
	12281-ZA8-800	Junta, Cabeçote.....	1	-	-	-	B, C, CV, E, F, FH, L, SS, T/A,U	
			-	-	-	1	1289752 ~	G/B, GV/B	
			1	-	-	-	B, W	
			-	-	1	1	BHM, FC, G/B, GV/B, LP/A, LP/B, RP, SP/A, SP/B	
			1	-	-	-	1289752 ~	G/A, GV/A	
	12281-ZA8-850	-	-	-	1	1290246 ~	BM, SE	
			-	-	1	-	T/B	
6	12361-ZA8-000	Tampa, Regulagem, Válvulas.....	1	-	-	1	
7	12375-ZA8-000	Junta, Tampa, Regulagem, Válvulas.....	1	-	-	1	
8	15510-ZA8-003	Interruptor Comp., Pressão Óleo.....	1	-	-	1	~ 1293816	B, BM, C, CV, E, F, FH, L, SB, SE, SS, T/A, U, W	
			1	-	-	1	G/A, GV/A	
			1	-	-	1	~ 1293816	G/B, GV/B	
			-	-	-	1	~ 1293816	G/A, GV/A	
	15510-ZA8-013	1	-	-	1	1293817 ~	B, BM, C, CV, E, F, FH, L, SB, SE, SS, T/A, U, W	
			1	-	-	1	1293817 ~	G/B, GV/B	
			-	-	-	1	FC, LP/A, LP/B, RP, SP/A, SP/B, T/B	
			-	-	-	1	1293817 ~	G/A, GV/A	
	9	15521-ZA8-000	Bucha, Fiação.....	1	-	-	1	B, BM, C, CV, E, F, FC, FH, G/A, G/B, GV/A, GV/B, L, LP/A, LP/B, RP, SB, SE, SP/A, SP/B, SS, T/A, T/B, U, N
	10	15721-ZA8-000	Tubo, Respiro.....	1	-	-	1
11	16510-ZA8-000	Suporte Comp., Governador.....	1	-	-	1	
12	16511-ZA8-300	Peso, Governador.....	9	-	-	9	
13	16513-ZA8-300	Engrenagem, Suporte, Governador.....	1	-	-	1	
14	16521-ZA8-000	Eixo, Suporte, Governador.....	1	-	-	1	
15	16531-ZA8-000	Deslizador, Governador.....	1	-	-	1	
16	18381-ZA8-000	Junta, Escapamento.....	1	-	-	1	~ 1289751	B, BM, C, CV, E, F, FH, L, SE, SS, T/A, U	
			1	-	-	1	G/A, GV/A	
			1	-	-	-	~ 1289751	G/A, GV/A	
	18381-ZA8-810	1	-	-	1	1289752 ~	B, BM, C, CV, E, F, FH, L, SE, SS, T/A, U	
			1	-	-	1	BHM, FC, G/B, GV/B, LP/A, LP/B, RP, SB, SP/A, SP/B, T/B, W	
			-	-	-	1	1289752 ~	G/A, GV/A	
	17	19630-ZA8-000	Suporte Comp.....	1	-	-	1
	18	19633-ZA8-000	Vedador, Suporte.....	1	-	-	1
	19	19641-ZA8-000	Tampa, Comp.....	1	-	-	1
	20	19650-ZA8-000	Guia Comp., Ar.....	1	-	-	1
21	19660-ZA8-000	Separador, Tubo, Escape.....	1	-	-	-	
	19660-ZA8-900	-	-	-	1	
22	19710-ZA8-630	Suporte Comp., Tomada.....	-	-	-	1	
23	90002-MC7-000	Parafuso Flange, 5 x 8.....	-	-	-	1	
24	90003-892-000	Parafuso Flange, 5 x 12.....	3	-	-	3	
25	90012-896-750	Parafuso Flange, 5 x 14.....	3	-	-	3	B, BM, C, CV, E, F, FC, FH, G/A, G/B, GV/A, GV/B, L, LP/A, LP/B, RP, SB, SE, SP/A, SP/B, SS, T/A, T/B, U, W	
26	90013-883-000	Parafuso Flange, 6 x 12 (CT200).....	1	-	-	1	
27	90019-883-000	Parafuso Flange, 5 x 10.....	4	-	-	4	

M-1 Cabeçote • Cilindro (EX650/EM650ED400)

Ref. N°	N° da peça	Descrição	Qtd.					N° de série	Tipo
			EX 650	EG 550	EG 650	EM 650	ED 400		
28	90029-888-000	Parafuso Flange, 6 x 16.....	2	-	-	2	2
29	90041-ZA8-003	Prisioneiro, 6 x 102.....	2	-	-	-	-
	90041-ZA8-901	Prisioneiro, 6 x 116.....	-	-	-	2	2
30	90045-892-000	Prisioneiro, 6 x 28.....	2	-	-	2	2
31	90441-ZA8-010	Arruela, 5,2 x 17.....	1	-	-	1	1
32	90442-ZA8-000	Arruela, 5,2 x 13.....	1	-	-	1	1
33	90443-ZA8-000	Arruela, 5,2 x 9.....	1	-	-	1	1
34	90602-ZA8-000	Presilha, Suporte, Governador.....	1	-	-	1	1
35	90650-SB2-003	Presilha, Fiação 10 mm.....	-	-	-	-	2
36	90683-SA0-003	Presilha, Fiação 25 mm.....	1	-	-	-	-
37	90683-SB3-003	Presilha, Fiação.....	1	-	-	-	-
	90623-SB0-003	Presilha, Fiação, 8 mm (Preta).....	-	-	-	1	1
38	91202-892-003	Retentor, Óleo, 17 x 30 x 6 (ARAI).....	1	-	-	1	1	B, BM, C, CV, E, F, FH, G/A, G/B, GV/A, GV/B, L, LP/B, SB, SE, SP/B, SS, T/A, T/B, U, W
	91202-892-004	Retentor, Óleo, 17 x 30 x 6 (NOK).....	1	-	-	1	1
39	91301-ZA8-003	Anel, Vedação, 34,6 x 2,5.....	1	-	-	1	1	B, BM, C, CV, E, F, FC, FH, G/A, G/B, GV/A, GV/B, L, LP/A, LP/B, RP, SB, SE, SP/A, SP/B, SS, T/A, T/B, U, W
40	91405-671-000	Presilha, Fiação.....	-	-	-	1	-	B, BM, E, F, FC, FH, G/A, G/B, GV/A, GV/B, L, SE, T/A, T/B, U
	91411-679-000	Presilha.....	2	-	-	-	2	B, CV, E, F, FH, G/A, G/B, GV/A, GV/B, L, SB, U, W
			2	-	-	2	-	C, LP/B, SP/B, SS
41	94050-06000	Porca Flange, 6 mm.....	1	-	-	1	1
42	94201-20120	Cupilha, 2,0 x 12.....	3	-	-	3	3	B, BM, C, CV, E, F, FC, FH, G/A, G/B, GV/A, GV/B, L, LP/B, SB, SE, SP/B, SS, T/A, T/B, U, W
	94201-20150	Cupilha, 2,0 x 15.....	-	-	-	3	-	BHM, LP/A, RP, SP/A
43	95701-06010-00	Parafuso Flange, 6 x 10.....	1	-	-	1	1
44	95818-06035-00	Parafuso Flange, 6 x 35.....	-	6	-	-	6
45	95900-06010-00	Parafuso Flange, 6 x 10.....	2	-	-	3	3	B, BM, C, CV, E, F, FH, G/A, G/B, GV/A, GV/B, L, LP/B, SB, SE, SP/B, SS, T/A, T/B, U, W
	95701-06010-00	-	-	-	3	-	BHM, FC, LP/A, RP, SP/A
46	95900-06018-08	Parafuso Flange, 6 x 18.....	1	-	-	1	1	~ 1186869 B, BM, C, CV, E, F, FH, L, SE, SS, T/A, U
			1	-	-	1	-	~ 1186869 G/A, GV/A
			-	-	-	1	-	G/A, GV/A
	95701-06018-0S	1	-	-	1	1	1186870	~ B, BM, C, CV, E, F, FH, L, SE, SS, T/A, U
			1	-	-	1	1	BHM, FC, G/B, GV/B, LP/A, LP/B, RP, SB, SP/A, SP/B, T/B, W
			1	-	-	1	1	1186870	~ G/A, G V/B
			-	-	-	1	-	BM, SE, T/A
47	98073-54740	Vela, Ignição, (BR-4A NGK).....	-	-	-	1	-
	98073-54744	Vela, Ignição, (BMR-4A NGK).....	1	-	-	1	1
	98073-54750	Vela, Ignição, (W14M-U DENSO).....	-	-	-	1	-	BM, SE, T/A
	98073-54754	Vela, Ignição, (W14MR-U DENSO).....	1	-	-	1	1

M-1.1 Cilindro (EG550/EG650)

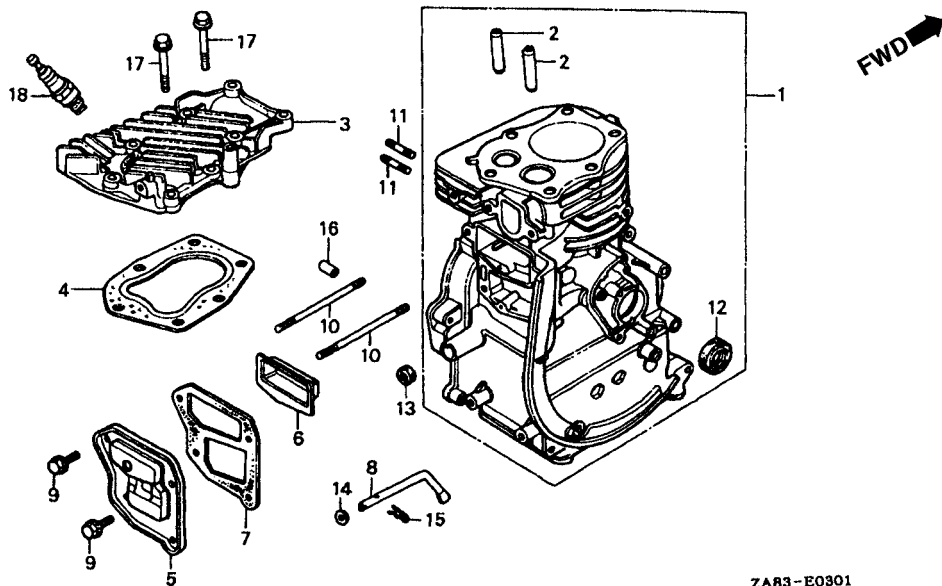

Item de serviço	T.M.O.
Cilindro, Comp.....	*1,6
Guia, Válvula.....	*0,9
(Adicionar 0,2 por Unidade)	
Cabeçote.....	0,3
• Junta, Cabeçote	
Retentor, Óleo, 17 x 30 x 6.....	*1,0
Vela, Ignição.....	0,1

Ref. N°	N° da peça	Descrição	Qtd.				N° de série	Tipo
			EX 650	EG 550	EG 650	EM 650		
1	120A0-ZG0-000 120A0-ZG0-010	Cilindro, Comp.....	-	1	-	-	~ 2144212	B/A, C, CV/A, E/A, F/A, G/A, GV, L/A, M, R/A, S/A, SS/A, T, U
		-	1	1	-	2144213	B/A, C, CV/A, E/A, F/A, G/A, GV, L/A, M, R/A, S/A, SS/A, T, U
		-	1	-	-	G/B
	12000-ZG0-020	1	1	-	-	B/B, CV/B, E/B, F/B, G1, L/B, R/B, S/B, SS/B, U2/A, U2/B
2	12134-896-305	Guia, Válvula (O.S.).....	-	(2)	(2)	-	~ 2376619	B/A, C, CV/A, E/A, F/A, G/A, GV, L/A, M, R/A, S/A, SS/A, T, U
		-	(2)	-	-	G/A
	12133-896-306	-	(2)	(2)	-	2376620	B/A, C, CV/A, E/A, F/A, G/A, GV, L/A, M, R/A, S/A, SS/A, T, U
		-	(2)	(2)	-	B/B, CV/B, E/B, F/B, G/C, L/B, R/B, S/B, SS/B, U2/A, U2/B
3	12221-ZG0-000	Cabeçote.....	-	1	1	-	~ 2422128	B/A, C, CV/A, E/A, F/A, G/A, GV, L/A, M, R/A, S/A, SS/A, T, U
		-	1	-	-	G/A
	12221-ZG0-020	-	1	1	-	2422129	B/A, C, CV/A, E/A, F/A, G/A, GV, L/A, M, R/A, S/A, SS/A, T, U
		-	1	1	-	~ 3058813	B/B, CV/B, E/B, F/B, G/C, L/B, R/B, S/B, SS/B
	12221-ZG0-030	-	1	1	-	3058814	B/B, CV/B, E/B, F/B, B/C, L/B, R/B, S/B, SS/G
		1	-	-	-	U2/A, U2/B
4	12281-ZG0-003 12281-ZC0-003	Junta, Cabeçote.....	-	1	1	-	B/A, C, CV/A, E/A, F/A, G/A, GV, L/A, M, R/A, S/A, SS/A, T, U
		-	1	1	-	B/B, CV/B, E/B, F/B, G/C, L/B, R/B, S/B, SS/B, U2/A, UZ/B
5	12361-ZG0-000	Tampa, Regulagem, Válvulas.....	-	1	1	-
6	12370-ZG0-000	Separador Comp.....	-	1	1	-
7	12375-ZG0-000	Junta, Tampa, Regulagem, Válvulas.....	-	1	1	-	~ 2410563	B/A, C, CV/A, E/A, F/A, G/B, GV, L/A, M, R/A, S/A, SS/A, T, U
		-	1	-	-	G/A
	12375-ZG0-010	-	1	1	-	2410564	B/A, C, CV/A, E/A, F/A, G/B, GV, L/A, M, R/A, S/A, SS/A, T, U
		-	1	1	-	B/B, CV/B, E/B, F/B, G/C, L/B, R/B, S/B, SS/B, U2/A, U2/B

M-1.1 Cilindro (EG550/EG650)

Ref. Nº	Nº da peça	Descrição	Qtd.				Nº de série	Tipo
			EX 650	EG 550	EG 650	EM 650		
8	16541-896-000	Eixo, Braço, Governador.....	-	1	1	-	-
9	90002-892-000	Parafuso Flange, 5 x 10.....	-	4	4	-	-
10	90041-896-000	Prisioneiro, 5 x 80.....	-	2	2	-	-
11	90045-892-000	Prisioneiro, 6 x 28.....	-	2	2	-	-
12	91202-892-003	Retentor, Óleo, 17 x 30 x 6 (ARAI).....	-	1	1	-	- B/A, C, CV/A, E/A, F/A, G/A, G/B, GV, L/A, M, R/A, S/A, SS/A, T, U
	91202-892-004	Retentor, Óleo, 17 x 30 x 6 (NOK).....	-	7	7	-	-
13	91231-816-000	Retentor, Óleo, 5 x 10 x 4.....	-	1	1	-	-
14	94101-05000	Arruela Lisa, 5 mm.....	-	-	1	1	-
15	94251-08000	Pino Trava, 8 mm.....	-	1	1	-	-
16	94301-08140	Pino Guia, 8 x 14.....	-	-	2	2	-
17	95818-06035-00	Parafuso Flange, 6 x 35.....	-	-	6	6	-
18	98073-54740	Vela, Ignição, (BM-4A NGK).....	-	1	1	-	- B/A, C, CV/A, E/A, F/A, G/A, G/B, GV, L/A, M, R/A, S/A, T
			-	-	1	1	- ~ 2323551 SS/A, U
	98073-54750	Vela, Ignição, (W14M-U DENSO).....	-	1	1	-	- B/A, C, CV/A, E/A, F/A, G/A, G/B, GV, L/A, M, R/A, S/A, T
			-	1	1	-	- ~ 2323551 SS/A, U
	98073-54744	Vela, Ignição, (BMR-4A NGK).....	-	1	-	-	- B/A, E/A, F/A, G/A, G/B, GV, M
			-	1	1	-	- 2323552 ~ SS/A, U
	98073-54754	Vela, Ignição, (W14MR-U DENSO).....	-	1	-	-	- B/A, E/A, F/A, G/A, G/B, GV, M
			-	1	1	-	- 2323552 ~ SS/A, U
	98073-54771	Vela, Ignição, (BRM4A).....	-	1	1	-	- L/B, R/B, S/B, U2/A
	98073-54776	Vela, Ignição, (BRMR4A).....	-	1	1	-	- B/B, CV/B, E/B, F/B, G/C, SS/B, U2/B

M-2 Tampa Carcaça (EX650/EM650/ED400)

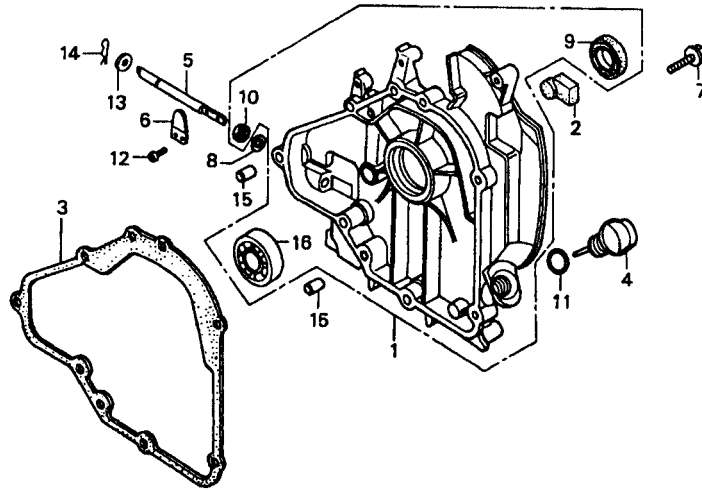

ZA83-E0600



Item de serviço	T.M.O.
Tampa Comp., Carcaça.....	*0,9
(Modelo EX 650 *0,7)	
• Junta, Tampa, Carcaça	
(Modelo EX 650 *0,7)	
• Eixo, Braço, Governador	
(Modelo EX 650 *0,9)	
Rolamento Radial Esferas, 6203	*1,1

Ref. N°	N° da peça	Descrição	Qtd.				N° de série	Tipo
			EX 650	EG 550	EG 650	EM 650		
1	11300-ZA8-000	Tampa Comp., Carcaça.....	1	-	-	1
2	11315-ZA8-000	Borracha, Limitadora.....	1	-	-	1
3	11381-ZA8-000	Junta, Tampa, Carcaça.....	1	-	-	1	- 1303690	B, BM, C, CV, E, F, FH, L, SE, SS, T/A, U G/A, GV/A
			1	-	-	-	- 1303690	G/A, GV/A
	11381-ZA8-800	1	-	-	1	1303691	G, BM, C, CV, E, F, FN, L, SE, SS, T/A, U
			1	-	-	1	BHM, FC, G/B, GV/B, LP/A, LP/B, RP, SB, SP/A, SP/B, T/B, W
4	15620-ZA8-000	Medidor, Nivel, Óleo.....	1	-	-	-	1303691	G/A, GV/A
	15620-ZA8-900	-	-	-	1	- 1373420	B, BHM, E, F, L, RP, SE, SS, T/A, U
			-	-	-	1	BM, C, FH, G/A, GV/A, LP/A, SP/A
	15620-ZE1-003	-	-	-	1	- 1373420	G/B, GV/B
			-	-	-	1	1373421	G, BHM, E, F, L, RP, SE, SS, T/A, U
			-	-	-	1	FC, LP/B, SP/B, T/B
			-	-	-	1	1373421	G/B, GV/B
5	16541-ZA8-000	Eixo, Braço, Governador.....	1	-	-	-	- 1056729	G/B, GV/B
	16541-ZA8-900	1	-	-	-	1056730	B, C, CV, E, F, FH, G/A, GV/A, L, U
			1	-	1	-	G, C, CV, E, F, FH, G/A, GV/A, L, U
			-	-	1	1	G/B, GV/B, SB, W
			-	-	1	1	B, BHM, BM, C, E, F, FC, FH, G/A, GV/A, L, LP/A, LP/B, RP, SE, SP/A, SP/B, SS, T/A, T/B, U
6	16542-ZA8-000	Braço, Governador.....	1	-	-	1

M-2 Tampa Carcaça (EX650/EM650/ED400)

Ref. Nº	Nº da peça	Descrição	Qtd.					Nº de série	Tipo
			EX 650	EG 550	EG 650	EM 650	ED 400		
7	90121-952-000	Parafuso Flange, 6 x 25.....	7	-	-	7	7
8	90444-ZA8-000	Arruela, Encosto.....	1	-	-	1	1
9	91202-892-003	Retentor, Óleo, 17 x 30 x 6 (ARAI).....	1	-	-	1	1	B, BM, C, CV, E, F, FH, G/A, G/B, GV/A, GV/B, L, LP/B, SB, SE, SP/B, SS, T/A, T/B, U, W
	91202-892-004	Retentor, Óleo, 17 x 30 x 6 (NOK).....	1	-	-	1	1
10	91231-891-003	Retentor, Óleo, 6 x 11 x 4.....	1	-	-	1	1
11	91303-800-000	Anel, Vedação, 16 mm.....	1	-	-	1	1
12	93500-03006-0H	Parafuso Phillips, 3 x 6.....	2	-	-	2	2
13	94101-06000	Arruela, Lisa, 6 mm.....	1	-	-	1	1
14	94251-08000	Pino Trava, 8 mm.....	1	-	-	1	1
15	94301-08140	Pino Guia, 8 x 14.....	2	-	-	2	2
16	96100-62030-00	Rolamento Radial Esferas, 6203.....	1	-	-	1	1

M-2.1 Tampa Carcaça (EG550/EG650)

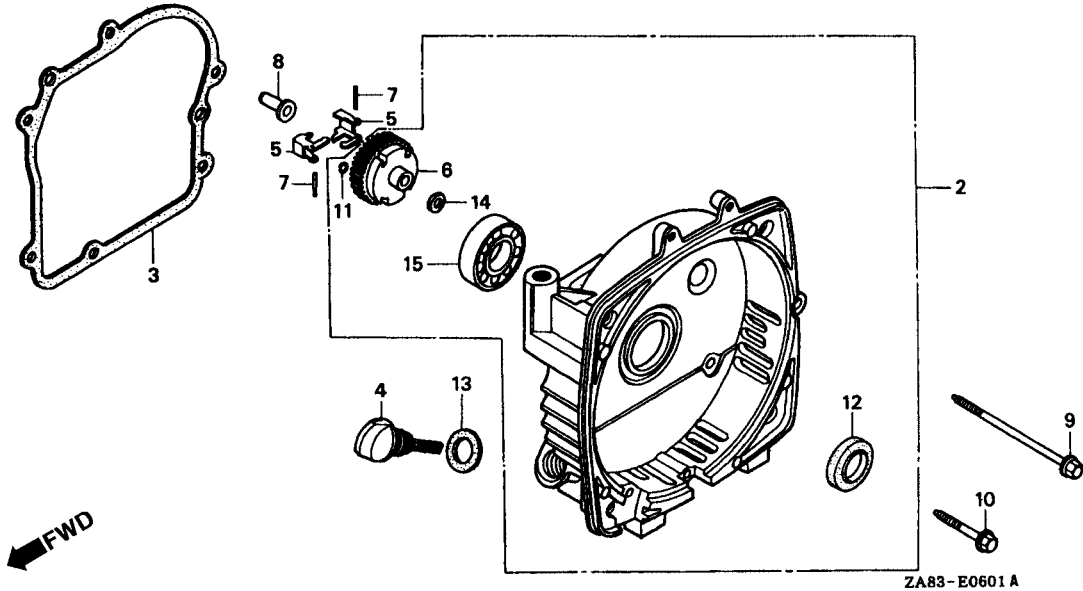

Item de serviço	T.M.O.
Tampa Comp., Carcaça	*0,6
• Guarnição, Tampa	
Suporte, Peso, Governador	*0,7
(Inclui Peça Relativa)	
Rolamento Radial Esferas, 6004	*0,8

Ref. N°	N° da peça	Descrição	Qtd.					N° de série	Tipo
			EX	EG	EG	EM	ED		
2	113A0-ZG0-800	Tampa Comp., Carcaça	-	1	1	-	-	B/A, C, CV/A, E/A, F/A, G/A, G/B, GV, L, A, M, R/A, S/A, SS/A, T, U
	11300-ZG0-801	-	1	1	-	-	B/B, CV/B, E/B, F/B, G/C, L/B, R/B, S/B, SS/B, U2/A, U2/B
3	11381-ZG0-000	Guarnição, Tampa	-	1	1	-	-	~ 2400907	B/A, C, CV/A, E/A, F/A, GV, L/A, M, R/A, S/A, SS/A, T, U
	11381-ZG0-800	-	1	1	-	-	G/B
		-	1	1	-	-	2400908	B/A, C, CV/A, E/A, F/A, GV, L/A, M, R/A, S/A, SS/A, T, U
		-	1	1	-	-	B/B, CV/B, E/B, F/B, G/B, G/C, L/B, R/B, S/B, SS/B, U2/A, U2/B
4	15620-ZG0-000	Medidor, Nivel, Óleo	-	1	1	-	-
	15620-ZG0-010	-	1	1	-	-	~ 2017801	B/A, C, CV/A, E/A, F/A, G/A, GV, L/A, M, R/A, S/A, SS/A, T, U
	15620-ZG0-010	-	1	1	-	-	2017802	B/A, C, CV/A, E/A, F/A, G/A/GV, L/A, M, R/A, S/A, SS/A, T, U
		-	1	1	-	-	~ 3126184	B/B, CV/B, E/B, F/B, G/C, L/B, R/B, S/B, SS/B
		-	1	1	-	-	G/B
	15620-ZG0-003	-	1	1	-	-	3126185	R/B, CV/B, E/B, F/B, G/C, L/B, R/B, S/B, SS/B
		-	1	-	-	-	U2/A, U2/B
5	16511-896-000	Peso, Governador	-	2	2	-	-
6	16512-ZG0-000	Suporte, Peso, Governador	-	1	1	-	-
7	16513-ZE1-000	Pino, Peso, Governador	-	2	2	-	-
8	16531-ZG0-000	Deslizador, Governador	-	1	1	-	-
9	90015-ZG0-801	Parafuso Flange, 6 x 65	-	3	3	-	-
10	90015-883-000	Parafuso Flange, 6 x 28	-	3	3	-	-
11	90602-896-000	Presilha, Suporte, Governador	-	1	1	-	-	~ 2197894	B/A, C, CV/A, E/A, F/A, G/A, GV, L/A, M, R/A, S/A, SS/A, T, U
	90602-ZE1-000	-	1	1	-	-	2197895	B/A, C, CV/A, E/A, F/A, G/A, GV, L/A, M, R/A, S/A, SS/A, T, U
		1	1	-	-	-	B/B, CV/B, E/B, F/B, G/B, G/C, L/B, R/B, S/B, SS/B, U2/A, U2/B

M-2.1 Tampa Carcaça (EG550/EG650)

Ref. Nº	Nº da peça	Descrição	Qtd.					Nº de série			Tipo
			EX 650	EG 550	EG 650	EM 650	ED 400				
12	91201-896-701	Retentor, Óleo, 20 x 34 x 6.....	-	1	1	-	-
13	91303-800-000	Anel, Vedação, 16 mm.....	-	1	1	-	-
14	94101-06000	Arruela Lisa, 6 mm.....	-	1	1	-	-
15	96100-60040-00	Rolamento Radial Esferas, 6004.....	-	1	1	-	-

M-3 Árvore de Manivelas • Pistão (EX650/EM650/ED400)

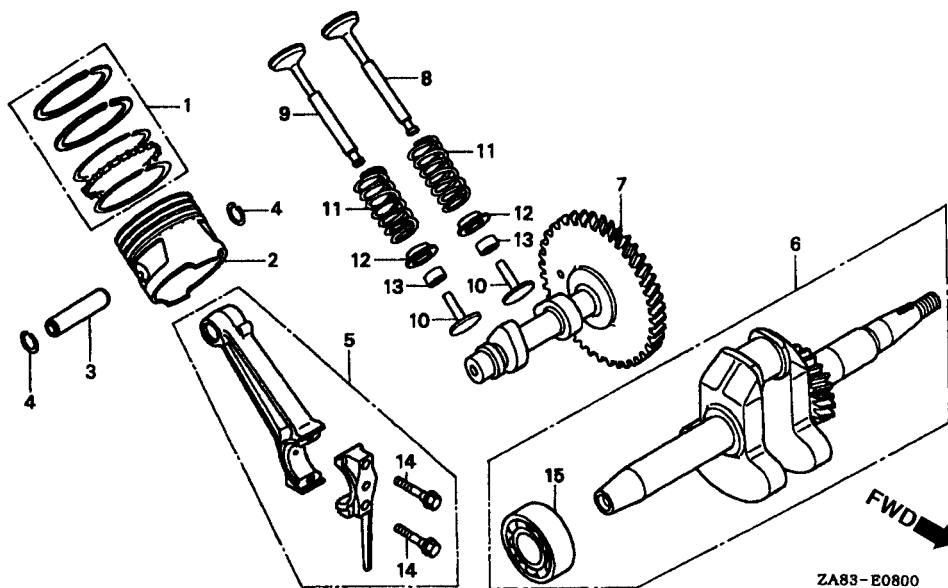

Item de serviço	T.M.O.
Anéis Pistão, Jogo	*2,1
(Modelo EX 650 *1,9)	
• Pistão	
(Modelo EX 650 *1,9)	
Biela Comp. (EX 650 Modelo *1,9)	
Árvore Manivelas Comp	*1,7
(Modelo EX 650 *1,5)	
• Rolamento Radial Esferas 6203	
Árvore Comando	*1,0
(Modelo EX 650 *0,7)	
Válvula, Admissão	*1,3
(Modelo EX 650 *1,1)	
(Adicionar 0,2 por Unidade)	

Ref. N°	N° da peça	Descrição	Qtd.				N° de série	Tipo
			EX 650	EG 550	EG 650	EM 650		
1	130A1-896-003	Jogo, Anéis, Pistão (STD).....	1	-	-	1	1	
	130A1-896-004	1	-	-	1	1	
	130B1-896-003	Jogo, Anéis, Pistão (0,25)	(1)	-	-	(1)	(1)	
	130B1-896-004	(1)	-	-	(1)	(1)	
	130C1-896-003	Jogo, Anéis, Pistão (0,50)	(1)	-	-	(1)	(1)	
	130C1-896-004	(1)	-	-	(1)	(1)	
	130D1-896-003	Jogo, Anéis, Pistão (0,75)	(1)	-	-	(1)	(1)	
	130D1-896-004	(1)	-	-	(1)	(1)	
2	13101-ZA8-000	Pistão.....	1	-	-	1	1	
	13102-ZA8-000	Pistão (0,25)	(1)	-	-	(1)	(1)	
	13103-ZA8-000	Pistão (0,50)	(1)	-	-	(1)	(1)	
	13104-ZA8-000	Pistão (0,75)	(1)	-	-	(1)	(1)	
3	13111-892-000	Pino, Pistão.....	1	-	-	1	1	
4	13115-147-000	Trava, Pino, Pistão, 10 mm.....	2	-	-	2	2	
5	13200-ZA8-000	Biela, Comp.....	1	-	-	1	1	
	13200-ZA8-305	Biela, Comp.....	(1)	-	-	(1)	(1)	
6	13310-ZA8-000	Árvore Manivelas Comp.....	1	-	-	1	1	
7	14111-ZA8-000	Árvore Comando	1	-	-	1	1	
8	14711-896-000	Válvula, Admissão.....	1	-	-	1	1	
9	14721-896-000	Válvula, Escape.....	1	-	-	1	1	
10	14732-ZA8-000	Tucho, Válvula.....	2	-	-	2	2	

M-3 Árvore de Manivelas • Pistão (EX650/EM650/ED400)

Ref. Nº	Nº da peça	Descrição	Qtd.					Nº de série			Tipo
			EX 650	EG 550	EG 650	EM 650	ED 400				
11	14751-896-000	Mola, Válvula	2	-	-	2	2
12	14771-ZG0-000	Trava, Válvula	2	-	-	2	2
13	14801-892-000	Ajustador, Válvula (3,15)	2	-	-	2	2
	14803-892-000	Ajustador, Válvula (3,25)	2	-	-	2	2
	14806-892-000	Ajustador, Válvula (3,34)	2	-	-	2	2
	14809-892-000	Ajustador, Válvula (3,43)	-	-	-	2	2
	14812-892-000	Ajustador, Válvula (3,52)	2	-	-	2	2
	14815-892-000	Ajustador, Válvula (3,61)	2	-	-	2	2
	14818-892-000	Ajustador, Válvula (3,72)	2	-	-	2	2
	14820-892-000	Ajustador, Válvula (3,82)	2	-	-	2	2
14	90001-ZG0-000	Parafuso, Biela	2	-	-	2	2
15	96100-62030-00	Rolamento Radial Esferas, 6203	1	-	-	1	1

M-3.1 Árvore de Manivelas • Pistão (EG550/EG650)

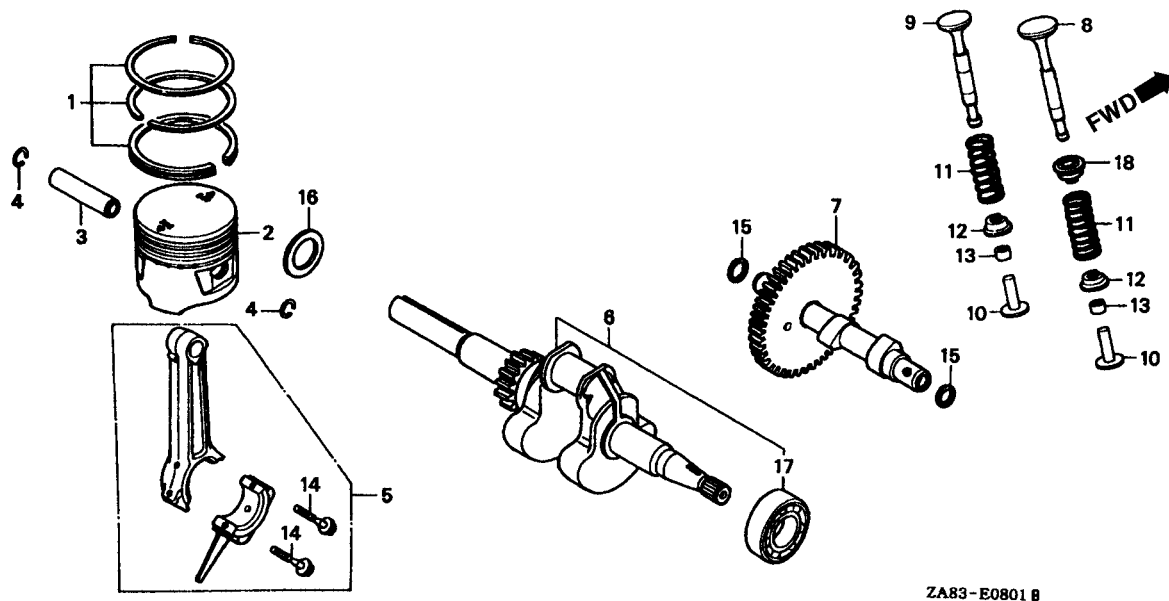

Item de serviço	T.M.O.
Anéis, Pistão, Jogo.....	*1,4
• Pistão	
• Biela, Comp.	
• Rolamento Radial Esferas, 6203	
Árvore Manivelas, Comp.....	*1,2
Árvore Comando, Comp.....	*0,6
Válvula, Admissão.....	*0,9
(Adicionar 0,2 por Unidade)	

Ref. N°	N° da peça	Descrição	Qtd.				N° de série	Tipo
			EX	EG	EG	EM		
			650	550	650	650	400	
1	13010-ZG0-003	Anéis, Pistão, Jogo (STD).....	-	1	1	-	-	B/A, C, CV/A, E/A, F/A, G/A, G/B, GV, L/A, M, R/A, S/A, SS/A, T, U, M, R/A, S/A, SS/A, T, U
	13010-ZG0-004	-	1	1	-	-	B/A, C, CV/A, E/A, F/A, G/A, G/B, GV, L/A, M, R/A, S/A, SS/A, T, U
	13010-ZC0-003	-	1	1	-	-	B/B, CV/B, E/B, F/B, G/C, L/B, R/B, S/B, SS/B, U2/A, U2/B
	13011-ZG0-003	Anéis, Pistão, Jogo (0,25).....	-	(1)	(1)	-	-	B/A, C, CV/A, E/A, F/A, G/A, G/B, GV, L/A, M, R/A, S/A, SS/A, T, U
	13011-ZG0-004	-	(1)	(1)	-	-	B/A, C, CV/A, E/A, F/A, G/A, G/B, GV, L/A, M, R/A, S/A, SS/A, T, U
	13011-ZC0-003	-	(1)	(1)	-	-	B/B, CV/B, E/B, F/B, G/C, L/B, R/B, S/B, SS/B, U2/A, U2/B
	13012-ZG0-003	Anéis, Pistão, Jogo (0,50).....	-	(1)	(1)	-	-	B/A, C, CV/A, E/A, F/A, G/A, G/B, GV, L/A, M, R/A, S/A, SS/A, T, U
	13012-ZG0-004	-	(1)	(1)	-	-	B/A, C, CV/A, E/A, F/A, G/A, G/B, GV, L/A, M, R/A, S/A, SS/A, T, U
	13012-ZC0-003	-	(1)	(1)	-	-	B/B, CV/B, E/B, F/B, G/C, L/B, R/B, S/B, SS/B, U2/A, U2/B
	13013-ZG0-003	Anéis, Pistão, Jogo (0,75).....	-	(1)	(1)	-	-	B/A, C, CV/A, E/A, F/A, G/A, G/B, GV, L/A, M, R/A, S/A, SS/A, T, U
	13013-ZG0-004	-	(1)	(1)	-	-	B/A, C, CV/A, E/A, F/A, G/A, G/B, GV, L/A, M, R/A, S/A, SS/A, T, U
	13013-ZC0-003	-	(1)	(1)	-	-	B/B, CV/B, E/B, F/B, G/C, L/B, R/B, S/B, SS/B, U2/A, U2/B
	2	13101-ZG0-003	Pistão (STD).....	-	1	1	-	-
13101-ZC0-003		-	1	1	-	-	B/B, CV/B, E/B, F/B, G/C, L/B, R/B, S/B, SS/B, U2/A, U2/B
13102-ZG0-003		Pistão (0,25).....	-	(1)	(1)	-	-	B/A, C, CV/A, E/A, F/A, G/A, G/B, GV, L/A, M, R/A, S/A, SS/A, T, U
13102-ZC0-003		-	(1)	(1)	-	-	B/B, CV/B, E/B, F/B, G/C, L/B, R/B, S/B, SS/B, U2/A, U2/B
13103-ZG0-003		Pistão (0,50).....	-	(1)	(1)	-	-	B/A, C, CV/A, E/A, F/A, G/A, G/B, GV, L/A, M, R/A, S/A, SS/A, T, U
13103-ZC0-003		-	(1)	(1)	-	-	B/B, CV/B, E/B, F/B, G/C, L/B, R/B, S/B, SS/B, U2/A, U2/B
13104-ZG0-003		Pistão (0,75).....	-	(1)	(1)	-	-	B/A, C, CV/A, E/A, F/A, G/A, G/B, GV, L/A, M, R/A, S/A, SS/A, T, U
13104-ZC0-003	-	(1)	(1)	-	-	B/B, CV/B, E/B, F/B, G/C, L/B, R/B, S/B, SS/B, U2/A, U2/B	

M-3.1 Árvore de Manivelas • Pistão (EG550/EG650)

Ref. Nº	Nº da peça	Descrição	Qtd.					Nº de série	Tipo
			EX	EG	EG	EM	ED		
			650	550	650	650	400		
3	13111-892-000	Pino, Pistão	-	1	1	-	-
4	13115-147-000	Trava, Pino, Pistão, 10 mm	-	2	2	-	-
5	13200-ZG0-000	Biela, Comp. (STD)	-	1	1	-	-
	13200-ZG0-305	Biela, Comp. (0,25)	-	(1)	(1)	-	-
6	13310-ZG0-800	Árvore, Manivelas Comp	-	1	1	-	-	~ 2205966	B/A, C, CV/A, E/A, F/A, G/A, GV, L/A, M, R/A, S/A, SS/A, T, U
	13310-ZG0-801	-	1	1	-	-	2205967	B/A, C, CV/A, E/A, F/A, G/A, GV, L/A, M, R/A, S/A, SS/A, T, U
		-	1	1	-	-	B/B, CV/B, E/B, F/B, G/B, G/C, L/B, R/B, S/B, SS/B, U2/A, U2/B
7	14111-ZG0-000	Árvore, Manivelas Comp	-	1	1	-	-	~ 2346139	B/A, C, CV/A, E/A, F/A, G/A, GV, L/A, M, R/A, S/A, SS/A, T, U
		-	1	-	-	-	G/A
	14111-ZC0-000	-	1	1	-	-	2346140	B/A, C, CV/A, E/A, F/A, G/B, GV, L/A, M, R/A, S/A, SS/A, T, U
		-	1	1	-	-	B/B, CV/B, E/B, F/B, G/C, L/B, R/B, S/B, SS/B, U2/A, U2/B
8	14711-ZG0-000	Válvula, Admissão	-	1	1	-	-	B/A, C, CV/A, E/A, F/A, G/A, G/B, GV, L/A, M, R/A, S/A, SS/A, T, U
	14711-ZG1-000	-	1	1	-	-	B/B, E/B, F/B, G/C, L/B, R/B, S/B, SS/B, U2/A, U2/B
		-	-	1	-	-	~ 3293725	CV/B
	14711-ZG1-H10	*R-8* Vermelho Bright	-	-	1	-	-	3293726	CV/B
9	14721-ZG0-000	Válvula, Escape	-	1	1	-	-	B/A, C, CV/A, E/A, F/A, G/A, G/B, GV, L/A, M, R/A, S/A, SS/A, T, U
	14721-ZG1-000	-	1	1	-	-	B/B, CV/B, E/B, F/B, G/C, B, R/B, S/B, SS/B, U2/A, U2/B
10	14732-ZG0-000	Tucho, Válvula	-	2	2	-	-	~ 2063201	B/A, C, CV/A, E/A, F/A, G/A, GV, L/A, M, R/A, S/A, SS/A, T, U
	14732-ZC0-000	-	2	2	-	-	2063202	B/A, C, CV/A, E/A, F/A, G/A, GV, L/A, M, R/A, S/A, SS/A, T, U
		-	2	2	-	-	B/B, CV/B, E/B, F/B, G/B, G/C, L/B, R/B, S/B, SS/B, U2/A, U2/B
11	14751-896-000	Mola, Válvula	-	2	2	-	-
12	14771-ZG0-000	Trava, Mola Válvula	-	2	2	-	-
13	14801-892-000	Ajustador, Válvulas (3,15)	-	2	2	-	-
	14803-892-000	Ajustador, Válvulas (3,25)	-	2	2	-	-
	14806-892-000	Ajustador, Válvulas (3,34)	-	2	2	-	-
	14809-892-000	Ajustador, Válvulas (3,43)	-	2	2	-	-
	14812-892-000	Ajustador, Válvulas (3,52)	-	2	2	-	-
	14815-892-000	Ajustador, Válvulas (3,61)	-	2	2	-	-
	14818-892-000	Ajustador, Válvulas (3,72)	-	2	2	-	-
	14820-892-000	Ajustador, Válvulas (3,82)	-	2	2	-	-
14	90001-760-000	Parafuso, Biela	-	2	2	-	-
15	90452-ZG0-000	Arruela, 12 mm	-	2	2	-	-
16	90454-428-000	Arruela, Encosto, 20 x 1,00	-	1	1	-	-
17	96100-62030-00	Rolamento, Radial Esferas, 6203	-	1	1	-	-
18	12209-ZG1-H11	Retentor, Óleo, Haste, Válvulas	-	-	1	-	-	3293726	CV/B

M-4 Sistema de Partida (EX650/EM650/ED400)

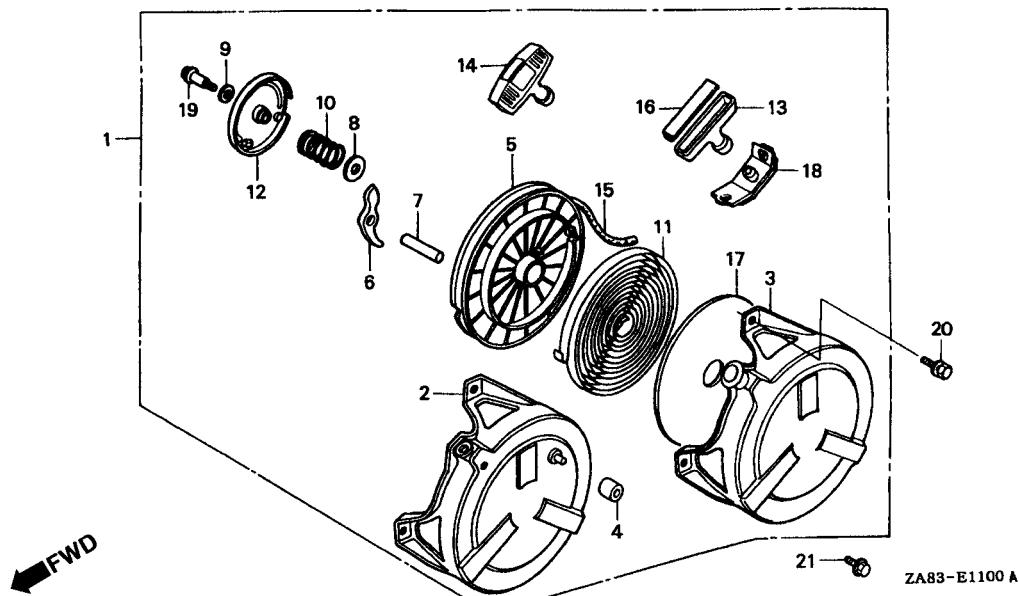

Item de serviço	T.M.O.
Sistema Partida, Comp0,3 (Modelo EX 650 0,2)	
• Catraca, Partida (Modelo EX 650 0,2)	
• Polia, Partida0,5 (Modelo EX 650 0,4)	
• Mola, Retorno (Modelo EX 650 0,4)	
• Corda, Partida (Modelo EX 650 0,4)	

Ref. Nº	Nº da peça	Descrição	Qtd.					Nº de série	Tipo
			EX 650	EG 550	EG 650	EM 650	ED 400		
1	28400-ZA8-003	Sistema Partida, Comp.....	1	-	-	-	-	- 1281027	B, C, CV, E, F, FH, G/B, GV/B, L, SB, U, W
	28400-ZA8-901	1	-	-	-	- G/A, GV/A	
		-	-	1	1	-	- 1280787	B, BM, C, E, F, FH, L, SE, SS, T/A, U
		-	-	1	-	- G/A, GV/A	
		-	-	1	-	-	- 1280787	G/B, GV/B
		-	-	1	-	-	- 1280787	G/A, GV/A
2	28410-ZA8-013	Tampa, Sistema, Partida	1	-	-	-	-	- 1281027	B, C, CV, E, F, FH, G/B, GV/B, L, SB, U, W
		1	-	-	-	- G/A, GV/A	
3	28410-ZA8-901	Tampa, Sistema, Partida	-	-	1	1	-	- 1280787	B, BM, C, E, F, FH, L, SE, SS, T/A, U
		-	-	1	-	- G/A, GV/A	
		-	-	1	-	-	- 1280787	G/B, GV/B
		-	-	1	-	-	- 1280787	G/A, GV/A
4	28415-ZA8-000	Borracha, Limitadora.....	1	-	-	-	-	- 1281027	B, C, CV, E, F, FH, G/B, GV/B, L, SB, U, W
		1	-	-	-	- G/A, GV/A	
5	28420-ZG0-003	Polia, Partida	1	-	-	-	-	- 1281027	B, C, CV, E, F, FH, G/B, GV/B, L, SB, U, W
		1	-	1	-	- G/A, GV/A	
		-	-	1	1	-	- 1280787	B, BM, C, E, F, FH, L, SE, SS, T/A, U
		-	-	1	-	-	- 1280787	G/B, GV/B
		-	-	1	-	-	- 1280787	G/A, GV/A

M-4 Sistema de Partida (EX650/EM650/ED400)

Ref. Nº	Nº da peça	Descrição	Qtd.				Nº de série	Tipo
			EX 650	EG 550	EG 650	EM 650 ED 400		
6	28422-ZG0-003	Catraca, Partida	1	-	-	-	~ 1281027	B, C, CV, E, F, FH, G/B, GV/B, L, SB, U, W
			1	-	-	1	G/A, GV/A
			-	-	-	1	~ 1280787	B, BM, C, E, F, FH, L, SE, SS, T/A, U
			-	-	-	1	~ 1280787	G/B, GV/B
7	28423-ZG0-003	Eixo, Catraca	1	-	-	-	~ 1280787	G/A, GV/A
			1	-	-	-	~ 1281027	B, C, CV, E, F, FH, G/B, GV/B, L, SB, U, W
			1	-	-	1	G/A, GV/A
			-	-	-	1	~ 1280787	B, BM, C, E, F, FH, L, SE, SS, T/A, U
8	28431-ZG0-003	Placa A, Fricção	1	-	-	-	~ 1280787	G/B, GV/B
			1	-	-	-	~ 1280787	G/A, GV/A
			1	-	-	-	~ 1281027	B, C, CV/ E, F, FH, G/B, GV/B, L, SB, U, W
			1	-	-	1	G/A, GV/A
9	28432-ZG0-003	Placa B, Fricção	1	-	-	-	~ 1280787	B, BM, C, E, F, FH, L, SE, SS, T/A, U
			1	-	-	-	~ 1280187	G/B, GV/B
			1	-	-	-	~ 1280787	G/A, GV/A
			1	-	-	-	~ 1280787	B, C, CV, E, F, FH, G/B, GV/B, L, SB, U, W
10	28441-ZG0-003	Mola, Fricção	1	-	-	-	G/A, GV/A
			1	-	-	-	~ 1281027	B, C, CV, E, F, FH, G/B, GV/B, L, SB, U, W
			1	-	-	-	G/A, GV/A
			1	-	-	-	~ 1280787	B, BM, C, E, F, FM, S, SE, SS, T/A, U
11	28442-ZA8-003	Mola, Retorno	1	-	-	-	G/A, GV/A
			1	-	-	-	~ 280787	G/B, GV/B
			1	-	-	-	~ 1280787	G/A, GV/A
			1	-	-	-	~ 1281027	B, C, CV, E, F, FH, G/B, GV/B, L, SB, U, W
12	28443-ZG0-003	Tampa, Polia, Partida	1	-	-	-	G/A, GV/A
			1	-	-	-	~ 1280787	B, BM, C, E, F, FH, L, SE, SS, T/A, U
			1	-	-	-	~ 1280787	G/B, GV/B
			1	-	-	-	~ 1280787	G/A, GV/A
13	28461-ZA8-003	Manopla, Partida	1	-	-	-	~ 1281027	B, C, CV, E, F, FH, G/B, GV/B, L, SB, U, W
			1	-	-	-	G/A, GV/A
			1	-	-	-	~ 1280787	B, BM, C, E, F, FH, L, SE, SS, T/A, U
			1	-	-	-	G/A, GV/A
14	28461-ZC0-751	Manopla, Partida	1	-	-	-	~ 1280787	G/B, GV/B
			1	-	-	-	G/A, GV/A
			1	-	-	-	~ 1280787	G/B, GV/B
			1	-	-	-	~ 1280787	G/A, GV/A
15	28462-ZA8-003	Corda, Partida	1	-	-	-	~ 1281027	B, C, CV, E, F, FN, G/B, GV/B, L, SB, U, W
			1	-	-	-	G/A, GV/A
			1	-	-	-	~ 1280787	B, BM, C, E, F, FH, L, SE, SS, T/A, U
			1	-	-	-	G/A, GV/A
	28462-ZA8-901	1	-	-	-	~ 1280787	G/A, GV/A
			1	-	-	-	~ 1280787	G/A, G/B, GV/A, GV/B

M-4 Sistema de Partida (EX650/EM650/ED400)

Ref. N°	N° da peça	Descrição	Qtd.					N° de série	Tipo
			EX 650	EG 550	EG 650	EM 650	ED 400		
16	28464-ZA8-003	Tampa, Manopla	1	-	-	-	-	~ 1281027	B, C, CV, E, F, FH, G/B, GV/B, L, SB, U, W
			1	-	-	-	-	G/A, GV/A
17	28467-ZA8-003	Placa, Lateral.....	1	-	-	-	-	~ 1281027	B, C, CV, E, F, FH, G/B, GV/B, L, SB, U, W
			1	-	-	1	-	G/A, GV/A
			-	-	-	1	1	~ 1280787	B, BM, C, E, F, FH, L, SE, SS, T/A, U
			-	-	-	1	-	~ 1280787	G/B, GV/B
			-	-	-	-	1	~ 1280787	G/A, GV/A
18	28475-ZA8-003	Guia, Corda, Partida.....	1	-	-	-	-	~ 1281027	B, C, CV, E, F, FM, G/B, GV/B, L, SB, U, W
			1	-	-	-	-	G/A, GV/A
19	90003-ZG0-003	Parafuso, Tampa Polia	1	-	-	-	-	B, C, CV, E, F, FH, G/B, GV/B, L, SB, U, W
			1	-	-	1	-	G/A, GV/A
			-	-	-	1	1	~ 1280787	S, BM, C, E, F, FH, L, SE, SS, T/A, U
			-	-	-	1	-	~ 1280787	G/B, GV/B
			1	-	-	-	-	~ 1280787	G/A, GV/A
20	93491-06010-08	Parafuso Arruela, 6 x 10.....	2	-	-	-	-	~ 1281027	B, C, CV, E, F, FH, G/B, GV/B, L, SB, U, W
			2	-	-	2	-	G/A, GV/A
			-	-	-	2	2	~ 1280787	B, BM, C, E, F, FH, L, SE, SS, T/A, U
			-	-	-	2	-	~ 1280787	G/B, GV/B
			-	-	-	-	2	~ 1280787	G/A, GV/A
21	93491-06010-08	Parafuso Arruela, 6 x 10.....	1	-	-	-	-	~ 1281027	B, C, CV, E, F, FH, G/B, GV/B, L, SB, U, W
			1	-	-	-	-	G/A, GV/A
	96000-06010-0S	Parafuso Flange, 6 x 10.....	-	-	-	1	1	~ 1280787	B, BM, C, E, F, FH, L, SE, SS, T/A, U
			-	-	-	1	-	G/A, GV/A
			-	-	-	1	-	~ 1280787	G/B, GV/B
			1	-	-	-	-	~ 1280787	G/A, GV/A

2

M-4.1 Sistema de Partida (EX650/EM650/ED400)

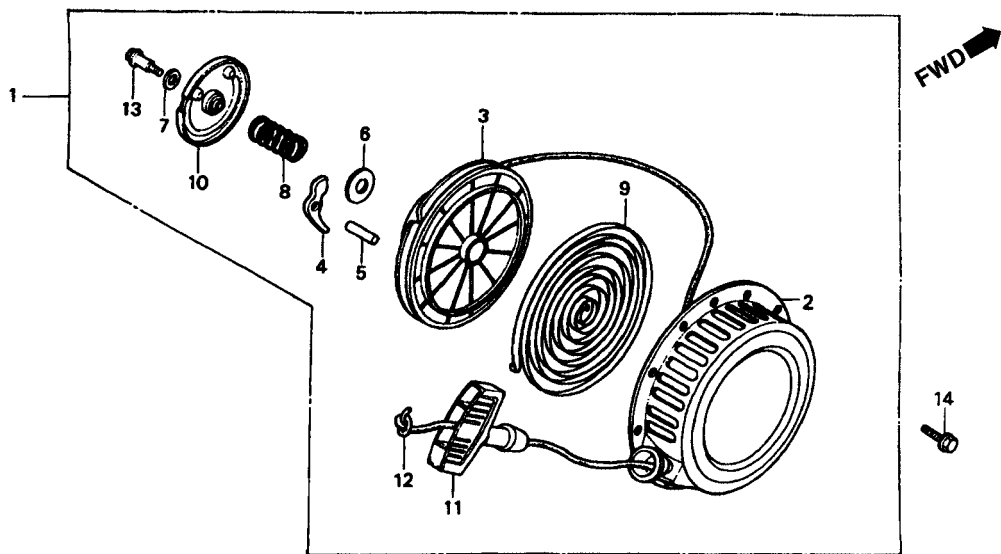

ZA83-E1101

Item de serviço	T.M.O.
Sistema Partida, Comp.	0,1
Polia, Partida	0,3
• Mola, Retorno	
• Corda, Partida	
Tampa, Sistema, Partida.....	0,2

Ref. N°	N° da peça	Descrição	Qtd.				N° de série	Tipo
			EX	EG	EM	ED		
1	28400-ZG0-003ZA	Sistema Partida, Comp. *R-8* Vermelho Bright..	-	1	-	-	~ 2357294	B/A, C, CV/A, E/A, F/A, G/B, GV, L/A, M, R/A, S/A, SS/A, T, U
			-	1	-	-	G/A
2	28410-ZG0-003ZA	Tampa, Sistema, Partida *R-8* Vermelho Bright.	-	1	-	-	~ 2357294	B/A, C, CV/A, E/A, F/A, G/B, GV, L/A, M, R/A, S/A, SS/A, T, U
			-	1	-	-	G/A
3	28420-ZG0-003	Polia, Partida	-	1	-	-	~ 2357294	B/A, C, CV/A, E/A, F/A, G/B, GV, L/A, M, R/A, S/A, SS/A, T, U
			-	1	-	-	G/B
4	28422-ZG0-003	Catraca, Partida	-	1	-	-	~ 2357294	B/A, C, CV/A, E/A, F/A, G/B, GV, L/A, M, R/A, S/A, SS/A, T, U
			1	-	-	-	G/B
5	28423-ZG0-003	Eixo, Catraca	-	1	-	-	~ 2357294	B/A, C, CV/A, E/A, F/A, G/B, GV, L/A, M, R/A, S/A, SS/A, T, U
			-	1	-	-	G/A
6	28431-ZG0-003	Placa A, Fricção	-	1	-	-	~ 2357294	B/A, C, CV/A, E/A, F/A, G/B, GV, L/A, M, R/A, S/A, SS/A, T, U
			1	-	-	-	G/A
7	28432-ZG0-003	Placa B, Fricção	-	1	-	-	~ 2357294	B/A, C, CV/A, E/A, F/A, G/B, GV, L/A, M, R/A, S/A, SS/A, T, U
			1	-	-	-	G/A
8	28441-ZG0-003	Mola, Fricção.....	-	1	-	-	~ 2357294	B/A, C, CV/A, E/A, F/A, G/B, GV, L/A, M, R/A, S/A, SS/A, T, U
			-	1	-	-	G/A
9	28442-ZG0-003	Mola, Retorno	-	1	-	-	~ 2357294	B/A, C, CV/A, E/A, F/A, G/B, GV, L/A, M, R/A, S/A, SS/A, T, U
			-	1	-	-	G/A
10	28443-ZG0-003	Tampa, Sistema, Partida	-	1	-	-	~ 2357294	B/A, C, CV/A, E/A, F/A, G/B, GV, L/A, M, R/A, S/A, SS/A, T, U
			-	1	-	-	G/B
11	28461-ZG0-013	Manopla, Partida	-	1	-	-	~ 2357294	B/A, C, CV/A, E/A, F/A, G/B, GV, L/A, M, R/A, S/A, SS/A, T, U
			-	1	-	-	G/A
12	28462-ZG0-003	Corda, Partida	-	1	-	-	~ 2357294	B/A, C, CV/A, E/A, F/A, G/B, GV, L/A, M, R/A, S/A, SS/A, T, U
			-	1	-	-	G/A

M-4.2 Sistema de Partida (EX650/EM650/ED400)

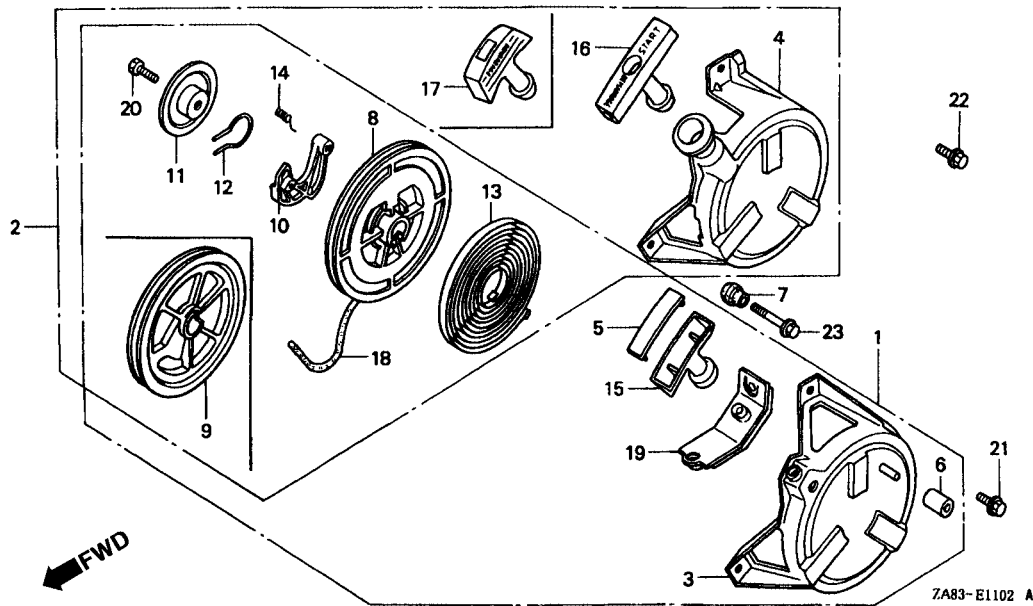

Item de serviço	T.M.O.
Sistema Partida, Comp.	0,3
• Catraca, Partida	
• Mola, Retorno	
• Polia, Sistema, Partida.	0,5
• Mola, Sistema, Partida	
• Corda, Sistema, Partida	

Ref. N°	N° da peça	Descrição	Qtd.					N° de série	Tipo
			EX 650	EG 550	EG 650	EM 650	ED 400		
1	28400-ZA8-004	Sistema Partida, Comp.	1	-	-	-	1281028 ~ 1293516	B, C, CV, E, F, FH, G/B, GV/B, L, SB, U, W	
	28400-ZA8-014	1	-	-	-	1293817 ~	B, C, CV, E, F, FH, G/B, GV/B, L, SB, U, W	
2	28400-ZA8-902	Sistema Partida, Comp.	-	-	1	1	1280788 ~ 1282302	B, BM, C, E, F, FH, L, SE, SS, T/A, U	
			-	-	-	1	1280788 ~ 1282302	G/B, GV/B	
	-	-	-	1	1280788 ~ 1282302	G/A, GV/A			
	28400-ZA8-903	-	-	1	1	1282303 ~ 1293816	B, BM, C, E, F, FH, L, SE, SS, T/A, U	
	-	-	-	1	-	1282303 ~ 1293816	G/B, GV/B		
	-	-	-	1	-	1282303 ~ 1293816	G/A, GV/A		
	28400-ZA8-904	-	-	1	-	1293817 ~ 1358473	B, E, F, G/B, GV/B, L, SE, SS, U	
	-	-	-	1	-	-	1358473	BHM, RP	
	-	-	-	1	1	1293817 ~	BM, C, FH, T/A		
	-	-	-	1	-	LP/A, SP/A		
28400-ZA8-905	-	-	-	1	1293817 ~ 1358926	E, F	
			-	-	-	1	1293817 ~	G/A, GV/A	
	-	-	-	1	G/B			
	-	-	1	-	1358474 ~	B, BHM, E, F, G/B, GV/B, L, RP, SE, SS, U			
	-	-	1	-	LP/B, SP/B, T/B			
	-	-	-	1	-	1358927	E, F		
	-	-	-	1	GV/B			
	3	28410-ZA8-004	Carcaça, Sistema, Partida.....	1	-	-	-	1281028 ~	B, C, CV, E, F, FH, G/B, GV/B, L, SB, U, W

M-4.2 Sistema de Partida (EX650/EM650/ED400)

Ref. Nº	Nº da peça	Descrição	Qtd.					Nº de série	Tipo
			EX 650	EG 550	EG 650	EM 650	ED 400		
4	28410-ZA8-902	Carcaça, Sistema, Partida.....	-	-	-	1	-	1280788 ~ 1358473	B, E, F, G/B, GV/B, L, SE, SS, U
			-	-	-	1	-	~ 1358473	BHM, RP
			-	-	-	1	1	1280788 ~	BM, C, FH, T/A
			-	-	1	-	-	LP/A, SP/A
			-	-	-	-	1	1280788 ~ 1358926	E, F
			-	-	-	-	1	1280788 ~	G/A, GV/A
			-	-	-	-	1	G/B
			-	-	-	1	-	1358474 ~	B, BHM, E, F, G/B, GV/B, L, RP, SE, SS, U
			-	-	-	1	-	LP/B, SP/B, T/B
			-	-	-	-	1	1358927 ~	E, F
5	28414-ZA8-004	Tampa, Manopla	-	-	-	-	-	1281028 ~	GV/B
			1	-	-	-	-	1281028 ~	B, C, CV, E, F, FH, G/B, GV/B, L, SB, U, W
			1	-	-	-	-	1281028 ~	B, C, CV, E, F, FH, G/B, GV/B, L, SB, U, W
			-	-	-	1	-	BHM, LP/A, RP, SP/A
			1	-	-	-	-	1281028 ~ 1293816	B, C, CV, E, F, FH, G/B, GV/B, L, SB, U, W
			-	-	-	1	1	1280788 ~ 1293816	B, BM, C, E, F, FH, L, SE, SS, T/A, U
			-	-	-	1	-	1280788 ~ 1293816	G/B, GV/B
			-	-	-	-	1	1280788 ~ 1293816	G/A, GV/A
			1	-	-	-	-	1293817 ~	B, C, CV, E, F, FH, G/B, GV/B, L, SB, U, W
			-	-	-	1	1	1293817 ~	B, BM, C, E, F, FH, L, SE, SS, T/A, U
9	28420-ZA8-014	Polia, Sistema, Partida.....	-	-	-	1	1	BHM, LP/A, LP/B, RP, SP/A, SP/B, T/B
			-	-	-	1	-	1293817 ~	G/B, GV/B
			-	-	-	1	-	1293817 ~	G/A, GV/A
			-	-	-	1	-	G/B, GV/B
			1	-	-	-	-	1281028 ~	B, C, CV, E, F, FH, G/B, GV/B, L, SB, U, W
			-	-	-	1	1	1280788 ~	B, BM, C, E, F, FH/L, SE, SS, T/A, U
			-	-	-	1	-	BHM, LP/A, LF/B, RP, SP/A, SP/B, T/B
			-	-	-	1	-	1280788 ~	G/B, GV/B
			-	-	-	1	-	1280788 ~	G/A, GV/A
			-	-	-	-	1	G/B, GV/B
10	28422-896-010	Catraca, Partida	1	-	-	-	-	1281028 ~	B, C, CV, E, F, FH, G/B, GV/B, L, SB, U, W
			-	-	-	1	1	1280788 ~	B, BM, C, E, F, FH/L, SE, SS, T/A, U
			-	-	-	1	-	BHM, LP/A, LF/B, RP, SP/A, SP/B, T/B
			-	-	-	1	-	1280788 ~	G/B, GV/B
			-	-	-	1	-	1280788 ~	G/A, GV/A
			-	-	-	-	1	G/B, GV/B
			1	-	-	-	-	1281028 ~	G, C, CV, E, F, FH, G/B, GV/B, L, SB, U, W
			-	-	-	1	1	1280788 ~	B, BM, C, E, F, FH, L, SE, SS, T/A, U
			-	-	-	1	-	BHM, LP/A, LP/B, RP, SP/A, SP/B, T/B
			-	-	-	1	-	1280788 ~	G/B, GV/B
11	28431-896-000	Placa, Fricção.....	1	-	-	-	-	1281028 ~	G, C, CV, E, F, FH, G/B, GV/B, L, SB, U, W
			-	-	-	1	1	1280788 ~	B, BM, C, E, F, FH, L, SE, SS, T/A, U
			-	-	-	1	-	BHM, LP/A, LP/B, RP, SP/A, SP/B, T/B
			-	-	-	1	-	1280788 ~	G/B, GV/B
			-	-	-	1	-	1280788 ~	G/A, GV/A
			-	-	-	-	1	G/B, GV/B
			1	-	-	-	-	1281028 ~	B, C, CV, E, F, FH, G/B, GV/B, SB, U, W
			-	-	-	1	1	1280788 ~	B, BM, C, E, F, FH, L, SE, SS, T/A, U
			-	-	-	1	-	BHM, LP/A, LP/B, RP, SP/A, SP/B, T/B
			-	-	-	1	-	1280788 ~	G/B, GV/B
12	28441-896-000	Mola, Fricção.....	1	-	-	-	-	1281028 ~	B, C, CV, E, F, FH, G/B, GV/B, SB, U, W
			-	-	-	1	1	1280788 ~	B, BM, C, E, F, FH, L, SE, SS, T/A, U
			-	-	-	1	-	BHM, LP/A, LP/B, RP, SP/A, SP/B, T/B
			-	-	-	1	-	1280788 ~	G/B, GV/B
			-	-	-	1	-	1280788 ~	G/A, GV/A
			-	-	-	-	1	G/B, GV/B
			1	-	-	-	-	1281028 ~	B, C, CV, E, F, FH, G/B, GV/B, L, SB, U, W
			-	-	-	1	1	1280788 ~	B, BM, C, E, F, FH, L, SE, SS, T/A, U
			-	-	-	1	-	BHM, LP/A, LP/B, RP, SP/A, SP/B, T/B
			-	-	-	1	-	1280788 ~	G/B, GV/B
13	28442-ZE6-003	Mola, Sistema Partida.....	1	-	-	-	-	1281028 ~	B, C, CV, E, F, FH, G/B, GV/B, L, SB, U, W
			-	-	-	1	1	1280788 ~	B, BM, C, E, F, FH, L, SE, SS, T/A, U
			-	-	-	1	-	BHM, LP/A, LP/B, RP, SP/A, SP/B, T/B
			-	-	-	1	-	1280788 ~	G/B, GV/B
			-	-	-	1	-	1280788 ~	G/A, GV/A
			-	-	-	-	1	G/B, GV/B
			1	-	-	-	-	1281028 ~	B, C, CV, E, F, FH, G/B, GV/B, L, SB, U, W
			-	-	-	1	1	1280788 ~	B, BM, C, E, F, FH, L, SE, SS, T/A, U
			-	-	-	1	-	BHM, LP/A, LP/B, RP, SP/A, SP/B, T/B
			-	-	-	1	-	1280788 ~	G/B, GV/B

M-4.2 Sistema de Partida (EX650/EM650/ED400)

Ref. N°	N° da peça	Descrição	Qtd.				N° de série	Tipo	
			EX 650	EG 550	EG 650	EM 650			ED 400
14	28443-896-000	Mola, Retorno	1	-	-	-	-	1281028 ~	B, C, CV, E, F, FH, G/B, GV/B, L, SB, U, W
			-	-	-	1	1	1280788 ~	B, BM, C, E, F, FH, L, SE, SS, T/A, U
			-	-	-	1	-	BHM, LP/A, LPIB, RP, SPIA, SP/B, T/A
			-	-	-	1	-	1280788 ~	G/B, GV/B
			-	-	-	1	-	1280788 ~	G/A, GV/A
15	28461-ZA8-004	Botão, Partida.....	1	-	-	-	-	1281028 ~	B, C, CV, E, F, FH, G/B, GV/B, L, SB, U, W
			-	-	-	1	1	1282303 ~	B, BM, C, E, F, FH, L, SE, SS, T/A, U
			-	-	-	1	-	BNN, LP/A, LP/B, RP, SPIA, SP/B, T/B
			-	-	-	1	-	1282303 ~	G/B, GV/B
			-	-	-	1	-	1282303 ~	G/A, GV/A
16	28461-ZA8-902	Botão, Partida.....	-	-	-	1	-	G/B, GV/B
			-	-	-	1	-	G/A, GV/A
			-	-	-	1	-	G/B, GV/B
			-	-	-	1	1	1280788 ~	1282302 B, BM, C, E, F, FH, L, SE, SS, T/A, U
			-	-	-	1	-	1280788 ~	1282302 G/B, GV/B
17	28461-ZG0-004	Manopla, Partida	-	-	-	1	1	1280788 ~	1282302 G/A, GV/A
			-	-	-	1	-	1280788 ~	1282302 G/B, GV/B
			-	-	-	1	-	1280788 ~	1282302 G/A, GV/A
			1	-	-	-	-	1281028 ~	B, C, CV, E, F, FH, G/B, GV/B, L, SB, U, H
			-	-	-	1	1	1280788 ~	B, BM, C, E, F, FH, L, SE, SS, T/A, U
18	28462-ZA8-902	Corda Sistema, Partida	-	-	-	1	-	BHM, LP/A, LP/B, RP, SPIA, SP/B, T/B
			-	-	-	1	-	1280788 ~	G/B, GV/B
			-	-	-	1	-	1280788 ~	G/A, GV/A
			-	-	-	1	-	G/B, GV/B
			1	-	-	-	-	1281028 ~	B, C, CV, E, F, FH, G/B, GV/B, L, SB, U, W
19	28475-ZA8-004	Guia, Manopla.....	1	-	-	-	-	1281028 ~	B, C, CV, E, F, FH, G/B, GV/B, SB, U, W
			1	-	-	-	-	1281028 ~	B, C, CV, E, F, FH, G/B, GV/B, SB, U, W
			-	-	-	1	1	1280788 ~	B, BM, C, E, F, FH, L, SE, SS, T/A, U
			-	-	-	1	-	BHM, LP/A, LPIB, RP, SPIA, SP/B, T/A
			-	-	-	1	-	1280788 ~	G/B, GV/B
20	92101-06012-0H	Parafus, Sextavado, 6 x 20.....	-	-	-	1	-	1280788 ~	G/A, GV/A
			-	-	-	1	-	G/B, GV/B
			-	-	-	1	-	1280788 ~	G/A, GV/A
			-	-	-	1	-	G/B, GV/B
			3	-	-	-	-	1280788 ~	B, C, CV, E, F, FH, G/B, GV/B, L, SB, U, W
21	93491-06010-08	Parafuso Arruela, 6 x 10.....	-	-	-	2	2	1280788 ~	B, BM, C, E, F, FH, L, SE, SS, T/A, U
			-	-	-	2	-	1280788 ~	G/B, GV/B
			-	-	-	2	-	LP/B, SP/B, T/B
			-	-	-	2	-	1280788 ~	G/A, GV/A
			2	-	-	-	-	G/B, GV/B
22	93491-06010-08	Parafuso Arruela, 6 x 10.....	-	-	-	2	-	BHM, LP/A, RP, SPIA
			-	-	-	1	1	1280788 ~	B, BN, C, E, F, FH, L, SE, SS, T/A, U
			-	-	-	1	-	1280788 ~	G/B, GV/B
			-	-	-	1	-	LP/B, SP/B, T/B
			-	-	-	1	-	1280788 ~	G/A, GV/A
23	96000-06010-0S	Parafuso Flange, 6 x 10.....	-	-	-	1	-	G/B, GV/B
			-	-	-	1	-	G/A, GV/A
			-	-	-	1	-	G/B, GV/B
			-	-	-	1	-	BHM, LP/A, RP, SPIA
			-	-	-	1	-	G/A, GV/A
96001-06032-00	Parafuso Flange, 6 x 32.....	Parafuso Flange, 6 x 32.....	-	-	-	1	-	G/B, GV/B
			-	-	-	1	-	BHM, LP/A, RP, SPIA

M-4.3 Sistema de Partida (EG550/EG650)

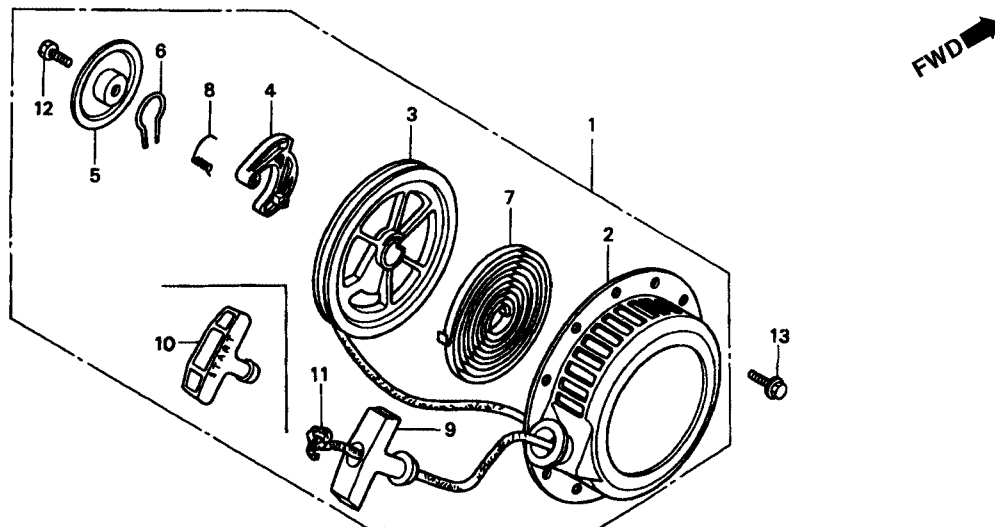

ZA83-E1103

Item de serviço	T.M.O.
Sistema, Partida, Comp	0,1
Polia, Sistema, Partida	0,3
• Mola, Sistema, Partida	
• Corda, Sistema, Partida	
Catraca, Partida	0,2
• Mola, Retorno	

2

Ref. N°	N° da peça	Descrição	Qtd.					N° de série	Tipo
			EX	EG	EG	EM	ED		
			650	550	650	650	400		
1	28400-ZG0-004ZB	Sistema Partida, Comp. *R-8* Vermelho Bright	-	1	1	-	-	2357295 ~	B/A, C, CV/A, E/A, F/A, G/B, GV, L/A, M, R/A, S/A, SS/A, T, U
			-	1	1	-	-	~ 3223716	B/B, CV/B, E/B, F/B, G/C, L/B, R/B, S/B, SS/B
			-	1	-	-	-	U2/A
2	28410-ZG0-004ZB 28410-ZG0-014ZB	Tampa, Sistema, Partida *R-8* Vermelho Bright . *R-8* Vermelho Bright	-	1	1	-	-	2357295 ~ 2423060	B/A, C, CV/A, E/A, F/A, G/B, GV, L/A, M, R/A, S/A, SS/A, T, U
			-	1	1	-	-	2423061 ~	B/A, C, CV/A, E/A, F/A, G/B, GV, L/A, M, R/A, S/A, SS/A, T, U
			-	1	1	-	-	~ 3223716	B/B, CV/B, E/B, F/B, G/C, L/B, R/B, S/B, SS/B
			-	1	-	-	-	U2/A
3	28420-ZG0-004	Polia, Sistema Partida.....	-	1	1	-	-	2357295 ~	B/A, C, CV/A, E/A, F/A, G/B, GV, L/A, M, R/A, S/A, SS/A, T, U
			-	1	1	-	-	~ 3223716	B/B, CV/B, E/B, F/B, G/C, L/B, R/B, S/B, SS/B
			-	1	-	-	-	U2/A
4	28422-896-010	Catraca, Partida	-	-	1	1	-	2357295 ~	B/A, C, CV/A, E/A, F/A, G/B, GV, L/A, M, R/A, S/A, SS/A, T, U
			-	1	1	-	-	~ 3223716	BB/B, CV/B, E/B, F/B, G/C, L/B, R/B, S/B, SS/B
			-	1	-	-	-	U2/A
5	28431-896-000	Placa, Fricção.....	-	1	1	-	-	2357295 ~	B/A, C, CV/A, E/A, F/A, G/B, GV, L/A, M, R/A, S/A, SS/A, T, U
			-	1	1	-	-	~ 3223716	B/B, CV/B, E/B, F/B, G/C, L/B, R/B, S/B, SS/B
			-	1	-	-	-	U2/A
6	28441-896-000	Mola, Fricção.....	-	1	1	-	-	2357295 ~	B/A, C, CV/A, E/A, F/A, G/B, GV, L/A, M, R/A, S/A, SS/A, T, U
			-	1	1	-	-	~ 3223716	B/B, CV/B, E/B, F/B, G/C, L/B, R/B, S/B, SS/B
			-	-	-	-	1	U2/A
7	28442-ZE6-003	Mola, Sistema, Partida.....	-	1	1	-	-	2357295 ~	B/A, C, CV/A, E/A, F/A, G/B, GV, L/A, M, R/A, S/A, SS/A, T, U
			-	1	1	-	-	~ 3223716	B/B, CV/B, E/B, F/B, G/C, L/B, R/B, S/B, SS/B
			-	1	-	-	-	U2/A

M-4.3 Sistema de Partida (EG550/EG650)

Ref. N°	N° da peça	Descrição	Qtd.				N° de série	Tipo	
			EX 650	EG 550	EG 650	EM 650			ED 400
8	28443-896-000	Mola, Retorno	-	1	1	-	-	2357295 ~	B/A, C, CV/A, E/A, F/A, G/B, GV, L/A, M, R/A, S/A, SS/A, T, U
			-	1	1	-	-	~ 3223716	B/B, CV/B, E/B, F/B, G/C, L/B, R/B, S/B, SS/B
			-	1	-	-	-	U2/A
9	28461-ZG0-004	Manopla, Partida	-	1	1	-	-	2357295 ~ 2423060	B/A, C, CV/A, E/A, F/A, G/B, GV, L/A, M, R/A, S/A, SS/A, T, U
			10	28461-ZH8-003	Manopla, Partida	-	1	1	-
-	-	-	-			-	~ 3223716	B/B, CV/B, E/B, F/B, G/C, L/B, R/B, S/B, SS/B	
11	28462-ZG0-004	Corda, Sistema, Partida	-	1	-	-	-	U2/A
			-	1	1	-	-	2357295 ~	B/A, C, CV/A, E/A, F/A, G/B, GV, L/A, M, R/A, S/A, SS/A, T, U
			-	1	1	-	-	~ 3223716	B/B, CV/B, E/B, F/B, G/C, L/B, R/B, S/B, SS/B
12	92101-06012-00	Parafuso Sextavado, 6 x 20.....	-	1	-	-	-	U2/A
			-	1	1	-	-	2357295 ~	B/A, C, CV/A, E/A, F/A, G/B, GV, L/A, M, R/A, S/A, SS/A, T, U
			-	1	1	-	-	~ 3223716	B/B, CV/B, E/B, F/B, G/C, L/B, R/B, S/B, SS/B
13	95701-06008-00	Parafuso Flange, 6 x 8.....	-	1	-	-	-	U2/A
			-	3	3	-	-	2357295 ~	B/A, C, CV/A, E/A, F/A, G/B, GV, L/A, M, R/A, S/A, SS/A, T, U
			-	3	3	-	-	~ 3223716	B/B, CV/B, E/B, F/B, G/C, L/B, R/B, S/B, SS/B
-	-	3	-	-	U2/A		

M-4.4 Sistema de Partida (EG550/EG650)

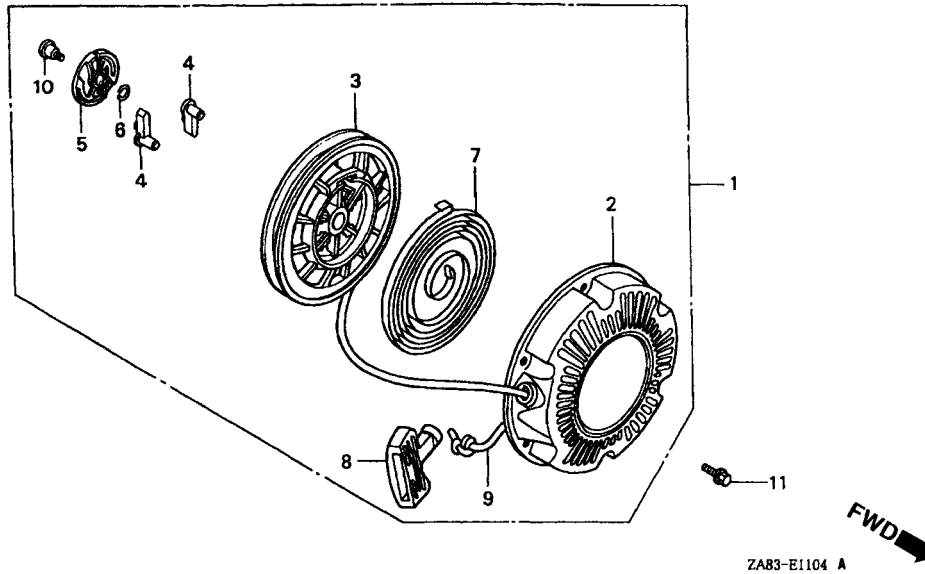

Item de serviço	T.M.O.
Sistema, Partida, Comp.	0,1
Polia, Sistema, Partida	0,3
• Mola, Sistema, Partida	
• Corda, Sistema, Partida	
Catraca, Partida	0,2
• Guia, Catraca	

Ref. N°	N° da peça	Descrição	Qtd.				N° de série	Tipo
			EX	EG	EM	ED		
1	28400-ZG0-W02ZC	Sistema, Partida Comp. *R-8* Vermelho Bright..	-	1	-	-	3223717 ~	B/B, CV/B, E/B, F/B, G/C, L/B, R/B, S/B, SS/B U2/B
2	28410-ZG0-W02ZC	Tampa, Sistema, Partida *R-8* Vermelho Bright.	-	1	-	-	3223717 ~	B/B, CV/B, E/B, F/B, G/C, L/B, R/B, S/B, SS/B U2/B
3	28421-ZG0-W02	Polia, Sistema, Partida.....	-	1	-	-	3223717 ~	B/B, CV/B, E/B, F/B, G/C, L/B, R/B, S/B, SS/B U2/B
4	28422-ZG0-W02	Catraca, Partida	-	2	2	-	3223717 ~	B/B, CV/B, E/B, F/B, G/C, L/B, R/B, S/B, SS/B U2/B
5	28433-ZG0-V02	Guia, Catraca	-	1	-	-	3223717 ~	B/B, CV/B, E/B, F/B, G/C, L/B, R/B, S/B, SS/B U2/B
6	28441-ZH8-003	Mola, Fricção.....	-	1	1	-	3223717 ~	B/B, CV/B, E/B, F/B, G/C, L/B, R/B, S/B, SS/B U2/B
7	28442-ZH8-003	Mola, Sistema, Partida.....	-	1	-	-	3223717 ~	B/B, CV/B, E/B, F/B, G/C, L/B, R/B, S/B, SS/B U2/B
8	29461-ZG0-W02	Manopla, Partida	-	1	1	-	3223717 ~	B/B, CV/B, E/B, F/B, G/C, L/B, R/B, S/B, SS/B U2/B
9	28462-ZG0-W02	Corda, Sistema, Partida	-	1	1	-	3223717 ~	B/B, CV/B, E/B, F/B, G/C, L/B, R/B, S/B, SS/B U2/B
10	90003-ZH8-003	Parafuso, Fixação.....	-	1	-	-	3223717 ~	B/B, CV/B, E/B, F/B, G/C, L/B, R/B, S/B, SS/B U2/B
11	95701-06008-00	Parafuso Flange, 6 x 8.....	-	3	3	-	3223717 ~	B/B, CV/B, E/B, F/B, G/C, L/B, R/B, S/B, SS/B U2/B

M-5 Ventonhia

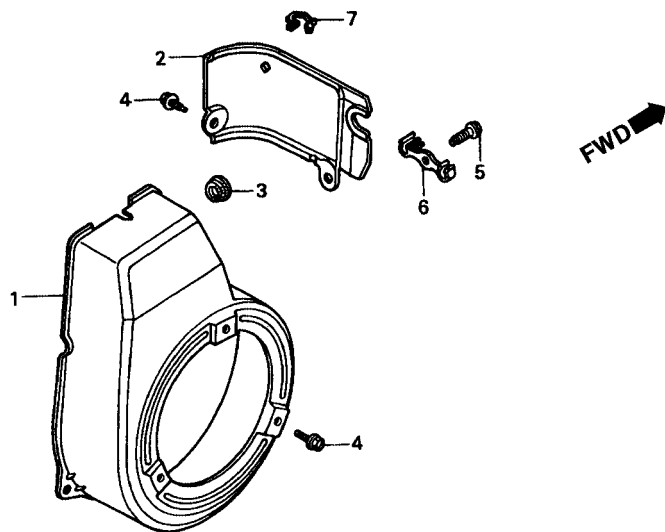

ZA83-E1200 A

Item de serviço	T.M.O.
Tampa Comp., Ventoinha	0,2

Ref. N°	N° da peça	Descrição	Qtd.					N° de série	Tipo
			EX	EG	EG	EM	ED		
1	19610-ZG0-000ZA	Tampa Comp., Ventoinha *R-8* Vermelho Bright	-	1	1	-	-
2	19631-ZG0-010 19631-ZG0-000	Suporte	-	1	1	-	-	B/A, C, CV/A, E/A, F/A, G/A, G/B, GV, L/A, M, R/A, S/A, SS/A, T, U B/B, CV/B, E/B, F/B, G/C, L/B, R/B, S/B, SS/B, U2/A, U2/B
3	81329-567-020	Bucha, Plugue, Drenagem	-	1	1	-	-
4	90013-883-000	Parafuso Flange, 6 x 12 (CT200)	-	4	4	-	-
5	90013-883-000	Parafuso Flange, 6 x 12 (CT200)	-	1	1	-	-	B/A, B/B, C, CV/A, CV/B, E/A, E/B, F/A, F/B, G/A, G/B, G/C, GV, L/B, M, R/B, S/B, SS/A, SS/B, U, U2/A, U2/B
	90029-888-000	Parafuso Flange, 6 x 16	-	-	1	-	-	L/A, R/A, S/A, T
6	90651-ZA8-630	Presilha, 8,2 x 10,5	-	-	1	-	-	L/A, R/A, S/A, T
7	90652-SB2-023	Presilha, Tubo, 7 mm	-	1	1	-	-

M-6 Carburador (EX650/EM650/ED400)

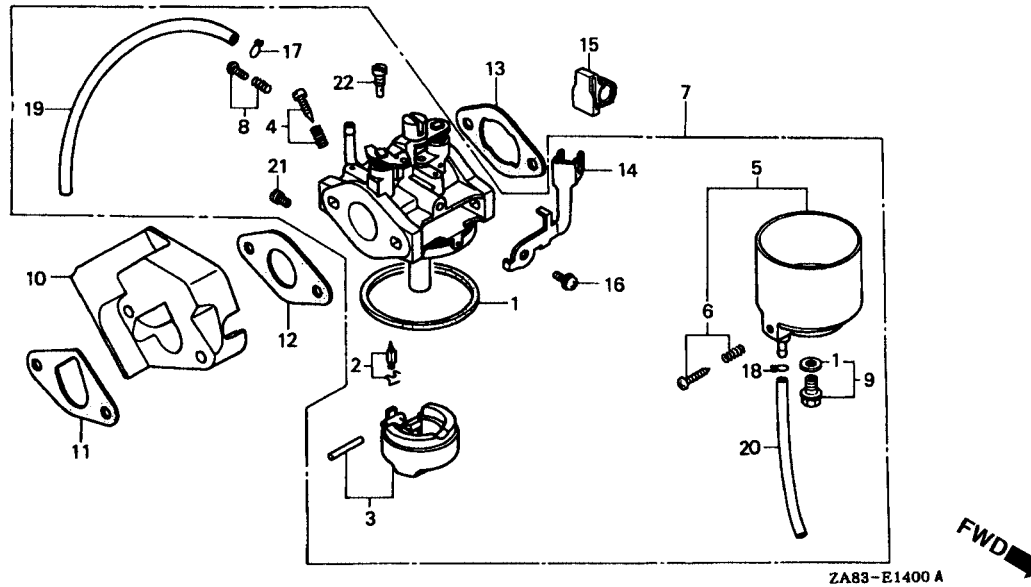

Item de serviço	T.M.O.
Válvula, Cuba.....	0,6
(Modelo EX 650 0,4)	
• Cuba, Bóia	
Modelo EX 650 0,4)	
• Junta, Coletor	
(Modelo EX 650 0,3)	
• Gicleur, Principal	
(Modelo EX 650 0,4)	
Parafuso, Jogo.....	0,2
Carburador, Comp.....	0,5
(Modelo EX 650 0,3)	
• Coletor, Carburador	
(Modelo EX 650,0,3)	
• Guarnição, Carburador	
(Modelo EX 650 0,3)	

2

Ref. Nº	Nº da peça	Descrição	Qtd.				Nº de série	Tipo
			EX 650	EG 550	EG 650	EM 650		
1	16010-ZA8-003	Juntas, Jogo.....	1	-	-	1	1	
2	16011-ZA8-003	Válvula, Cuba.....	1	-	-	1	1	
3	16013-ZA8-003	Cuba, Bóia.....	1	-	-	1	1	
4	16016-ZA8-003	Parafuso, Jogo.....	1	-	-	1	1	
5	16020-ZA8-003	Cuba, Bóia.....	1	-	-	1	1	
6	16024-ZA8-003	Parafuso, Dreno, Jogo.....	1	-	-	1	1	
7	16100-ZA8-003	Carburador Comp.....	1	-	-	-	-	
	16100-ZA8-901	-	-	-	1	1	~ 1191708 B, BM, C, E, F, FN, L, SE, SS, T/A,U
			-	-	-	1	- G/A, GV/A
	16100-ZA8-902	-	-	-	1	1	~ 1191708 G/A, GV/A
			-	-	-	1	1	1191709 - B, BM, C, E, F, FH, L, SE, SS,T/A,U
			-	-	-	1	1 BHM, FC, G/B, GV/B, LP/A, LP/B, RP, SP/A, SP/B, T/B
			-	-	-	1	1	1191709 - G/A, GV/A
8	16124-ZA8-003	Parafuso, Limitador.....	1	-	-	1	1	
9	16128-ZA8-003	Parafuso, Jogo.....	1	-	-	1	1	
10	16211-ZA8-000	Coletor, Carburador.....	1	-	-	1	1	~ 1320325 B, BM, C, CV, E, F, FN, L, LP/A, RP, SB, SE, SP/A, SS, T/A, U, W
			1	-	-	1	-	~ 1320325 G/B, GV/B
			-	-	-	1	- G/A, GV/A
			-	-	-	1	-	~ 1320325 G/A, GV/A
	16211-ZA8-010	1	-	-	1	1	1320326 - B, BM, C, CV, E, F, FH, L, LP/A, RP, SB, SE, SP/A, SS, T/A, U, W

M-6 Carburador (EX650/EM650/ED400)

Ref. Nº	Nº da peça	Descrição	Qtd.					Nº de série	Tipo
			EX 650	EG 550	EG 650	EM 650	ED 400		
(10)	16211-ZA8-010	Coletor, Carburador	1	-	-	1	-	1320326-	G/B, GV/B
			-	-	-	1	-	BHM, FC, LP/B, SP/B, T/B
11	16212-ZA8-000	Junta, Coletor	-	-	-	-	1	1320326 ~	G/A, GV/A
			-	-	-	-	1	G/B, GV/B
	16212-ZA8-800	1	-	-	-	-	1304050 ~	B, C, CV, E, F, FH, G/B, GV/B, L, U
			1	-	-	1	-	G/A, GV/A
	16212-ZA8-800	-	-	-	1	-	~ 1303870	B, BM, C, E, F, FH, L, SE, SS, T/A, U
			-	-	-	-	1	~ 1304785	E, F, FH, G/A, GV/A
	16221-ZAS-000	Guarnição, Carburador	1	-	-	-	-	1304051 ~	B, C, CV, E, F, FH, G/B, GV, B, L, U
			1	-	-	-	-	SB, W
	16221-ZA8-800	-	-	-	1	-	1303871 ~	B, BM, C, E, F, FH, L, SE, SS, T/A, U
			-	-	-	1	1	BHM, FC, G/B, GV/B, LP/A, LP/B, RP, SP/A, SP/B, T/B
12	16221-ZAS-000	Guarnição, Carburador	-	-	-	-	1	1304786 ~	E, F, FH, G/A, GV/A
			1	-	-	1	1	~ 1303690	B, BM, C, CV, E, F, FH, L, SE, SS, T/A, U
	16221-ZA8-800	1	-	-	1	-	G/A, GV/A
			1	-	-	-	-	~ 1303690	G/B, GV/B
	16221-ZA8-800	-	-	-	-	1	~ 1303690	G/A, GV/A
			1	-	-	1	1	1303691 ~	G, BM, C, CV, E, F, FH, L, SE, SS, T/A, U
	16269-ZA8-000	Junta, Filtro, Ar	1	-	-	1	-	BHM, FC, LP/A, LP/B, RP, SB, SP/A, SP/B, T/B, W
			1	-	-	1	-	1303691 ~	G/B, GV/B
	16269-ZA8-010	-	-	-	-	1	1303691 ~	G/A, GV/A
			-	-	-	-	1	G/B, GV/B
13	16269-ZA8-000	Junta, Filtro, Ar	1	-	-	1	1	~ 1087939	B, BM, C, CV, E, F, FH, L, SE, SS, T/A, U
			-	-	-	1	-	G/A, GV/A
	16269-ZA8-010	-	-	-	-	1	~ 1087939	G/A, GV/A
			1	-	-	1	1	1087940 ~	B, BM, C, CV, E, F, FH, L, SE, SS, T/A, U
	16273-ZA8-003	Suporte	1	-	-	1	1	BHM, G/B, GV/B, LP/A, LP/B, RP, SB, SP/A, SP/B, T/B, W
			1	-	-	1	1	1087940 ~	G/A, GV/A
15	16275-ZA8-003	Suporte Capa, Cabo	1	-	-	1	1	
16	90054-ZA8-003	Parafuso	1	-	-	1	1	
17	90601-ZA8-003	Presilha, Tubo	1	-	-	1	1	
18	90603-ZA8-003	Presilha E, Tubo	1	-	-	1	1	
19	91401-ZA8-003	Tubo, Passagem, Ar	1	-	-	-	-	
20	91401-ZA8-901	-	-	-	1	1	
			1	-	-	-	-	
21	99101-ZA8-0440	Gicleur, Principal, # 43,8	-	-	-	(1)	(1)	
			-	-	-	(1)	(1)	
	99101-ZA8-0450	Gicleur, Principal, # 45	-	-	-	(1)	(1)	
			-	-	-	(1)	(1)	
	99101-ZA8-0460	Gicleur, Principal, # 46,3	-	-	-	(1)	(1)	
			-	-	-	(1)	(1)	
	99101-ZA8-0480	Gicleur, Principal, # 47,5	-	-	-	(1)	(1)	
			(1)	-	-	-	-	
	99101-ZA8-0490	Gicleur, Principal, # 48,8	(1)	-	-	-	-	
			(1)	-	-	1	1	
	99101-ZA8-0500	Gicleur, Principal, # 50	(1)	-	-	-	-	
			(1)	-	-	-	-	
	99101-ZA8-0510	Gicleur, Principal, # 51,3	(1)	-	-	-	-	
			(1)	-	-	-	-	
	99101-ZA8-0520	Gicleur, Principal, # 52,5	(1)	-	-	-	-	
			1	-	-	-	-	
22	99204-ZA8-0350	Gicleur	-	-	-	1	1	
			-	-	-	-	1	
	99204-ZA8-0370	-	-	-	-	1	

M-6.1 Carburador (EG550/EG650)

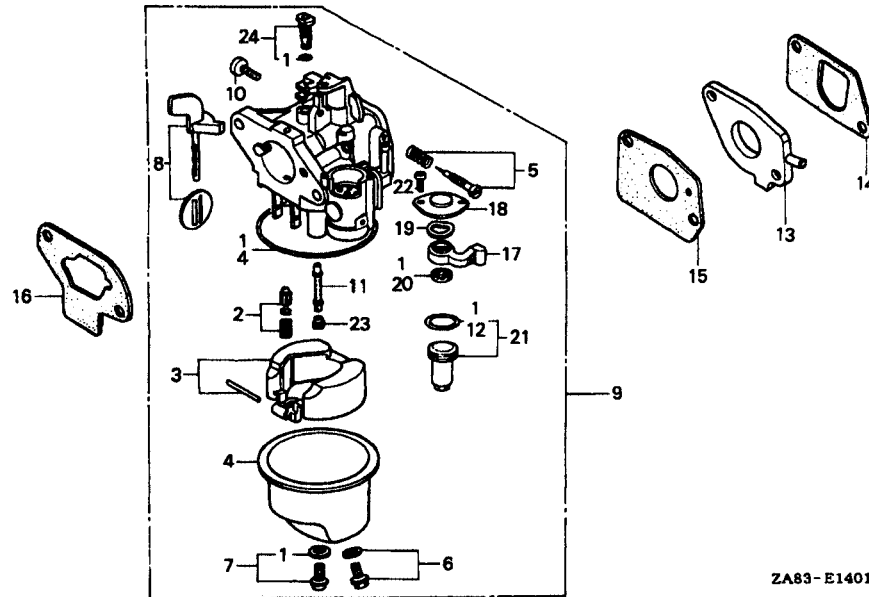

Item de serviço	T.M.O.
Juntas, Jogo.....	0,3
• Válvula, Cuba	
• Cuba Bóia	
• Gicleur Principal	
Parafuso, Jogo.....	0,2
• Carburador Comp.	
• Anel, Vedação	
• Coletor, Carburador	
• Guarnição, Coletor	
• Guarnição, Carburador	
• Guarnição, Filtro Ar	
• Guarnição, Registro, Combustível	

Ref. Nº	Nº da peça	Descrição	Qtd.					Nº de série	Tipo
			EX 650	EG 550	EG 650	EM 650	ED 400		
1	16010-ZG0-812	Juntas, Jogo	-	1	1	-	-		
2	16011-ZE0-005	Válvula, Cuba	-	1	1	-	-		
3	16013-ZG0-811	Bóia, Jogo	-	1	1	-	-		
4	16015-ZG0-811	Cuba, Bóia, Jogo.....	-	1	1	-	-		
5	16016-ZE0-005	Parafuso, Jogo	-	1	1	-	-		B/A, B/B, C, CV/A, E/A, E/B, F/A, F/B, G/A, G/B, G/C, GV, L/A, L/B, M, R/A, R/B, T, U, U2/A, U2/B
	16016-ZG0-W00	Parafuso, Jogo	-	-	1	-	-	~ BF11E B	CV/B
6	16024-ZE1-811	Parafuso, Dreno Jogo.....	-	1	1	-	-	BF11H B	CV/B
7	16028-ZG0-811	Parafuso, Jogo	-	1	1	-	-		
8	16044-ZG0-811	Afogador, Jogo.....	-	1	1	-	-		B/A, C, CV/A, E/A, F/A, G/A, G/B, GV, L/A, R/A, S/A, SS/A, T, U
	16044-ZG0-W00		-	1	1	-	-		B/B, CV/B, E/B, F/B, G/C, L/B, R/B, S/B, SS/B, U2/A, U2/B
9	16100-ZG0-811	Carburador Comp. (BF01A A).....	-	1	1	-	-	~ 2037135	B/A, C, CV/A, E/A, F/A, G/A, GV, L/A, M, R/A, S/A, SS/A, T, U
	16100-ZG0-814	Carburador Comp. (BF01A D/E)	-	1	1	-	-	2037136	B/A, C, CV/A, E/A, F/A, G/A, GV, L/A, M, R/A, S/A, SS/A, T, U, G/B
	16100-ZG0-W51	Carburador Comp. (BF11E A)	-	1	1	-	-	~ 3123383	B/B, CV/B, E/B, F/B, G/C, L/B, R/B, S/B, SS/B, U2/A
	16100-ZG0-W52	Carburador Comp. (BF11E B)	-	1	1	-	-	3123384	B/B, E/B, F/B, G/C, L/B, R/B, S/B, SS/B, U2/A
			-	1	-	-	-		U2/B
			-	-	1	-	-	3123384	~ 3293725
	16100-ZG0-W82	Carburador Comp. (BF11H B)	-	-	1	-	-	3293726	~ CV/B

M-6.1 Carburador (EG550/EG650)

Ref. N°	N° da peça	Descrição	Qtd.					N° de série	Tipo
			EX 650	EG 550	EG 650	EM 650	ED 400		
10	16124-ZE0-005	Parafuso Limitador, Acelerador.....	-	1	1	-	-
11	16166-ZG0-811	Pulverizador Principal.....	-	1	1	-	-	B/A, C, CV/A, E/A, F/A, G/A, G/B, GV, L/A, M, R/A, S/A, SS/A, T, U
	16166-ZG0-W20	-	1	1	-	-	B/B, E/B, F/B, G/C, L/B, R/B, S/B, SS/B, U2/A, U2/B
	16166-ZG0-W81	-	1	1	-	-	~ BF11E B	CV/B
12	16173-ZG0-811	Anel, Vedação.....	-	1	1	-	-
13	16211-ZG0-000	Coletor, Carburador.....	-	1	1	-	-
	16211-ZG0-010	-	1	1	-	-	~ 2010836	B/A, C, CV/A, E/A, F/A, G/A, G/B, GV, L/A, M, R/A, S/A, SS/A, T, U
	16211-ZG0-010	-	1	1	-	-	2010837 ~	2159392 B/A, C, CV/A, E/A, F/A, G/A, G/B, GV, L/A, M, R/A, S/A, SS/A, T, U
	16211-ZG0-020	-	1	1	-	-	2159393 ~	B/A, C, CV/A, E/A, F/A, G/A, GV, L/A, M, R/A, S/A, SS/A, T, U
14	16212-ZG0-000	Guarnição, Coletor.....	-	1	1	-	-	~ 2400907	B/A, C, CV/A, E/A, F/A, GV, L/A, M, R/A, S/A, SS/A, T, U
	16212-ZG0-800	-	1	1	-	-	G/B
	16212-ZG0-800	-	1	1	-	-	2400908 ~	B/A, C, CV/A, E/A, F/A, GV, L/A, M, R/A, S/A, SS/A, T, U
15	16221-ZG0-000	Guarnição, Carburador.....	-	1	1	-	-	B/B, CV/B, E/B, F/B, G/B, G/C, L/B, R/B, S/B, SS/B, U2/A, U2/B
	16221-ZG0-010	-	1	1	-	-	B/A, C, CV/A, E/A, F/A, G/A, GV, M, SS/A, U
	16221-ZG0-020	-	1	1	-	-	B/A, C, CV/A, E/A, F/A, G/A, GV, L/A, M, R/A, S/A, SS/A, T, U
	16221-ZG0-020	-	1	1	-	-	~ 2400907	B/A, C, CV/A, E/A, F/A, GV, L/A, M, R/A, S/A, SS/A, T, U
	16221-ZG0-801	-	1	1	-	-	G/A
	16221-ZG0-801	-	1	1	-	-	2400908 ~	B/A, C, CV/A, E/A, F/A, GV, L/A, M, R/A, S/A, SS/A, T, U
	16221-ZG0-801	-	1	1	-	-	B/B, CV/B, E/B, F/B, G/B, G/C, L/B, R/B, S/B, SS/B, U2/A, U2/B
16	16269-ZG0-000	Guarnição, Filtro, Ar.....	-	1	1	-	-	~ 2400907	B/A, C, CV/A, E/A, F/A, GV, L/A, M, R/A, S/A, SS/A, T, U
	16269-ZG0-800	-	1	1	-	-	G/A
	16269-ZG0-800	-	1	1	-	-	2400908 ~	B/A, C, CV/A, E/A, F/A, GV, L/A, M, R/A, S/A, SS/A, T, U
	16269-ZG0-800	-	1	1	-	-	B/B, CV/B, E/B, F/B, G/B, G/C, L/B, R/B, S/B, SS/B, U2/A, U2/B
17	16953-ZG0-811	Alavanca, Registro.....	-	1	1	-	-	B/A, C, CV/A, E/A, F/A, G/A, G/B, GV, L/A, M, R/A, S/A, SS/A, T, U
	16953-ZG0-812	-	1	1	-	-	~ BF11E	A B/B, CV/B, E/B, F/B, G/C, L, B, R/B, S/B, SS/B, U2/A
	16953-ZG0-812	-	1	1	-	-	BF11E B ~	B/B, CV/B, E/B, F/B, G/C, L/B, R/B, S/B, SS/B, U2/A
	16953-ZG0-812	1	-	-	-	-	U2/B
18	16954-ZE1-811	Placa, Fixação, Alavanca.....	-	1	1	-	-	B/A, C, CV/A, E/A, F/A, G/A, G/B, GV, L/A, M, R/A, S/A, SS/A, T, U
	16954-ZE1-812	-	1	1	-	-	B/A, E A B/B, CV/B, E/B, F/B, G/C, L/B, R/B, S/B, SS/B, U2/A
	16954-ZE1-812	-	1	1	-	-	BF11E B ~	B/B, CV/B, E/B, F/B, G/C, L/B, R/B, S/B, SS/B, U2/A
	16954-ZE1-812	-	1	1	-	-	U2/B
19	16956-ZE1-811	Mola, Alavanca, Registro.....	-	1	1	-	-
20	16957-ZE1-812	Guarnição, Registro, Combustível.....	-	1	1	-	-
21	16967-ZG0-811	Copo, Filtro, Combustível.....	-	1	1	-	-
22	93500-03006-1G	Parafuso Phillips 3 x 6.....	-	2	2	-	-	B/A, C, CV/A, E/A, F/A, G/A, G/B, GV, L/A, M, R/A, S/A, SS/A, T, U
	93500-03006-1H	-	2	2	-	-	~ BF11E A	B/B, CV, B, E/B, F/B, G/C, L/B, R/B, S/B, SS/BV, 2/A
	93500-03006-1H	-	2	2	-	-	BF11E B ~	B/B, CV/B, E/B, F/B, G/C, L/B, R/B, S/B, SS/B, U2/A
	93500-03006-1H	2	-	-	-	-	U2/B
23	99101-187-0500	Gicleur Principal # 50.....	-	(1)	(1)	-	-	B/A, B/B, C, CV/A, E/A, E/B, F/A, F/B, G/A, G/B, G/C, GV, L/A, L/B, M, R/A, R/B, S/A, S/B, SS/A, SS/B, T, U, U2/A, U2/B
	99101-187-0520	Gicleur Principal # 52.....	-	(1)	-	-	-	~ BF11E B	CV/B
	99101-187-0520	Gicleur Principal # 52.....	-	(1)	(1)	-	-	B/A, B/B, C, CV/A, E/A, E/B, F/A, F/B, G/A, G/B, G/C, GV, L/A, L/B, M, R/A, R/B, S/A, S/B, SS/A, SS/B, T, U, U2/A, U2/B

M-6.1 Carburador (EG550/EG650)

Ref. Nº	Nº da peça	Descrição	Qtd.					Nº de série	Tipo
			EX 650	EG 550	EG 650	EM 650	ED 400		
(23)	99101-187-0550	Gicleur Principal, # 55.....	-	(1)	-	-	-	~ BF11E B	CV/B
			-	(1)	(1)	-	-	B/A, C, CV/A, E/A, F/A, G/A, G/B, GV, L/A, M, R/A, S/A, SS/A, T, U
			-	1	1	-	-	B/B, E/B, F/B, G/C, L/B, R/B, S/B, SS/B, U2/A, U2/B
			-	1	-	-	-	~ BF11E B	CV/B
	99101-187-0580	Gicleur Principal, # 58.....	-	(1)	(1)	-	-	B/A, C, CV/A, E/A, F/A, G/A, G/B, GV, L/A, M, R/A, S/A, SS/A, T, U
	99101-187-0600	Gicleur Principal, # 60.....	-	(1)	(1)	-	-	B/A, C, CV/A, E/A, F/A, G/A, G/B, GV, L/A, M, R/A, S/A, SS/A, T, U
	99101-187-0620	Gicleur Principal, # 62.....	-	1	1	-	-	B/A, C, CV/A, E/A, F/A, G/A, G/B, GV, L/A, M, R/A, S/A, SS/A, T, U
	99101-ZG0-0500	Gicleur Principal, # 50.....	-	-	(1)	-	-	BF11H B	~ CV/B
	99101-ZG0-0520	Gicleur Principal, # 52.....	-	-	(1)	-	-	BF11H B	~ CV/B
	99101-ZG0-0550	Gicleur Principal, # 55.....	-	-	1	-	-	BF11H B	~ CV/B
24	99204-ZE2-0380	Gicleur Principal, # 38.....	-	1	1	-	-	B/B, E/B, F/B, G/C, L/B, R/B, S/B, SS/B, U2/A, U2/B
			1	-	-	-	-	~ BF11E B	CV/B
	99204-ZE0-0350	Gicleur Principal, # 35.....	-	1	1	-	-	B/A, C, CV/A, E/A, F/A, G/A, G/B, GV, L/A, M, R/A, S/A, SS/A, T, U
			-	-	1	-	-	BF11H B	~ CV/B

C-1 Filtro de Ar

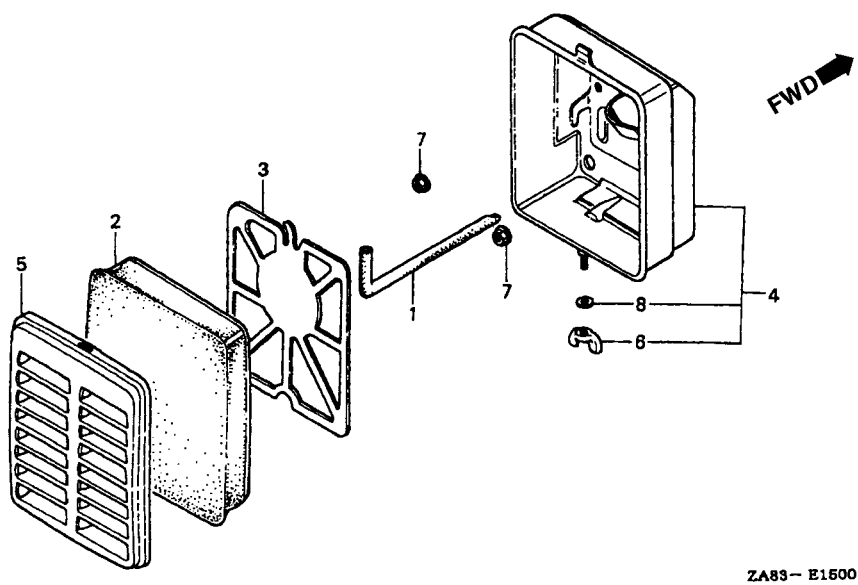

Item de serviço	T.M.O.
Tubo, Respiro.....	0,1
• Elemento, Filtro, Ar	
• Tampa Comp., Filtro, Ar	

Ref. N°	N° da peça	Descrição	Qtd.					N° de série	Tipo
			EX 650	EG 550	EG 650	EM 650	ED 400		
1	17211-896-010	Tubo, Respiro	-	-	1	1	-
2	17211-896-000	Elemento, Filtro, Ar	-	-	1	1	-
3	17212-896-000	Grade, Filtro, Ar	-	-	1	1	-
4	17220-ZG0-000	Tampa Comp., Filtro, Ar	-	-	1	1	-
5	17231-ZG0-800	Tampa, Filtro, Ar	-	-	1	1	-
6	90325-044-000	Porca, Fixação.....	-	-	1	1	-
7	94050-05000	Porca, Flange, 5 mm	-	-	2	2	-
8	94101-06000	Arruela, Lisa, 6 mm	-	-	1	1	-

C-2 Escapamento (EG550/EG650)

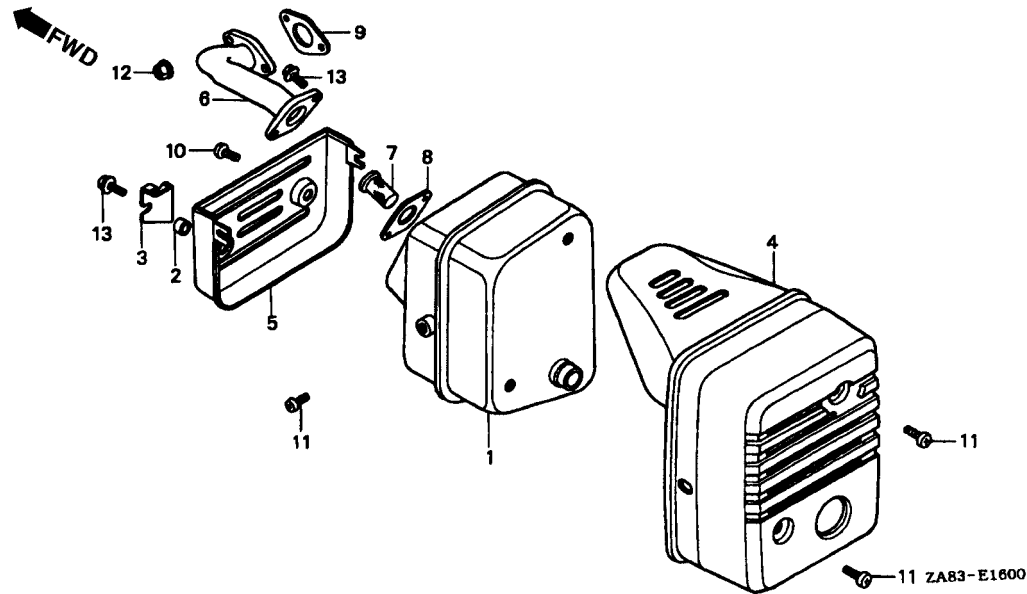

Item de serviço	T.M.O.
Escapamento Comp	0,2
• Tubo Comp., Escape	
• Detentor, Fagulhas	
• Junta, Escapamento	
• Junta B, Escapamento	
Protetor Dianteiro, Escapamento	0,1

Ref. Nº	Nº da peça	Descrição	Qtd.				Nº de série	Tipo
			EX	EG	EG	EM		
			650	550	650	650	400	
1	18310-ZG0-801	Escapamento Comp.....	-	1	1	-	-	B/A, B/B, E/A, E/B, F/B, G/A, G/B, G/C, GV, L/A, L/B, M, R/A, R/B, S/A, S/B, SS/A, SS/B, T, U, U2/A, U2/B
	18310-ZG0-791	-	-	1	-	-	C, CV/A, CV/B
2	18315-ZG0-800	Suporte, Bucha.....	-	1	1	-	-	
3	18318-ZG0-800	Suporte, Escapamento.....	-	1	1	-	-	
4	18320-ZG0-801	Protetor, Escapamento.....	-	1	1	-	-	B/A, B/B, C, CV/A, CV/B, E/A, E/B, F/A, F/B, G/A, G/B, G/C, GV, M, SS/A, SS/B, U, U2/B
5	18321-ZG0-801	Separador, Escapamento	-	1	1	-	-	B/A, B/B, C, CV/A, CV/B, E/A, E/B, F/A, F/B, G/A, G/B, G/C, GV, M, SS/A, SS/B, U, U2/B
6	18330-ZG0-801	Tubo Comp., Escape	-	1	1	-	-	
7	18355-959-620	Detentor, Fagulhas.....	-	-	1	-	-	C, CV/A, CV/B
8	18381-ZG0-000	Junta, Escapamento.....	-	-	1	1	-	~ 2376619 B/A, C, CV/A, E/A, F/A, GV, L/A, M, R/A, S/A, SS/A, T, U
	18381-ZG0-800	-	1	1	-	-	~ 2376620 B/A, C, CV/A, E/A, F/A, GV, L/A, M, R/A, S/A, SS/A, T, U
	18382-ZA7-000	Junta B, Escapamento	-	1	1	-	-	~ 2376619 B/B, CV/B, E/B, F/B, G/B, G/C, L/B, R/B, S/B, SS/B, U2/A, U2/B
	18382-ZG0-800	-	1	1	-	-	~ 2376619 B/A, C, CV/A, E/A, F/A, GV, L/A, M, R/A, S/A, SS/A, T, U
	18382-ZG0-800	-	1	1	-	-	~ 2376620 B/A, C, CV/A, E/A, F/A, GV, L/A, M, R/A, S/A, SS/A, T, U
10	93500-06006-0A	Parafuso Phillips, 6 x 6	-	1	1	-	-	B/B, CV/B, E/B, F/B, G/B, G/C, L/B, R/B, S/B, SS/B, U2/A, U2/B
11	93500-06006-0B	Parafuso Phillips, 6 x 6	-	4	4	-	-	B/A, B/B, C, CV/A, CV/B, E/A, E/B, F/A, F/B, G/A, G/B, G/C, GV, M, SS/A, SS/B, U, U2/B
	94050-06000	Porca Flange, 6 mm	-	2	2	-	-	L/A, L/B, R/A, R/B, S/A, S/B, T, U2/A
	95900-06016-00	Parafuso Flange, 6 x 16.....	-	3	3	-	-	B/A, C, CV/A, E/A, F/A, G/A, GV, L/A, M, R/A, S/A, SS/A, T, U
	95701-06016-00	-	3	3	-	-	B/B, CV/B, E/B, F/B, G/B, G/C, L/B, R/B, S/B, SS/B, U2/A, U2/B

C-3 Tanque de Combustível (EG650/EG650)

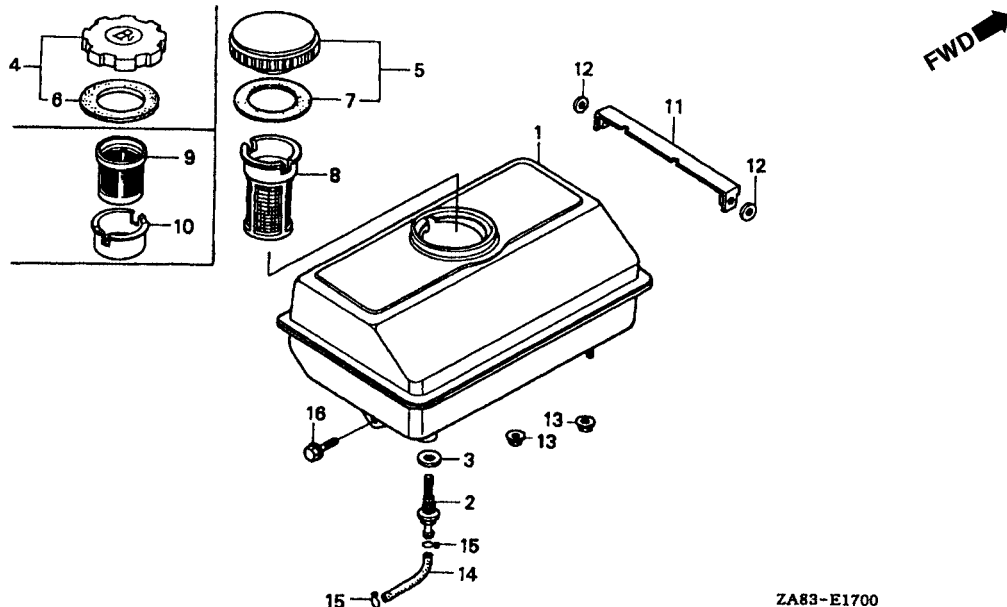

Item de serviço	T.M.O.
Tanque, Combustível	0,2
• Junção, Tanque, Combustível	
• Anel, Vedação, 14 mm	
Filtro, Combustível	0,1
• Tubo, Combustível, 4,5 x 55	

Ref. N°	N° da peça	Descrição	Qtd.				N° de série	Tipo	
			EX 650	EG 550	EG 650	EM 650			ED 400
1	17510-ZG0-000	Tanque, Combustível	-	1	1	-	-	2276480	B/A, C, CV/A, E/A, F/A, G/B, G/L/A, M, R/A, S/A, SS/A, T, U G/A
	17510-ZG0-010ZB	*NH-31* Branco Mckinley.....	-	1	1	-	-	2276481	B/A, C, CV/A, E/A, F/A, G/B, GV, L/A, M, R/A, S/A, SS/A, T, U
	17510-ZG0-W00ZA	*NH-31* Branco Mckinley.....	-	1	1	-	-		B/B, CV/B, E/B, F/B, G/C, L/B, R/B, S/B, SS/B, U2/A, U2/B
2	17520-ZG0-000	Junção, Tanque, Combustível.....	-	1	1	-	-	2419788	B/A, E/A, F/A, G/B, GV, M, SS/A, U G/A
	16955-ZE1-000	Junção, Tanque, Combustível.....	-	1	1	-	-	2419752	C, CV/A, L/A, R/A, S/A, T
			-	1	1	-	-	2419789	B/A, E/A, F/A, G/B, GV, M, SS/A, U
			-	1	1	-	-	2419753	B/B, CV/B, E/B, F/B, G/C, L/B, R/B, S/B, SS/B, U2/A, U2/B
			-	1	1	-	-	2419753	C, CV/A, L/A, R/A, S/A, T
3	17528-ZG0-000	Guarnição, Tanque, Combustível.....	-	1	1	-	-	2419788	B/A, E/A, F/A, G/B, GV, M, SS/A, U G/A
	91353-671-004	Anel, Vedação, 14 mm (NOK).....	-	1	1	-	-	2419752	C, CV/A, L/A, R/A, S/A, T
			-	1	1	-	-	2419789	B/A, E/A, F/A, G/B, GV, M, SS/A, U
			-	1	1	-	-	2419753	B/B, CV/B, E/B, F/B, G/C, L/B, R/B, S/B, SS/B, U2/A, U2/B
			-	1	1	-	-	2419753	C, CV/A, L/A, R/A, S/A, T
4	17620-ZH7-013	Tampa, Tanque, Combustível	-	1	1	-	-	3015990	B/B, CV/B, E/B, F/B, G/C, L/B, R/B, S/B, SS/B U2/A
			-	1	1	-	-	3204737	U2/B
	17620-ZH7-023	-	1	1	-	-	3204738	B/B, CV/B, E/B, F/B, G/C, L/B, R/B, S/B, SS/B, U2/B

C-3 Tanque de Combustível (EG650/EG650)

Ref. Nº	Nº da peça	Descrição	Qtd.					Nº de série	Tipo	
			EX 650	EG 550	EG 650	EM 650	ED 400			
5	17620-890-000	Tampa, Tanque, Combustível	-	1	1	-	-	~ 2172112	B/A, C, CV/A, E/A, F/A, B/A, GV, L/A, M, R/A, S, A, SS/A, T, U	
	17620-890-010	-	1	1	-	-	2172113	B/A, C, CV/A, E/A, F/A, B/A, GV, L/A, M, R/A, S, A, SS/A, T, U G/B	
6	17620-ZE2-W00	-	1	1	-	-	~ 3015989	B/B, CV/B, E/B, F/B, G/C, L/B, R/B, S/B, SS/B
	17631-ZH7-003	Guarnição, Tampa, Tanque, Combustível	-	1	1	-	-	3015990	~	B/B, CV/B, E/B, F/B, G/C, L/B, R/B, S/B, SS/B U2/A, U2/B
7	17631-329-000	Guarnição, Tampa, Tanque, Combustível	-	1	1	-	-	~ 2172282	B/A, C, CV/A, E/A, F/A, B/A, GV, L/A, M, R/A, S, A, SS/A, T, U	
	17631-329-003	Guarnição, Tampa, Tanque, Combustível	-	1	1	-	-	2172283	~	G/P ~ 3015989
8	17670-ZG0-W00	Filtro Comp., Combustível	-	1	-	-	-	G/B	
	17672-ZE2-W01	Filtro, Combustível	-	1	1	-	-	2415506	~	SS/B B/A, C, CV/A, E/A, F/A, G/B, GV, L/A, M, R/A, S/A, T U2/A, U2/B
9	17672-880-000	Filtro, Combustível	-	1	1	-	-	~ 2415505	B/A, C, CV/A, E/A, F/A, G/B, GV, L/A, M, R/A, S/A, T	
	17673-893-000	Suporte, Filtro, Combustível	-	1	1	-	-	G/A, SS/A, U	
10	17673-893-000	Suporte, Filtro, Combustível	-	1	1	-	-	~ 2415505	B/A, C, CV/A, E/A, F/A, G/B, GV, L/A, M, R/A, S/A, T	
	31454-ZG0-800	Suporte, Caixa, Controle	-	1	1	-	-	G/A, SS/A, U	
12	90401-ZA0-000	Arruela Lisa, 6,5 x 15.....	-	2	2	-	-	B/A, C, CV/A, E/A, F/A, B/A, GV, L/A, M, R/A, S, A, SS/A, T, U	
13	94071-06080	Porca, Arruela, 6 mm.....	-	2	2	-	-	
14	95001-45055-40	-	1	1	-	-	
		-	1	1	-	-	
15	95002-02080	Presilha, Tubo (B8).....	-	2	2	-	-	
16	95700-06014-00	Parafuso Flange, 6 x 14.....	-	1	1	-	-	B/A, C, CV/A, E/A, F/A, B/A, GV, L/A, M, R/A, S, A, SS/A, T, U	
	95701-06014-00	-	1	1	-	-	B/B, CV/B, E/B, F/B, G/C, L/B, R/B, S/B, SS/B, U2/A, U2/B	

C-4 Gerador • Bobina de Ignição (EX650/EM650/ED400)

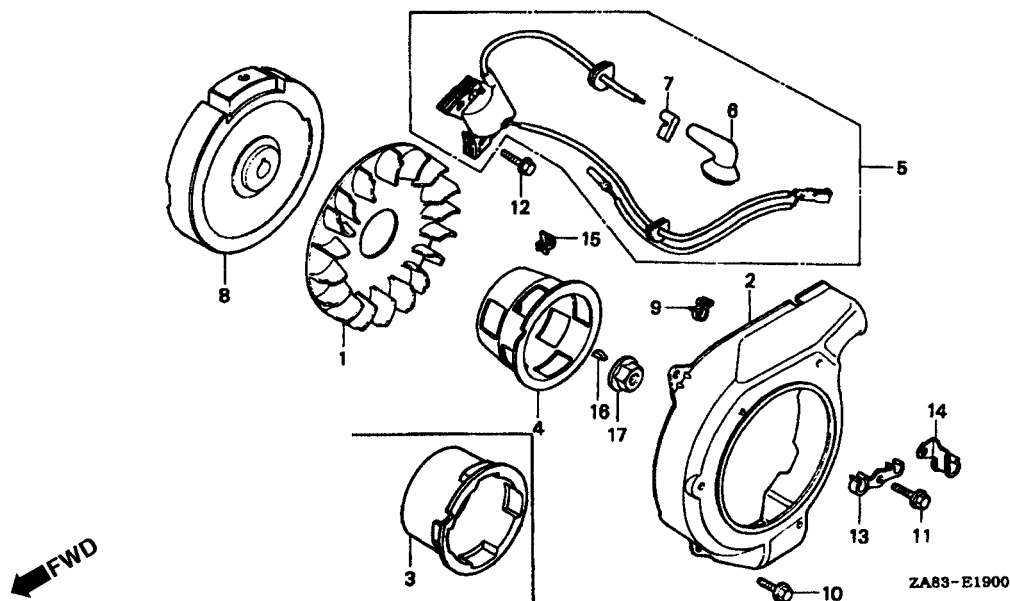

Item de serviço	T.M.O.
Ventoinha	0,5
(Modelo EX 650 0,3)	
• Polia, Partida	
(Modelo EX 650 0,3)	
Bobina, Ignição	0,7
(Modelo EX 650 0,5)	
Supressor, Ruídos	0,1
Gerador, Comp	0,6
(Modelo EX 650 0,4)	

Ref. N°	N° da peça	Descrição	Qtd.					N° de série	Tipo
			EX 650	EG 550	EG 650	EM 650	ED 400		
1	19511-ZA8-000	Ventoinha, Comp	1	-	-	1	1		
2	19610-ZA8-000	Tampa Comp., Ventoinha	1	-	-	1	1		
3	28451-ZA8-004	Polia, Partida	1	-	-	-	-	1281028 -	B, C, CV, E, F, FH, G/B, GV/B, L, SB, U, W
			-	-	-	1	1	1280788 -	B, BM, C, E, F, FH, L, SE, SS, T/A, U
			-	-	-	1	-		BHM, FC, LP/A, LP/B, RP, SP/A, SP/B, T/B
			-	-	-	1	-	1280788 -	G/B, GV/B
			-	-	-	1	-	1280788 -	G/A, GV/A
			-	-	-	1	-	1280788 -	G/B, GV/B
4	28451-ZG0-003	Polia, Partida	1	-	-	-	-	- 1281027	B, C, CV, E, F, FH, G/B, GV/B, L, SB, U, W
			1	-	-	1	-		G/A, GV/A
			-	-	-	1	1	- 1280787	B, BM, C, E, F, FH, L, SE, SS, T/A, U
			-	-	-	1	-	- 1280787	G/B, GV/B
			-	-	-	1	-	- 1280787	G/A, GV/A
5	30500-ZA8-003	Bobina, Ignição							C, CV
	30500-ZA8-013	30500-ZA8-013	1	-	-	-	-		B, E, F, FH, G/A, G/B, GV/A, GV/B, L, SB, U, W
	30500-ZA8-900		-	-	-	1	1		
6	30701-ZA8-003	Supressor, Ruídos	1	-	-	-	-		C, CV
	30701-ZA8-013		1	-	-	1	1		B, BHM, BM, E, F, FC, FH, G/A, G/B, GV/A, GV/B, L, LP/A, LP/B, RP, SB, SE, SP/A, SP/B, SS, T/A, T/B, U, W
			-	-	-	1	-		C

C-4 Gerador • Bobina de Ignição (EX650/EM650/ED400)

Ref. Nº	Nº da peça	Descrição	Qtd.					Nº de série	Tipo
			EX 650	EG 550	EG 650	EM 650	ED 400		
7	30702-888-003	Terminal.....	1	-	-	1	1
8	31100-ZA8-000	Gerador Comp	1	-	-	1	1 BM, C, FH, G/A, GV/A, LP/A, SP/A, T/A
	31100-ZA8-010	-	-	-	-	1 G/B
			1	-	-	1	1 B, BHM, CV, E, F, FC, GV/B, L, LP/B, RP, SB, SE, SP/B, SS, T/B, U, W
			1	-	-	1	- G/B
9	32985-KR9-003	Presilha, Fiação.....	-	-	-	-	1 E, F, FH, G/A, GV/A
	36103-ZE1-000	Suporte, Interruptor, Fiação	-	-	-	-	1 G/B, GV/B
10	90013-883-000	Parafuso Flange, 6 x 12 (CT200).....	2	-	-	2	2
11	90013-883-000	Parafuso Flange, 6 x 12 (CT200).....	1	-	-	1	-
	90029-888-000	Parafuso Flange, 6 x 16.....	-	-	-	-	1
12	90121-952-000	Parafuso Flange, 6 x 25.....	2	-	-	2	2
13	90651-ZA8-630	Presilha, 8,2 x 10,5.....	-	-	-	-	1
14	90651-ZA8-900	Presilha, Tubo, Combustível.....	-	-	-	-	1 BMM, C, FC, LP/A, LP/B, RP, SP/A, SP/B, SS
15	90681-959-003	Presilha, A, Cabo.....	1	-	-	1	1
16	90741-147-000	Chaveta Woodruff.....	1	-	-	1	1
17	94050-12000	Porca, Flange,12 mm.....	1	-	-	1	1

C-4.1 Gerador • Bobina de Ignição (EG550/EG650)

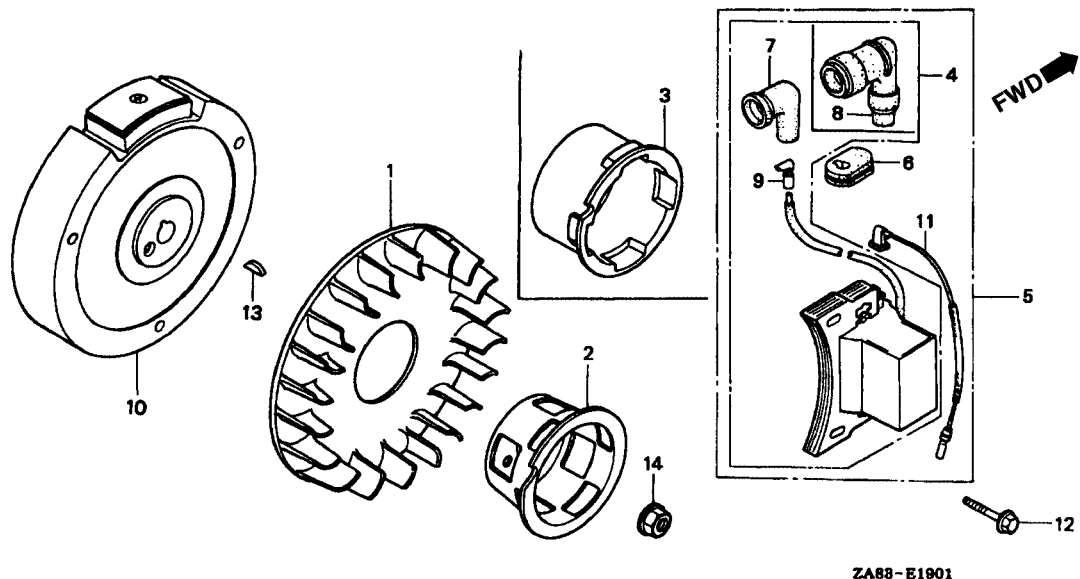

Item de serviço	T.M.O.
Ventoinha	0,2
• Polia, Partida	
• Fiação, Interruptor, Parada	
Bobina, Ignição	0,3
• Gerador, Comp.	
Supressor, Ruídos.....	0,1

Ref. N°	N° da peça	Descrição	Qtd.					N° de série	Tipo
			EX	EG	EG	EM	ED		
			650	550	650	650	400		
1	19511-ZG0-000	Ventoinha Comp.....	-	1	1	-	-	B/A, C, CV/A, E/A, F/A, G/A, G/B, GV, L/A, M, R/A, S/A, SS/A, T, U
	19511-ZG0-W00	-	1	1	-	-	B/B, CV/B, E/B, F/B, G/C, L/B, R/B, S/B, SS/B, U2/A, U2/B
2	28451-ZG0-003	Polia, Partida	-	1	1	-	-	- 2357294	B/A, C, CV/A, E/A, F/A, G/B, GV, L/A, M, R/A, S/A, SS/A, T, U
		-	1	-	-	-	G/A
3	28451-ZA8-004	Polia, Partida	-	1	1	-	-	2357295 - 2358239	B/A,C, CV/A, E/A, F/A, G/B, GV, L/A, M, R/A, S/A, SS/A, T, U
	28451-ZG1-004	-	1	1	-	-	2358240 -	B/A,C, CV/A, E/A, F/A, G/B, GV, L/A, M, R/A, S/A, SS/A, T, U
		-	1	1	-	-	- 3223716	B/B, CV/B, E/B, F/B, G/C, L/B, R/B, S/B, SS/B, U2/B
		-	1	-	-	-	U2/A
	28451-ZG0-004	-	1	1	-	-	3223717 -	B/B, CV/B, E/B, F/B, G/C, L/B, R/B, S/B, SS/B, U2/B
4	30500-ZG0-W01	Supressor, Ruídos	-	1	1	-	-	B/B, CV/B, E/B, F/B, G/C, L/B, R/B, S/B, SS/B, U2/A, U2/B
5	30500-ZG0-013	Supressor, Ruídos.....	-	1	1	-	-	- 2323551	SS/A, U
		-	-	1	-	-	C, CV/A, L/A, R/A, S/A, T
	30500-ZG0-812	-	1	-	-	-	- 2279700	B/A, E/A, F/A, G/B, GV, M
		-	1	-	-	-	G/A
	30500-ZG0-813	-	1	-	-	-	2279701 -	B/A, E/A, F/A, G/B, GV, M
		-	1	1	-	-	2323552 -	SS/A, U
6	30563-ZG0-000	Coxim, Fiação.....	-	1	1	-	-
7	30700-896-701	Supressor, Ruídos.....	-	1	-	-	-	- 2279700	B/A, E/A, F/A, G/B, GV, M
		-	1	-	-	-	G/A
	30701-888-004	Supressor, Ruídos (TOYO).....	-	1	1	-	-	- 2323551	SS/A, U
		-	-	1	-	-	C, CV/A, L/A, R/A, S/A, T

C-4.1 Gerador • Bobina de Ignição (EG550/EG650)

Ref. Nº	Nº da peça	Descrição	Qtd.				Nº de série	Tipo	
			EX 650	EG 550	EG 650	EM 650			ED 400
(7)	30701-888-013	Supressor, Ruídos (SUMITOMO)	-	1	1	-	-	2323551 ~	SS/A, U
	30701-888-014	Supressor, Ruídos (TOYO).....	-	-	1	-	-	C, CV/A, L/A, R/A, S/A, T
8	30700-896-702	Supressor, Ruídos	-	1	1	-	-	B/B, CV/B, E/B, F/B, G/C, L/B, R/B, S/B, SS/B, U2/A, U2/B
			-	1	-	-	-	2279701 ~	B/A, E/A, F/A, G/B, GV, M
			-	1	1	-	-	2323552 ~	SS/A, U
9	30702-888-003	Terminal.....	-	1	1	-	-	B/B, C, CV/A, CV/H, E/B, F/B, G/C, L/A, L/B, R/A, R/B, S/A, S/B, SS/B, T, U2/A, U2/B
			-	1	1	-	-	~ 2323551	SS/A, U
10	31100-ZG0-000	Gerador Comp	-	1	1	-	-	B/A, C, CV/A/E/A, F/A, G/A, G/B, GV, L/A, M, R/A, S/A, SS/A, T, U
	31100-ZG0-010	-	1	1	-	-	B/B, CV/B, E/B, F/B, G/C, L/B, R/B, S/B, SS/B, U2/A, U2/B
11	36101-ZG0-000	Fiação, Interruptor Parada	-	1	1	-	-
12	90121-952-000	Parafuso Flange, 6 x 25.....	-	2	2	-	-
13	90741-147-000	Chaveta Woodruff.....	-	1	1	-	-
14	94050-12000	Porca Flange, 12 mm	-	1	1	-	-

C-5 Ajustador Frequência (EX650/EM650)

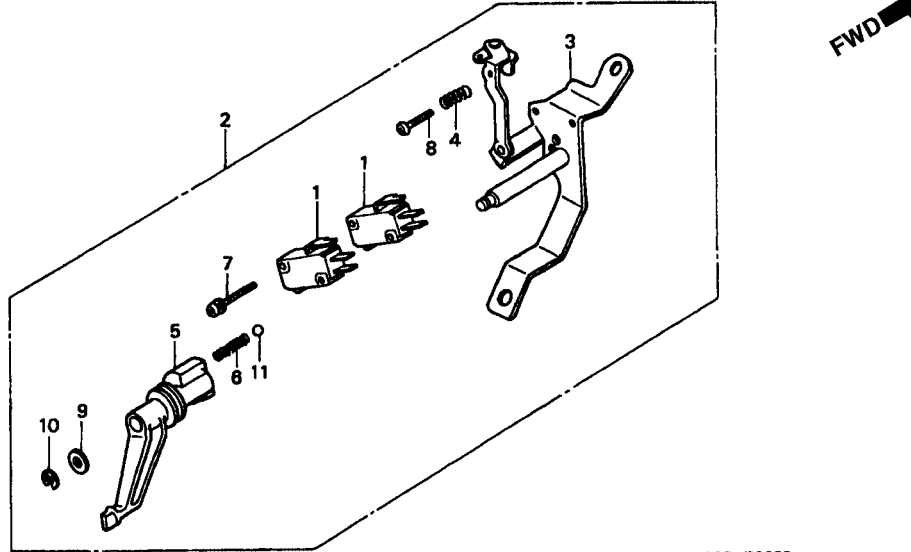

Item de serviço	T.M.O.
Micro, Interruptor (Modelo EX 650 0,4)	0,7
Interruptor Comp., Frequência (Modelo EX 650 0,3)	0,6

Ref. N°	N° da peça	Descrição	Qtd.				N° de série	Tipo
			EX 650	EG 550	EG 650	EM 650		
1	36116-ZA8-003	Interruptor, Micro.....	2	-	-	2	-	1320552 B, BM, E, F, FH, G/B, GV/B, L, SB, SE, T/A, U, W G/A, GV/A, T/B
2	36215-ZA8-003	Interruptor Comp., Frequencia.....	1	-	-	-	-	B, E, F, FH, G/A, G/B, GV/A, GV/B, L, SB, U, W
	36215-ZA8-901	-	-	-	1	-	B, BM, E, F, FC, FN, G/A, G/B, GV/A, GV/B, L, SE, T/A, T/B, U
	36215-ZA8-U90	-	-	-	1	-	-
3	36216-ZA8-003	Base Comp.....	1	-	-	1	-	-
			-	-	-	1	-	-
4	36217-ZA8-003	Mola.....	1	-	-	1	-	-
			-	-	-	1	-	-
5	36218-ZA8-003	Braço.....	1	-	-	-	-	-
	36218-ZA8-901	-	-	-	1	-	-
			-	-	-	1	-	-
6	36219-ZA8-003	Mola, Trava.....	1	-	-	1	-	-
			-	-	-	1	-	-
7	90085-ZA8-003	Parafuso, Arruela, 3 x 25.....	2	-	-	2	-	-
8	93500-04014-1H	Parafuso, Phillips, 4 x 14.....	1	-	-	1	-	-
			-	-	-	1	-	-
9	94101-05800	Arruela Lisa, 5 mm.....	1	-	-	1	-	-
			-	-	-	1	-	-
10	94540-03010	Anel Vedação, 3 mm.....	1	-	-	1	-	-
			-	-	-	1	-	-
11	96211-05000	Esferas, Aço, # 5 (5/32).....	1	-	-	1	-	-
			-	-	-	1	-	-

C-5.1 Ajustador Freqüência (EX650/EM650)

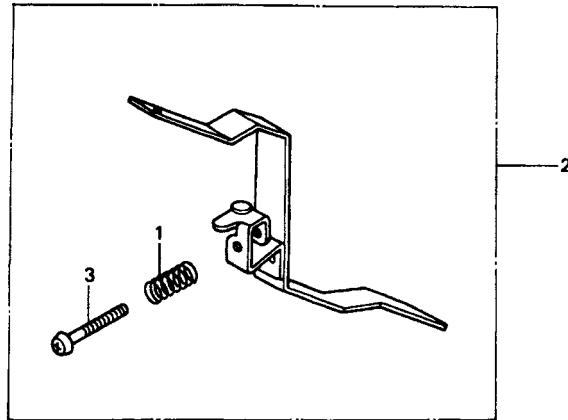

ZA83-E2221

Item de serviço	T.M.O.
Ajustador, Freqüência..... (Modelo EX 650 0,3)	0,4

Ref. N°	N° da peça	Descrição	Qtd.					N° de série	Tipo
			EX 650	EG 550	EG 650	EM 650	ED 400		
1	16571-836-000	Mola, Ajuste Controle	1	-	-	1	-	C, CV, LP/A, LP/B, RP, SP/A, SP/B, SS
2	16580-ZA8-000	Ajustador, Freqüência	1	-	-	1	-	C, CV, LP/A, LP/B, RP, SP/A, SP/B, SS
3	93500-04018-OH	Parafuso, Phillips, 4 x 18	1	-	-	1	-	C, CV, LP/A, LP/B, RP, SP/A, SP/B, SS

C-5.2 Ajustador Freqüência (EM650/ED400)

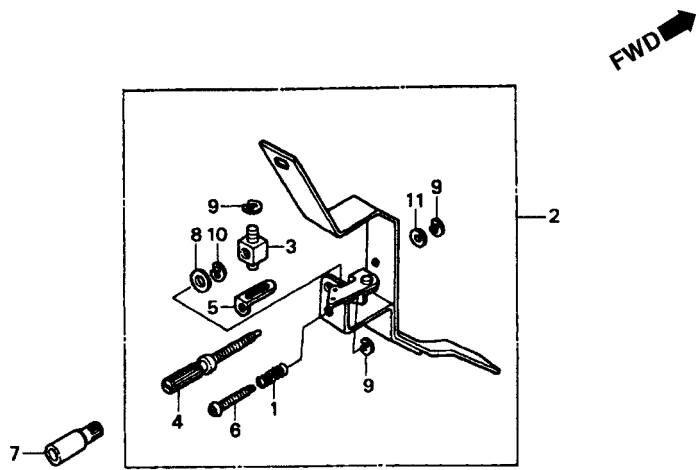

ZA83-E2222

Item de serviço	T.M.O.
Ajustador Comp., Freqüência	0,4

Ref. N°	N° da peça	Descrição	Qtd.					N° de série	Tipo
			EX	EG	EG	EM	ED		
1	16571-836-000	Mola, Ajuste Controle	-	-	-	1	-	1362756 ~	BHM
2	16580-ZA8-620	Ajustador Comp., Freqüencia	-	-	-	1	-	1362756 ~	BHM
	16580-ZA8-630	-	-	-	1	-
3	16584-ZA8-620	Porca, Ajustadora	-	-	-	1	-	1362756 ~	BHM
4	16585-ZA8-620	Eixo, Ajustador	-	-	-	1	-	1362756 ~	BHM
5	16586-ZA8-620	Placa	-	-	-	1	-	1362756 ~	BHM
	16586-ZA8-630	-	-	-	1	-
6	16587-ZA8-620	Parafuso, 4 mm	-	-	-	1	-	1362756 ~	BHM
7	16590-ZA8-630	Botão Ajuste Freqüencia	-	-	-	1	-
8	94101-05000	Arruela, Lisa, 5 mm	-	-	-	1	-	1362756 ~	BHM
9	94540-02518	Anel, Vedação, 2,5	-	-	-	3	-	1362756 ~	BHM
		-	-	-	3	-
10	94540-04018	Anel, Vedação, 4 mm	-	-	-	1	-	1362756 ~	BHM
11	94101-03000	Arruela, Lisa, 3 mm	-	-	-	1	-	1362756 ~	BHM

2

EOP-1 Jogo de Juntas (EX650/EM650/ED400)

Item de serviço T.M.O.

2

Ref. N°	N° da peça	Descrição	Qtd.					N° de série	Tipo
			EX 650	EG 550	EG 650	EM 650	ED 400		
	06181-ZA6-000	Juntas, Jogo	1	-	-	1	1 ~ 1087939	B, C, CV, E, F, FH, L, SS, T/A, U
			1	-	-	-	1	~ 1087939	G/A, GV/A
			-	-	-	1	-	~ 1290245	BM, SE
			-	-	-	1	-	G/A, GV/A
	061A1-ZAB-010	1	-	-	1	1	1087940 ~ 1303690	B, C, CV, E, F, FH, L, SS, T/A, U
			1	-	-	-	-	1087940 ~	G/A, GV/A
			-	-	-	-	1	1087940 ~ 1303690	G/A, GV/A
	061A1-ZA8-020	1	-	-	1	1	1303691 ~	B, C, CV, E, F, FH, L, SS, T/A, U
			1	-	-	1	1	BHM, G/B, GV/B, LP/A, LP/B, RP, SB, SP/A, SP/B, W
			-	-	-	-	1	1303691 ~	G/A, GV/A
	06181-ZA8-V00	-	-	-	1	-	1290246 ~	BM, SE
		(Peças Componentes).....	-	-	-	1	-	T/B
1	11381-ZA8-000	Junta, Tampa.....	-	-	-	1	-	~ 1290245	BM, SE
	11381-ZA8-800	-	-	-	1	-	1290246 ~	BM, SE
			-	-	-	1	-	T/B
2	12281-ZAB-000	Junta, Cabeçote.....	1	-	-	1	1	~ 1303690	B, C, CV, E, F, FH, L, SS, T/A, U
			1	-	-	1	-	G/A, GV/A
			-	-	-	-	1	~ 1303690	G/A, GV/A
	12281-ZA8-800	1	-	-	1	1	1303691 ~	B, C, CV, E, F, FH, L, SS, T/A, U
			1	-	-	1	1	BHM, G/B, GV/B, LP/A, LP/B, RP, SB, SP/A, SP/B, W
			-	-	-	-	1	1303691 ~	G/A, GV/A

EOP-1 Jogo de Juntas (EX650/EM650/ED400)

Ref. N°	N° da peça	Descrição	Qtd.					N° de série	Tipo
			EX 650	EG 550	EG 650	EM 650	ED 400		
(2)	12281-ZA8-920	Junta, Cabeçote.....	-	-	-	1	-	~ 1290245	BM, SE
	12281-ZA8-850	-	-	-	1	-	1290246	BM, SE T/B
3	12375-ZA8-000	Junta, Tampa, Válvulas.....	-	-	1	-	-	B, BHM, BM, C, CV, E, F, FH, G/A, G/B, GV/A, GV/B, L, LP/A, LP/B, RP, SB, SE, SP/A, SP/B, SS, T/A, T/B, U, W
4	16212-ZA8-000	Junta, Coletor.....	1	-	-	1	1	B, BM, C, CV, E, F, FH, G/A, GV/A, L, LP/B, SE, SP/B, SS, T/A, T/B, U
	16212-ZA8-800	1	-	-	1	1	BHM, G/B, GV/B, LP/A, RP, SB, SP/A, N
5	16271-ZA8-000	Guarnição, Carburador.....	1	-	-	1	1	~ 1303690	B, BM, C, CV, E, F, FH, L, SE, SS, T/A, U
	1	-	-	1	-	G/A, GV/A
.....	16221-ZA8-800	1	-	-	1	1	1303691	~ 1303690 B, BM, C, CV, E, F, FH, L, SE, SS, T/A, U
	1	-	-	1	1	BHM, G/B, GV/B, LP/A, LP/B, RP, SB, SP/A, SP/B, T/B, W
6	16269-ZA8-000	Junta, Filtro, Ar.....	-	-	-	-	1	1303691	~ 1087939 G/A, GV/A
	1	-	-	1	1	~ 1087939 B, C, CV, E, F, FH, L, SS, T/A, U
.....	16269-ZA8-010	1	-	-	1	1	G/A, GV/A
	1	-	-	1	1	1087940	~ 1290245 BM, SE
.....	-	-	-	1	-	~ 1087939 G/A, GV/A
	1	-	-	1	1	1087940	~ 1290245 BM, SE
7	18381-ZA8-000	Junta, Escapamento.....	-	-	-	1	-	~ 1290245	BM, SE
	18381-ZA8-810	-	-	-	1	-	1290246	~ 1290245 BM, SE
.....	-	-	-	1	-	T/B
	-	-	-	1	-	1087940	~ 1290245 G/A, GV/A
8	91301-ZA8-003	Anel, Vedação, 34,6 x 2,5.....	1	-	-	1	1	B, BHM, BM, C, CV, E, F, FH, G/A, G/B, GV/A, GV/B, L, LP/A, LP/B, RP, SB, SE, SP/A/SP/B, SS, T/A, T/B, U, W
9	91303-800-000	Anel, Vedação, 16 mm.....	1	-	-	1	1	B, BHM, BM, C, CV, E, F, FH, G/A, G/B, GV/A, GV/B, L, LP/A, LP/B, RP, SB, SE, SP/A, SP/B, SS, T/A, T/B, U, W

EOP-1.1 Jogo de Juntas

Item de serviço T.M.O.

2

Ref. N°	N° da peça	Descrição	Qtd.					N° de série	Tipo
			EX	EG	EG	EM	ED		
			650	550	650	650	400		
	061B1-ZG0-000	Juntas, Jogo	-	1	1	-	-	B/A, C, CV/A, E/A, F/A, GV, L/A, M, R/A, S/A, SS/A, T, U
			-	1	-	-	-	G/A
	061A1-ZG0-600	-	1	1	-	-	2376620 ~ 2400907	B/A, C, CV/A, E/A, F/A, GV, L/A, M, R/A, S/A, SS/A, T, U
	061 A1-ZG0-601	-	1	1	-	-	2400908 ~ 2410563	B/A, C, CV/A, E/A, F/A, GV, L/A, M, R/A, S/A, SS/A, T, U
			-	1	-	-	-	~ 2410563	G/B
	061A1-ZG0-800	-	1	1	-	-	2410564 ~	B/A, C, CV/A, E/A, F/A, G/B, GV, L/A, M, R/A, S/A, SS/A, T, U
	061A1-ZG0-801	(Peças Componentes).....	-	1	1	-	-	B/B, CV/B, E/B, F/B, G/C, L/B, R/B, S/B, SS/B, U 2/A, U2/B
1	11381-ZG0-000	Guarnição, Tampa.....	-	1	1	-	-	~ 2400907	B/A, C, CV/A, E/A, F/A, GV, L/A, M, R/A, S/A, SS/A, T, U
			-	1	-	-	-	G/A
	11381-ZG0-800	-	1	1	-	-	2400908 ~	B/A, C, CV/A, E/A, F/A, GV, L/A, M, R/A, S/A, SS/A, T, U
			-	1	1	-	-	B/B, CV/B, E/B, F/B, G/B, G/C, L/B, R/B, S/B, SS/B, U2/A, U2/B
2	12281-ZG0-003	Junta, Cabeçote.....	-	1	1	-	-	B/A, C, CV/A, E/A, F/A, G/A, G/B, GV, L/A, M, R/A, S/A, SS/A, T, U
	12281-ZC0-003	-	1	1	-	-	B/B, CV/B, E/B, F/B, G/C, L/B, R/B, S/B, SS/B, U2/A, U2/B
3	12375-ZG0-000	Junta, Tampa, Válvulas	-	1	1	-	-	~ 2410563	B/A, C, CV/A, E/A, F/A, G/B, GV, L/A, M, R/A, S/A, SS/A, T, U
			-	1	-	-	-	G/A
	12375-ZG0-010	-	1	1	-	-	2410564 ~	B/A, C, CV/A, E/A, F/A, G/B, GV, L/A, M, R/A, S/A, SS/A, T, U
			-	1	1	-	-	B/B, CV/B, E/B, F/B, G/C, L/B, R/B, S/B, SS/B, U2/A, U2/B
4	16212-ZG0-000	Guarnição, Coletor	-	1	1	-	-	~ 2400907	B/A, C, CV/A, E/A, F/A, GV, L/A, M, R/A, S/A, SS/A, T, U
			-	1	-	-	-	G/A
	16212-ZG0-800	-	1	1	-	-	2400908 ~	B/A, C, CV/A, E/A, F/A, GV, L/A, M, R/A, S/A, SS/A, T, U
			-	1	1	-	-	B/B, CV/B, E/B, F/B, G/B, G/C, L/B, R/B, S/B, SS/B, U2/A, U2/B

EOP-1.1 Jogo de Juntas

Ref. Nº	Nº da peça	Descrição	Qtd.					Nº de série	Tipo
			EX 650	EG 550	EG 650	EM 650	ED 400		
5	16221-ZG0-020	Guarnição, Carburador	-	1	1	-	-	~ 2400907	B/A, C, CV/A, E/A, F/A, GV, L/A, M, R/A, S/A, SS/A, T, U
	16221-ZG0-801	-	1	-	-	-	G/A
6	16269-ZG0-000	Guarnição, Filtro Ar	-	1	1	-	-	2400908	B/A, C, CV/A, E/A, F/A, GV, L/A, M, R/A, S/A, SS/A, T, U
	16269-ZG0-800	Guarnição, Filtro Ar	-	1	-	-	-	B/B, CV/B, E/B, F/B, G/B, G/C, L/B, R/B, S/B, SS/B, U2/A, U2/B
7	18381-ZG0-000	Junta, Escapamento.....	-	1	1	-	-	~ 2400907	B/A, C, CV/A, E/A, F/A, GV, L/A, M, R/A, S/A, SS/A, T, U
	18381-ZG0-800	-	1	-	-	-	G/A
8	91303-800-000	Anel, Vedação,16 mm.....	-	1	1	-	-	B/A, C, CV/A, E/A, F/A, GV, L/A, M, R/A, S/A, SS/A, T, U
			-	1	-	-	-	G/A

2

C-6 Caixa de Controle (EG550/EG650)

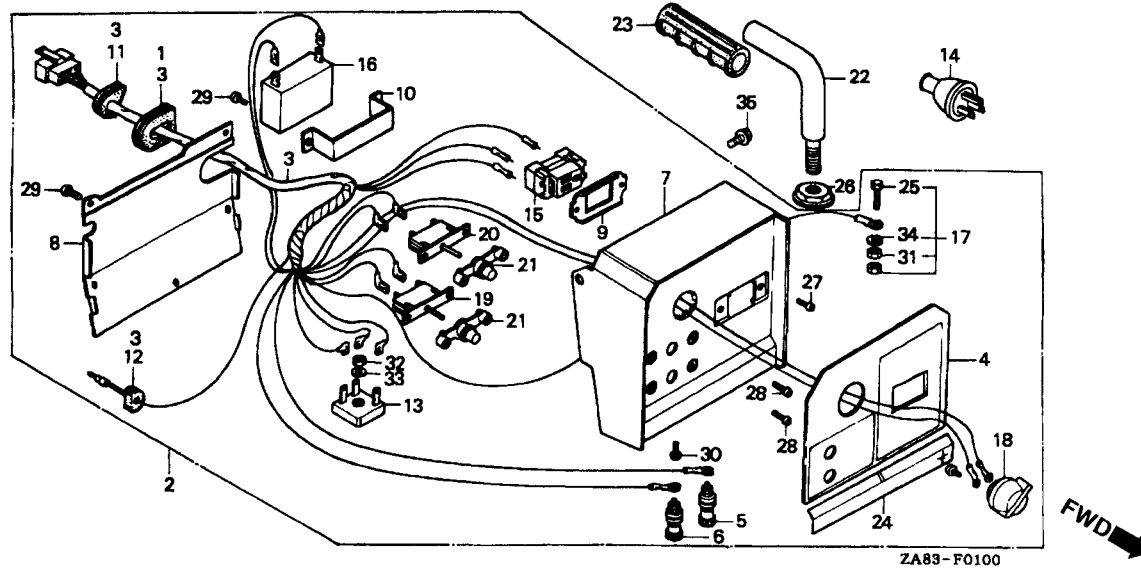

Item de serviço	T.M.O.
Caixa, Controle	0,2
• Interruptor, Motor	
• Protetor, Circuito (Adicionar 0,1 por Unidade)	
Fiação Comp.....	0,4
Diodo Comp.....	0,3
• Tomada	
• Condensador	
Manopla	0,1

2

Ref. Nº	Nº da peça	Descrição	Qtd.				Nº de série	Tipo
			EX	EG	EG	EM		
1	19905-ZA8-701	Bucha, Fiação	-	1	1	-	-	E/A, E/B, T
2	31400-ZA8-752	Caixa Controle.....	-	1	-	-	-	~ 2124208 E/A, E/B
	31400-ZA8-753	-	1	-	-	2124209	E/A
		-	1	-	-	2124209	~ 3012992 E/B
	31400-ZA8-722	-	-	1	-	-	~ 2118349 T
	31400-ZA8-753ZA	*R-8* Vermelho Bright	-	1	-	-	3012993	~ E/B
	31400-ZA8-723	-	-	1	-	2118350	~ T
3	31404-ZA8-751	Fiação Comp	-	1	-	-	-	E/A, E/B
	31404-ZA8-721	-	-	1	-	-	T
4	31406-ZA8-720	Etiqueta, Interruptor, Painel.....	-	1	1	-	-	E/A, E/B, T
5	31408-880-000	Terminal Entrada (+)	-	1	1	-	-	E/A, E/B, T
6	31409-880-000	Terminal Saída (-)	-	1	1	-	-	E/A, E/B, T
7	31420-ZA8-722ZA	Caixa Comp., Controle *R-8* Vermelho Bright.	-	1	1	-	-	E/A, E/B, T
8	31425-ZA8-701	Tampa, Caixa, Controle.....	-	1	1	-	-	E/A, E/B, T
9	31426-ZA8-701	Suporte, Tomada.....	-	1	1	-	-	E/A, E/B, T
10	31427-ZA8-701	Suporte, Condensador	-	1	1	-	-	E/A, E/B, T
11	31481-ZA8-701	Coxim	-	1	1	-	-	E/A, E/B, T
12	31486-898-700	Coxim Fiação Interruptor.....	-	1	1	-	-	E/A, E/B, T
13	31720-ZA8-701	Diodo Comp., D.C.....	-	1	1	-	-	E/A, E/B, T
14	32310-836-000	Tomada (15 A/125 V)	-	-	1	-	-	T

C-6 Caixa de Controle (EG550/EG650)

Ref. N°	N° da peça	Descrição	Qtd.					N° de série	Tipo
			EX 650	EG 550	EG 650	EM 650	ED 400		
15	32330-ZA8-650	Tomada (10 A/250 V)	-	1	-	-	-	E/A, E/B
	32333-ZA8-000	Tomada (15 A/125 V)	-	-	1	-	-	T
16	32380-ZA8-003	Condensador.....	-	1	-	-	-	~ 2124208	E/A, E/B
			-	-	1	-	-	~ 2118349	T
	32380-ZA8-701	Condensador.....	-	1	-	-	-	2124209
			-	-	1	-	-	2118350	~
17	32510-ZA8-701	Terminal Terra	-	1	1	-	-	E/A, E/B, T
18	36110-ZA8-701	Interruptor Comp., Motor.....	-	1	1	-	-	E/A, E/B, T
19	38240-898-000	Protetor, Circuito (D.C.).....	-	1	1	-	-	E/A, E/B, T
20	38241-ZA8-750	Protetor, Circuito (2,5 A).....	-	1	-	-	-	E/A, E/B
	38241-ZA8-730	Protetor, Circuito (5,2 A).....	-	-	1	-	-	T
21	38250-ZA8-701	Lente, Protetor	-	2	2	-	-	E/A, E/B, T
22	68110-ZA8-701	Manopla Direção	-	1	1	-	-	E/A, E/B, T
23	78207-ZA8-700	Manopla.....	-	1	1	-	-	E/A, E/B, T
24	87206-ZA8-730	Etiqueta, Caixa, Controle.....	-	1	1	-	-	E/A, E/B, T
25	90011-ZB4-000	Parafuso Sextavado, 6 x 22.....	-	1	1	-	-	2189848	~
26	90201-GC4-000	Porca Flange, 14 mm	-	1	1	-	-	E/A, E/B, T
27	93500-03008-0H	Parafuso Phillips, 3 x 8.....	-	2	2	-	-	E/A, E/B, T
28	93500-03012-0H	Parafuso Phillips, 3 x 12.....	-	4	4	-	-	E/A, E/B, T
29	93500-04008-0H	Parafuso Phillips, 4 x 8.....	-	7	-	-	-	~ 3014452	E/B
			-	-	7	-	-	T
			-	5	-	-	-	3014453	~
30	93500-04016-0H	Parafuso, Phillips, 4 x 16.....	-	1	1	-	-	E/A, E/B, T
31	94001-06000-0S	Porca Sextavada, 6 mm	-	1	1	-	-	E/A, E/B, T
32	94002-04080-0S	Porca Sextavada, 4 mm	-	1	1	-	-	E/A, E/B, T
33	94101-04800	Arruela Lisa, 4 mm	-	1	1	-	-	E/A, E/B, T
34	94111-06800	Arruela, Pressão, 6 mm	-	1	1	-	-	E/A, E/B, T
35	95700-06010-00	Parafuso Flange, 6 x 10.....	-	2	2	-	-	E/A, E/B, T

C-6.1 Caixa de Controle (EG650)

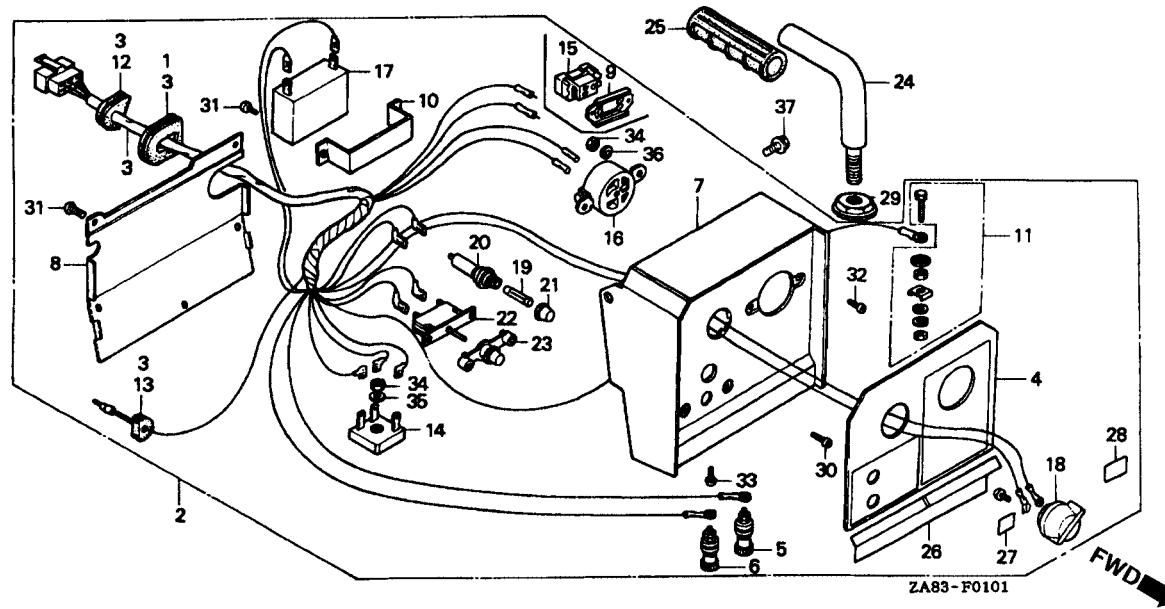

Item de serviço	T.M.O.
Caixa, Controle Comp.....	0,2
• Interruptor Comp., Motor	
Fiação Comp.....	0,4
Diodo Comp., D.C.....	0,3
• Tomada	
• Tomada	
• Condensador	
• Protetor, Circuito	
Fusivel.....	0,1
• Manopla	

2

Ref. Nº	Nº da peça	Descrição	Qtd.					Nº de série	Tipo
			EX	EG	EG	EM	ED		
1	19905-ZA8-701	Coxim, Fiação.....	-	-	1	-	-	C, CV/A, CV/B
2	31400-ZA8-741	Caixa, Controle Comp.....	-	-	1	-	-	~ 2118349	C
	31400-ZA8-743	-	-	1	-	-	2118350	C
	31400-ZA8-C41	-	-	1	-	-	CV/A, CV/B
3	31404-ZA8-741	Fiação Comp.....	-	-	1	-	-	C
	31404-ZA8-C41	-	-	1	-	-	CV/A, CV/B
4	31406-ZA8-740	Etiqueta, Interruptor, Painel.....	-	-	1	-	-	C
	31406-ZA8-C40	Placa Indicadora, Painel.....	-	-	1	-	-	CV/A, CV/B
5	31408-880-000	Terminal Entrada (+).....	-	-	1	-	-	C
6	31409-880-000	Terminal Entrada (-).....	-	-	1	-	-	C
7	31420-ZA8-741	Caixa Comp., Controle.....	-	-	1	-	-	C
	31420-ZA8-C41	-	-	1	-	-	CV/A, CV/B
8	31425-ZA8-701	Tampa, Caixa, Controle.....	-	-	1	-	-	C, CV/A, CV/B
9	31426-ZA8-C40	Suporte, Tomada.....	-	-	1	-	-	CV/A, CV/B
10	31427-ZA8-701	Suporte, Condensador.....	-	-	1	-	-	C, CV/A, CV/B
11	31428-899-840	Terminal Terra.....	-	-	1	-	-	C, CV/A, CV/B
12	31481-ZA8-701	Coxim.....	-	-	1	-	-	C, CV/A, CV/B
13	31486-898-700	Coxim, Fiação, Interruptor.....	-	-	1	-	-	C, CV/A, CV/B
14	31720-ZA8-701	Diodo Comp., D.C.....	-	-	1	-	-	C
15	32333-ZA8-A40	Tomada (15 A/125 V).....	-	-	1	-	-	CV/A, CV/B
16	32333-877-712	Tomada (15 A/125 V).....	-	-	1	-	-	~ 2162745	C
	32333-ZB3-740	Tomada (15 A/125 V).....	-	-	1	-	-	2162746	C

C-6.1 Caixa de Controle (EG650)

Ref. Nº	Nº da peça	Descrição	Qtd.					Nº de série	Tipo
			EX 650	EG 550	EG 650	EM 650	ED 400		
17	32380-ZA8-003	Condensador.....	-	-	1	-	-	~ 2118349	C
	32380-ZA8-701	-	-	1	-	-	2118350 ~	C
			-	-	1	-	-	CV/A, CV/B
18	36110-ZA8-701	Interruptor Comp., Motor.....	-	-	1	-	-	C, CV/A, CV/B
19	38201-892-670	Fusível (5A).....	-	-	1	-	-	C, CV/A, CV/B
20	38211-ZA2-641	Suporte, Fusível.....	-	-	1	-	-	C, CV/A, CV/B
21	38212-ZA2-641	Tampa, Suporte, Fusível.....	-	-	1	-	-	C, CV/A, CV/B
22	38240-898-000	Protetor, Circuito (D.C.).....	-	-	1	-	-	C
23	38250-ZA8-701	Lente Comp., Protetor.....	-	-	1	-	-	C
24	68110-ZA8-701	Manopla.....	-	-	1	-	-	C, CV/A, CV/B
25	78207-ZA8-700	Borracha, Manopla.....	-	-	1	-	-	C, CV/A, CV/B
26	87206-ZA8-740	Etiqueta, Caixa, Controle.....	-	-	1	-	-	C
	87206-ZA8-C40	-	-	1	-	-	CV/A, CV/B
27	87534-ZB3-740	Etiqueta.....	-	-	1	-	-	C, CV/A, CV/B
28	87596-895-721	Etiqueta.....	-	-	1	-	-	C
29	90201-GC4-000	Porca Flange, 14 mm.....	-	-	1	-	-	C, CV/A, CV/B
30	93500-03012-0H	Parafuso Phillips, 3 x 12.....	-	-	2	-	-	C
31	93500-04008-0H	Parafuso Phillips, 4 x 8.....	-	-	7	-	-	C
			-	-	7	-	-	~ 3014452	CV/A, CV/B
			-	-	5	-	-	3014453 ~	CV/A, CV/B
32	93500-04010-0H	Parafuso Phillips, 4 x 10.....	-	-	2	-	-	C
	93500-03008-0H	Parafuso Phillips, 3 x 8.....	-	-	2	-	-	CV/A, CV/B
33	93500-04016-0H	Parafuso Phillips, 4 x 16.....	-	-	1	-	-	C
34	94002-04080-0S	Porca Sextavada, 4 mm.....	-	-	3	-	-	C
35	94101-04800	Arruela Lisa, 4 mm.....	-	-	1	-	-	C
36	94101-06800	Arruela Lisa, 6 mm.....	-	-	1	-	-	C
37	95700-06010-00	Parafuso Flange, 6 x 10.....	-	-	2	-	-	C, CV/A, CV/B

C-6.2 Caixa de Controle (EG650)

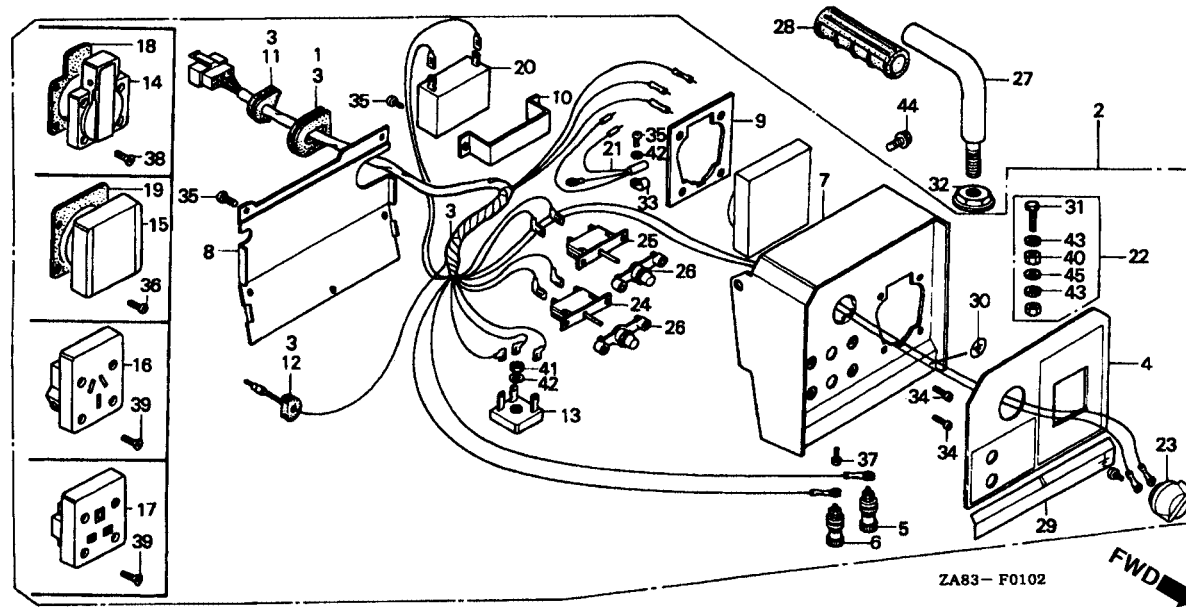

Item de serviço	T.M.O.
Caixa Controle	0,2
• Filtro Comp.	
• Interruptor Comp, Motor	
Fiação Comp.....	0,4
Diodo Comp.....	0,3
• Tomada	
• Soquete	
• Condensador	

Ref. N°	N° da peça	Descrição	Qt'd.				N° de série	Tipo
			EX	EG	EM	ED		
1	19905-ZA8-701	Coxim, Fiação.....	-	1	-	-	B, A, B/B, F/A, F/B, G/A, G/B, G/C, GV, U
2	31400-ZA8-760	Caixa, Controle.....	-	1	-	-	~ 2005056	G/A, G/B, G/C
	31400-ZA8-782	-	1	-	-	~ 2123881	U
	31400-ZA8-792	-	1	-	-	~ 2123881	B/A, B/B
	31401-ZA8-752	-	1	-	-	~ 2124208	F/A, F/B
	31400-ZA8-762	-	1	-	-	2005057 ~ 2124208	G/A, G/B; G/C
	31400-ZA8-763ZA	*R-8* Vermelho Bright	-	1	-	-	2124209 ~	G/A, G/B
		-	1	-	-	2124209 ~ 3055179	G/C
	31400-ZA8-783	-	1	-	-	2123882 ~	U
	31400-ZA8-793ZA	*R-8* Vermelho Bright	-	1	-	-	2123882 ~	B/A
		-	1	-	-	2123882 ~ 3055155	B/B
	31401-ZA8-753ZA	*R-8* Vermelho Bright	-	1	-	-	2124209 ~	F/A
		-	1	-	-	2124209 ~ 3055155	F/B
	31400-ZA8-764ZA	*R-8* Vermelho Bright	-	1	-	-	3055180 ~ 3123497	G/C
	31400-ZA8-794ZA	*R-8* Vermelho Bright	-	1	-	-	3055156 ~ 3123497	B/B
	31401-ZA8-745	-	1	-	-	GV
	31401-ZA8-754ZA	*R-8* Vermelho Bright	-	1	-	-	3055156 ~ 3123497	F/B
	31400-ZA8-765ZA	*R-8* Vermelho Bright	-	1	-	-	3123498 ~	G/C
	31400-ZA8-795ZA	*R-8* Vermelho Bright	-	1	-	-	3123498 ~	B/B
	31401-ZA8-755ZA	*R-8* Vermelho Bright	-	1	-	-	3123498 ~	F/B

C-6.2 Caixa de Controle (EG650)

Ref. Nº	Nº da peça	Descrição	Qtd.					Nº de série	Tipo
			EX 650	EG 550	EG 650	EM 650	ED 400		
3	31404-ZA8-761	Fiação, Comp	-	1	-	-	-	B/A, F/A, G/A, G/B
			-	1	-	-	-	~ 3055155	B/B, F/B, G/C
	31404-ZA8-781	-	1	-	-	U
	31405-ZA8-742	-	1	-	-	GV
	31404-ZA8-762	-	1	-	-	3055156	~ 3123497	B/B, F/B, G/C
	31404-ZA8-763	-	1	-	-	3123498	~	B/B, F/B, G/C
4	31406-ZA8-760	Etiqueta, Interruptor, Partida	-	1	-	-	G/A, G/B
			-	1	-	-	~ 3055155	G/C
	31406-ZA8-780	Etiqueta, Interruptor, Painei.....	-	1	-	-	B/A, U
			-	1	-	-	~ 3055155	B/B
	31407-ZA8-740	Etiqueta, Interruptor, Painei.....	-	1	-	-	GV
	31407-ZA8-750	-	1	-	-	F/A
			-	1	-	-	~ 3055155	F/B
	31406-ZA8-761	Etiqueta, Interruptor, Painei.....	-	1	-	-	3055156	~	B/B, F/B, G/C
5	31408-880-000	Terminal, Externo (+).....	-	1	-	-	B/A, F/A, G/A, G/B, U
			-	1	-	-	~ 3055155	B/B, F/B, G/C
6	31409-880-000	Terminal, Externo (-).....	-	1	-	-	B/A, F/A, G/A, G/B, U
			-	1	-	-	~ 3055155	B/B, F/B, G/C
7	31420-ZA8-762ZA	Caixa Comp., Controle *R-8* Vermelho Bright.	-	1	-	-	B/A, F/A, G/A, G/B, U
			-	1	-	-	~ 3055155	B/B, F/B, G/C
	31421-ZA8-741	-	1	-	-	GV
	31420-ZA8-C71ZA	*R-8* Vermelho Bright	-	1	-	-	3055156	~	B/B, F/B, G/C
8	31425-ZA8-701	Tampa, Caixa Controle.....	-	1	-	-	B/A, B/B, F/A, F/B, G/A, G/B, G/C, GV, U
9	31426-ZA8-761	Placa Fixação, Tomada.....	-	1	-	-	B/A, B/B, F/A, F/B, G/A, G/B, G/C, U
	31426-ZA8-741	-	1	-	-	GV
10	31427-ZA8-701	Suporte, Condensador	-	1	-	-	B/A, B/B, F/A, F/B, G/A, G/B, G/C, GV, U
11	31481-ZA8-701	Coxim	-	1	-	-	B/A, B/B, F/A, F/B, G/A, G/B, G/C, GV, U
12	31486-898-700	Coxim, Fixação Interruptor	-	1	-	-	B/A, B/B, F/A, F/B, G/A, G/B, G/C, GV, U
13	31720-ZA8-701	Diodo Comp., D.C	-	1	-	-	B/A, B/B, F/A, G/A, G/B, G/C, U
			-	1	-	-	~ 3055155	F/B
14	32331-875-610	Tomada (16A/250V)	-	1	-	-	G/A, G/B, G/C, GV
	32331-ZA8-650	Tomada (10-16 A/250 V)	-	1	-	-	3055156	~	F/B
15	32331-892-610	Soquete (10-16 A/250 V).....	-	1	-	-	F/A
			-	1	-	-	~ 3055155	F/B
16	32332-892-660	Soquete (10 A/250 V)	-	1	-	-	U
17	32332-892-751	Soquete (13 A/250 V)	-	1	-	-	B/A, B/B
18	32335-875-610	Guarnição, Tomada.....	-	1	-	-	3055156	~	F/B
			-	1	-	-	G/A, G/B, G/C, GV
19	32335-880-900	Guarnição.....	-	1	-	-	F/A
			-	1	-	-	~ 3055155	F/B
20	32380-ZA8-701	Condensador.....	-	1	-	-	2123882	~	B/A, U
			-	1	-	-	B/B, GV
			-	1	-	-	2124209	~	F/A, F/B, G/A, G/B, G/C

C-6.2 Caixa de Controle (EG650)

Ref. Nº	Nº da peça	Descrição	Qtd.				Nº de série	Tipo
			EX 650	EG 550	EM 650	ED 400		
21	32385-ZA8-741	Filtro Comp. A.C.....	-	1	-	-	GV
22	32510-ZA8-701	Terminal, Terra.....	-	1	-	-	B/A, F/A, G/A, G/B, GV, U
	31436-ZA8-661	-	1	-	-	3055155 ~ 3123497	B/B, F/B, G/C
	31436-ZS2-H61	-	1	-	-	3123498 ~	B/B, F/B, G/C
23	36110-ZA8-701	Interruptor Motor.....	-	1	-	-	B/A, B/B, F/A, F/B, G/A, G/B, G/C, GV, U
24	38240-898-000	Protetor, Circuito (D.C.).....	-	1	-	-	B/A, F/A, G/A, G/B, U
25	38241-ZA8-750	Protetor, Circuito (2,5 A).....	-	1	-	-	B/A, F/A, G/A, G/B, U
	38241-ZA8-740	-	1	-	-	3055155 ~	B/B, F/B, G/C
	38241-ZA8-740	-	1	-	-	3055156 ~	R/B, F/B, G/C
	38241-ZA8-740	-	1	-	-	GV
26	38250-ZA8-701	Lente Comp., Protetor.....	-	2	-	-	B/A, F/A, G/A, G/B, U
	38250-ZA8-701	-	2	-	-	3055155 ~	B/B, F/B, G/C
	38250-ZA8-701	-	1	-	-	GV
	38250-ZA8-701	-	1	-	-	3055156 ~	B/B, F/B, G/C
27	68110-ZA8-701	Manopla.....	-	1	-	-	B/A, B/B, F/A, F/B, G/A, G/B, G/C, GV, U
28	78207-ZA8-700	Borracha, Manopla.....	-	1	-	-	R/A, B/B, F/A, F/B, G/A, G/B, G/C, GV, U
29	87206-ZA8-730	Etiqueta, Caixa, Controle.....	-	1	-	-	B/A
	87206-ZA8-760	-	1	-	-	3055155 ~	B/B
	87206-ZA8-760	-	1	-	-	G/A, G/B
	87207-ZA8-750	-	1	-	-	3055179 ~	G/C
	87207-ZA8-750	-	1	-	-	F/A, U
	87207-ZA8-750	-	1	-	-	3055155 ~	F/B
30	87534-892-640	Etiqueta, Terra.....	-	1	-	-	3055156 ~	B/B, F/B
	87534-892-640	-	1	-	-	3055180 ~	G/C
	87534-892-640	-	1	-	-	GV
31	90011-ZB4-000	Parafuso Sextavado, 6 x 22.....	-	1	-	-	3055156 ~ 3123497	B/B, F/B, G/C
	90011-899-840	Parafuso Sextavado, 6 x 28.....	-	1	-	-	3123498 ~	B/B, F/B, G/C
32	90201-GC4-000	Porca Flange, 14 mm.....	-	1	-	-	B/A, B/B, F/A, F/B, G/A, G/B, G/C, GV, U
33	90626-ZA8-740	Presilha, 14 mm.....	-	1	-	-	GV
34	93500-03012-0H	Parafuso, Phillips 3 x 12.....	-	4	-	-	B/A, F/A, G/A, G/B, U
	93500-03012-0H	-	4	-	-	3055155 ~	B/B, F/B, G/C
	93500-03012-0H	-	2	-	-	GV
	93500-03012-0H	-	2	-	-	3055156 ~ 3123497	B/B, F/B, G/C
	93500-03012-0H	-	2	-	-	3123498 ~	B/B, F/B, G/C
35	93500-04008-0H	Parafuso, Phillips, 4 x 8.....	-	7	-	-	B/A, F/A, G/A, G/B, U
	93500-04008-0H	-	7	-	-	3014452 ~	B/B, F/B, G/C
	93500-04008-0H	-	8	-	-	GV
	93500-04008-0H	-	5	-	-	3014453 ~	B/B, F/B, G/C
36	93500-04012-0H	Parafuso Phillips, 4 x 12.....	-	4	-	-	F/A
	93500-04012-0H	-	4	-	-	3055155 ~	F/B
37	93500-04016-0H	Parafuso Phillips 4 x 16.....	-	1	-	-	B/A, F/A, G/A, G/B, U
	93500-04016-0H	-	1	-	-	3055155 ~	B/B, F/B, G/C
38	93600-04012-0G	Parafuso Phillips, 4 x 12.....	-	4	-	-	G/A, G/B, G/C, GV
	93600-04012-1A	-	4	-	-	3055156	F/B
39	93600-04016-06	Parafuso Phillips, 4 x 16.....	-	4	-	-	B/A, B/B, U
40	94001-06000-0S	Porca Sextavada, 6 mm.....	-	1	-	-	B/A, F/A, G/A, G/B, GV, U
	94001-06000-0S	-	1	-	-	3055155 ~	B/B, F/B, G/C
	94001-06390-0S	-	1	-	-	3055156 ~	B/B, F/B, G/C

C-6.2 Caixa de Controle (EG650)

Ref. Nº	Nº da peça	Descrição	Qtd.					Nº de série	Tipo
			EX 650	EG 550	EG 650	EM 650	ED 400		
41	94002-04080-0S	Porca Sextavada, 4 mm	-	1	-	-	-	B/A, F/A, G/A, G/B, U
			-	1	-	-	-	~ 3055155	B/B, F/B, G/C
42	94101-04800	Arruela, Lisa, 4 mm	-	1	-	-	-	B/A, F/A, G/A, G/B, GV, U
			-	1	-	-	-	~ 3055155	B/B, F/B, G/C
43	94111-06800	Arruela, Pressão, 6 mm	-	1	-	-	-	B/A, F/A, G/A, G/B, GV, U
			-	1	-	-	-	~ 3055155	B/B, F/B, G/C
44	95700-06010-00	Parafuso Flange, 6 x 10.....	-	2	-	-	-	3055156	B/B, F/B, G/C
45	94101-06800	Arruela Lisa, 6 mm	-	1	-	-	-	3055156	B/A, B/B, G/A, F/B, G/A, G/B, G/C, GV, U
			-	1	-	-	-	~	B/B, F/B, G/C

C-6.3 Caixa de Controle (EG550/EG650)

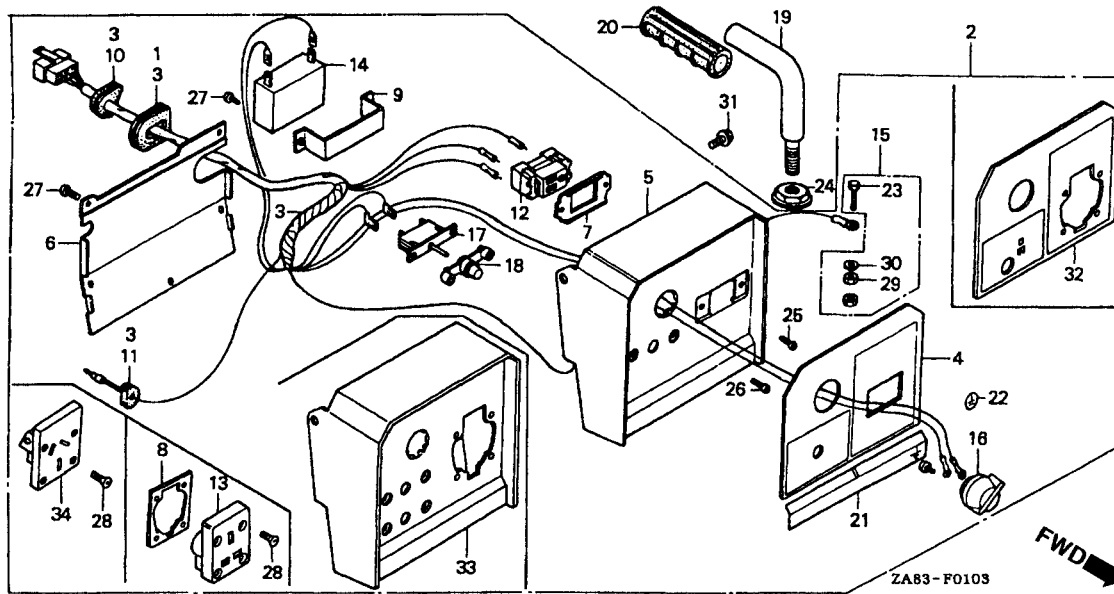

Item de serviço	T.M.O.
Caixa Controle Comp.	0,2
• Interruptor Comp., Motor	
Fiação, Comp.	0,4
Tomada	0,3
• Soquete	
• Condensador	
• Protetor, Circuito	
Borracha, Manopla	0,1

Ref. Nº	Nº da peça	Descrição	Qtd.					Nº de série	Tipo
			EX	EG	EG	EM	ED		
1	19905-ZA8-701	Coxim, Fiação.....	-	1	-	-	-	L/A, L/B, R/A, R/B, S/A, S/B, SS/A, SS/B, U2/A, U2/B	
2	31400-ZA8-772	Caixa, Controle Comp.....	-	-	1	-	-	~ 2118349 R/A/S/A	
	31401-ZA8-732	-	-	1	-	-	~ 2118314 L/A	
	31400-ZA8-773	-	-	1	-	-	2118350 ~ R/A/S/A	
		-	-	1	-	-	~ R/B/S/B	
	31401-ZA8-733	-	-	1	-	-	2118315 ~ L/A	
		-	-	1	-	-	~ L/B	
	31400-ZA8-C71ZA	*R-8* Vermelho Bright	-	-	1	-	-	~ SS/A, SS/B	
	31400-ZA8-C81ZA	*R-8* Vermelho Bright	-	1	-	-	-	~ U2/A, U2/B	
3	31404-ZA8-771	Fiação Comp	-	-	1	-	-	~ R/A, R/B/S/A/S/B	
	31405-ZA8-731	-	-	1	-	-	~ L/A,L/B	
	31404-ZA8-C71	-	-	1	-	-	~ SS/A, SS/B	
	31404-ZA8-C81	-	1	-	-	-	~ U2/A, U2/B	
4	31406-ZA8-770	Etiqueta, Interruptor, Painel.....	-	-	1	-	-	~ L/A, L/B, R/A, R/B/S/A/S/B	
5	31420-ZA8-772	Caixa Comp., Controle.....	-	-	1	-	-	~ L/A, L/B, R/A, R/B,S/A/S/B	
6	31425-ZA8-701	Tampa Caixa Controle.....	-	1	-	-	-	~ L/A, L/B, R/A, R/B/S/A/S/B, SS/A, SS/B, U2/A, U2/B	
7	31426-ZA8-701	Suporte, Tomada.....	-	-	1	-	-	~ L/A, L/B, R/A, R/B/S/A/S/B	
8	31426-ZA8-761	Placa, Fixação Tomada.....	-	1	1	-	-	~ SS/A, SS/B, U2/A, U2/B	
9	31427-ZA8-701	Suporte, Condensador.....	-	1	1	-	-	~ L/A, L/B, R/A, R/B, S/A/S/B, SS/A, SS/B, U2/A, U2/B	
10	31481-ZA8-701	Coxim	-	1	1	-	-	~ L/A, L/B, R/A, R/B/S/A/S/B, SS/A, SS/B, U2/A, U2/B	
11	31486-898-700	Coxim, Fiação Interruptor.....	-	1	1	-	-	~ L/A, L/B, R/A, R/B/S/A/S/B, SS/A, SS/B, U2/A, U2/B	

C-6.3 Caixa de Controle (EG550/EG650)

Ref. Nº	Nº da peça	Descrição	Qtd.					Nº de série	Tipo
			EX 650	EG 550	EG 650	EM 650	ED 400		
12	32330-ZAS-650	Tomada (10 A/250 V)	-	-	1	-	-	R/A, R/B, S/A, S/B
	32333-ZA8-000	Tomada (15 A/125 V)	-	-	1	-	-	L/A, L/B
13	32332-892-751	Soquete (13 A/250 V)	-	-	1	-	-	SS/A, SS/B
14	32380-ZA8-003	Condensador.....	-	-	1	-	-	~ 2118314	L/A
			-	-	1	-	-	~ 2118349	R/A, S/A
	32350-ZA8-701	Condensador.....	-	1	1	-	-	L/B, R/B,S/B, SS/A, SS/B, U2/A, U2/B
			-	-	1	-	-	2118315 ~	L/A
			-	-	1	-	-	2118350 ~	R/A, S/A
15	32510-ZA8-701	Terminal Terra	-	1	1	-	-	L/A, L/B, R/A, R/B, S/A, S/B, SS/A, SS/B, U2/A, U2/B
16	36110-ZA8-701	Interruptor Comp., Motor.....	-	1	1	-	-	L/A, L/B, R/A, R/B, S/A, S/B, SS/A, SS/B, U2/A, U2/B
17	38241-ZA8-730	Protetor, Circuito (5,2 A).....	-	-	1	-	-	L/A, L/B
	38241-ZA8-750	Protetor, Circuito (2,5 A).....	-	1	1	-	-	R/A, R/B, S/A, S/B, SS/A, SS/B, U2/A, U2/B
18	38250-ZA8-701	Lente Comp., Protetor	-	1	1	-	-	L/A, L/B, R/A, R/B, S/A, S/B, SS/A, SS/B, U2/A, U2/B
19	68110-ZA8-701	Manopla.....	-	1	1	-	-	L/A, L/B, R/A, R/B, S/A, S/B, SS/A, SS/B, U2/A, U2/B
20	78207-ZA8-700	Borracha, Manopla.....	-	1	1	-	-	L/A, L/B, R/A, R/B, S/A, S/B, SS/A, SS/B, U2/A, U2/B
21	87206-ZA8-770	Etiqueta, Caixa, Controle.....	-	-	1	-	-	L/A, L/B, R/A, R/B, S/A, S/B, SS/A, SS/B
22	87534-892-640	Etiqueta, Terra.....	-	1	1	-	-	L/A, L/B, R/A, R/B, S/A, S/B, SS/A, SS/B, U2/A, U2/B
23	90011-ZB4-000	Parafuso Sextavado, 6 x 22.....	-	1	1	-	-	L/B, R/B, S/B, SS/A, SS/B, U2/A, U2/B
			-	-	1	-	-	2189848 ~	L/A, R/A,S/A
24	90201-GC4-000	Porca, Flange, 14 mm	-	1	1	-	-	L/A, L/B, R/A, R/B, S/A, S/B, SS/A, SS/B, U2/A, U2/B
25	93500-03008-0H	Parafuso Phillips, 3 x 8	-	-	2	-	-	L/A, L/B, R/A, R/B, S/A, S/B
26	93500-03012-0H	Parafuso Phillips, 3 x 12	-	2	2	-	-	L/A, L/B, R/A, R/B, S/A, S/B, SS/A, SS/B, U2/A, U2/B
27	93500-04008-0H	Parafuso Phillips, 4 x 8	-	-	7	-	-	L/A, L/B, R/A, R/B, S/A, S/B
			-	-	7	-	-	~ 3014452	SS/A, SS/B
			-	5	-	-	-	U2/A, U2/B
			-	5	-	-	-	3014453 ~	SS/A, SS/B
28	93600-04016-OG	Parafuso Phillips, 4 x 16	-	4	4	-	-	SS/A, SS/B, U2/A, U2/B
29	94001-06000-0S	Porca, Sextavada, 6 mm	-	1	1	-	-	L/A, L/B, R/A, R/B, S/A, S/B, SS/A, SS/B, U2/A, U2/B
30	94111-06800	Arruela, Pressão, 6 mm	-	1	1	-	-	L/A, L/B, R/A, R/B, S/A, S/B, SS/A, SS/B, U2/A, U2/B
31	95700-06010-00	Parafuso Flange, 6 x 10.....	-	2	-	-	-	L/A, L/B, R/A, R/B, S/A, S/B, SS/A, SS/B
	95701-06010-00	Parafuso Flange, 6 x 10.....	-	1	-	-	-	U2/A, U2/B
32	31406-ZA8-C70	Etiqueta, Interruptor, Painei.....	-	1	1	-	-	SS/A, SS/B, U2/A, U2/B
33	31420-ZA8-C71ZA	Caixa Comp., Controle *R-8* Vermelho Bright ..	-	1	1	-	-	SS/A, SS/B, U2/A, U2/B
34	32332-892-660	Soquete (10 A/250 V)	-	1	-	-	-	U2/A, U2/B

C-6.4 Caixa de Controle (EG550)

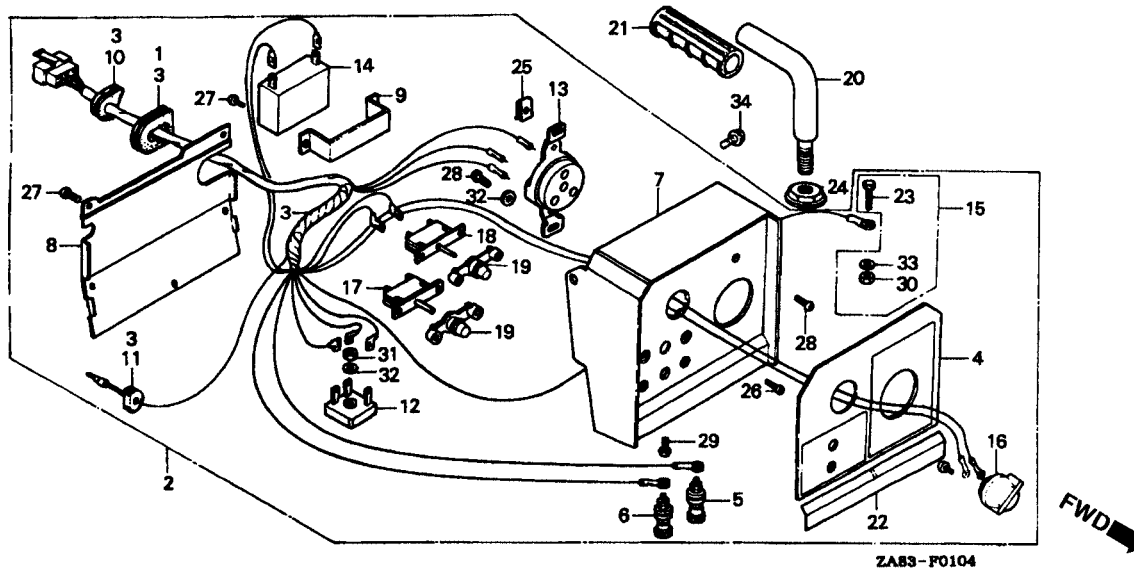

Item de serviço	T.M.O.
Caixa Controle Comp.	0,2
• Interruptor Comp., Motor	
Fiação Comp.	0,4
Diodo Comp., D.C.	0,3
• Soquete	
• Condensador	
• Protetor Circuito	
(Adicionar 0,1 por Unidade)	
Borracha, Manopla	0,1

Ref. N°	N° da peça	Descrição	Qtd.					N° de série	Tipo
			EX	EG	EG	EM	ED		
			650	550	650	650	400		
1	19905-ZA8-701	Bucha, Fiação	-	1	-	-	-	M
2	31401-ZA8-721	Caixa Controle Comp.	-	1	-	-	-	~ 2124208	M
	31401-ZA8-722	-	1	-	-	-	2124209	M
3	31404-ZA8-761	Fiação Comp.	-	1	-	-	-	M
4	31407-ZA8-720	Etiqueta, Interruptor, Painel.....	-	1	-	-	-	M
5	31408-880-000	Terminal, Saída (+).....	-	1	-	-	-	M
6	31409-880-000	Terminal, Saída (-).....	-	1	-	-	-	M
7	31421-ZA8-721	Caixa Comp., Controle.....	-	1	-	-	-	M
8	31425-ZA8-701	Tampa, Caixa, Controle.....	-	1	-	-	-	M
9	31427-ZA8-701	Suporte, Condensador.....	-	1	-	-	-	M
10	31481-ZA8-701	Bucha.....	-	1	-	-	-	M
11	31486-898-700	Bucha, Fiação Interruptor.....	-	1	-	-	-	M
12	31720-ZA8-701	Diodo Comp., D.C.....	-	1	-	-	-	M
13	32331-ZA8-720	Soquete (16 A/250 V).....	-	1	-	-	-	M
14	32380-ZA8-003	Condensador.....	-	1	-	-	-	~ 2124208	M
	32380-ZA8-701	-	1	-	-	-	2124209	M
15	32510-ZA8-701	Terminal, Terra.....	-	1	-	-	-	M
16	36110-ZA8-701	Interruptor Comp., Motor.....	-	1	-	-	-	M
17	38240-898-000	Protetor, Circuito (D.C.).....	-	1	-	-	-	M
18	38241-ZA8-750	Protetor, Circuito (2,5 A).....	-	1	-	-	-	M
19	38250-ZA8-701	Lente Comp., Protetor.....	-	2	-	-	-	M

C-6.4 Caixa de Controle (EG550)

Ref. Nº	Nº da peça	Descrição	Qtd.					Nº de série	Tipo
			EX 650	EG 550	EG 650	EM 650	ED 400		
20	68110-ZA8-701	Manopla.....	-	1	-	-	-	M
21	78207-ZA8-700	Borracha, Manopla.....	-	1	-	-	-	M
22	87206-ZA8-730	Etiqueta Caixa Controle.....	-	1	-	-	-	M
23	90011-899-000	Parafuso Sextavado, 6 x 18.....	-	1	-	-	-	~ 2189847	M
	90011-ZB4-000	Parafuso Sextavado, 6 x 22.....	-	1	-	-	-	2124208 ~	M
24	90201-GC4-000	Porca Flange, 14 mm.....	-	1	-	-	-	M
25	90320-ZA8-721	Mola, Pressão, 4 mm.....	-	1	-	-	-	M
26	93500-03012-OH	Parafuso Phillips, 3 x 12.....	-	4	-	-	-	M
27	93500-04008-OH	Parafuso Phillips, 4 x 8.....	-	7	-	-	-	M
28	93500-04010-OA	Parafuso Phillips, 4 x 10.....	-	2	-	-	-	M
29	93500-04016-OH	Parafuso Phillips, 4 x 16.....	-	1	-	-	-	M
30	94001-06000-OS	Porca, Sextavada, 6 mm.....	-	1	-	-	-	M
31	94002-04080-OS	Porca, Sextavada, 4 mm.....	-	1	-	-	-	M
32	94101-04800	Arruela, Lisa, 4 mm.....	-	2	-	-	-	M
33	94111-06800	Arruela, Pressão, 6 mm.....	-	1	-	-	-	M
34	95700-06010-00	Parafuso Flange, 6 x 10.....	-	2	-	-	-	M

C-6.5 Painel (EX650)

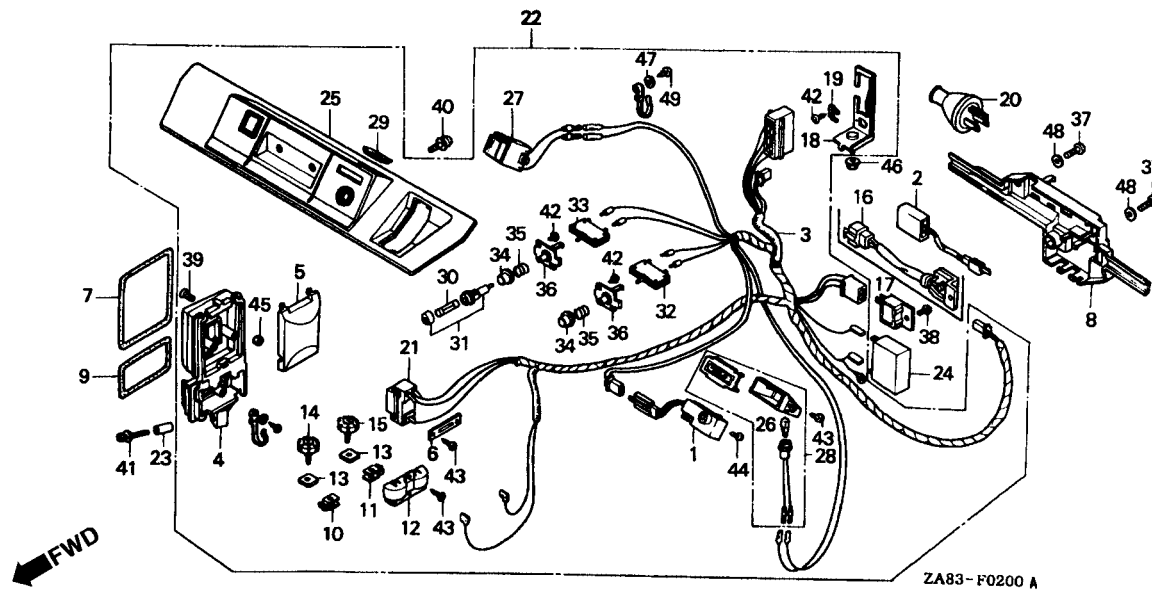

Item de serviço	T.M.O.
Unidade, Alerta, Óleo	0,2
• Unidade, Ignição	
Fiação Comp.....	0,4
Diodo Comp., D.C.....	0,3
• Tomada	
• Condensador	
• Medidor, Frequência	
• Protetor D.C. Circuito	
• Protetor, Circuito	
Lâmpada.....	0,1
• Fusível	

Ref. Nº	Nº da peça	Descrição	Qtd.					Nº de série	Tipo
			EX	EG	EG	EM	ED		
1	15520-ZA8-003	Unidade, Alerta, Óleo.....	1	-	-	-	- C	
2	30585-ZA8-013	Unidade, Ignição.....	1	-	-	-	-	~ 1293816 CV, E, L	
3	31418-ZA8-631	Fiação Comp.....	1	-	-	-	- C, CV, E, L	
	31418-ZA8-632	1	-	-	-	- L	
	31418-ZA8-632	1	-	-	-	-	~ 1293816 L	
		1	-	-	-	- C	
	31418 ZA8 641	1	-	-	-	-	
	31418-ZA8-651	1	-	-	-	-	
	31418-ZA8-652	1	-	-	-	- E	
	31418-ZA8-A41	1	-	-	-	-	~ 1293816 CV	
	31418-ZA8-633	1	-	-	-	-	1293817 ~ 1316963 L	
	31418-ZA8-652	1	-	-	-	-	~ 1293816 E	
	31418-ZA8-A42	1	-	-	-	-	1293817 ~ 1336356 CV	
	31418-ZA8-634	1	-	-	-	-	1316964 ~ L	
	31418-ZA8-653	1	-	-	-	-	1293817 ~ 1336086 E	
	31418-ZA8-A43	1	-	-	-	-	1336357 ~ CV	
	31418-ZA8-654	1	-	-	-	-	1336087 ~ E	
4	31423-ZA8-631	Tomada, Painel.....	1	-	-	-	-	
	31423-ZA8-632	1	-	-	-	- E, L	

C-6.5 Painel (EX650)

Ref. Nº	Nº da peça	Descrição	Qtd.					Nº de série	Tipo
			EX 650	EG 550	EG 650	EM 650	ED 400		
(4)	31423-ZA8-632	1	-	-	-	E, L	
	31423-ZA8-661	1	-	-	-	C	
	31423-ZA8-632	1	-	-	-	CV	
5	31425-ZA8-631	Tampa, Tomada	1	-	-	-	C	
	31425-ZA8-632	1	-	-	-	~ 1335761	CV, E, L	
6	31426-ZA8-000	1	-	-	-	1335762 ~	CV, E, L	
	31428-ZA8-000	1	-	-	-	CV, E, L	
7	31428-ZA8-000	Anel A ,Tomada, Painel	1	-	-	-	C, CV, E, L	
8	31434-ZA8-000	Tampa, Fixação, Fiação	1	-	-	-	~ 1139904	C, E, L	
	31434-ZA8-010	Tampa, Fixação, Fiação	1	-	-	-	1139905 ~	C	
	31434-ZA8-020	1	-	-	-	~ 1286447	CV	
		1	-	-	-	1139905 ~	1286575 E	
		1	-	-	-	1139905 ~	1,285583 L	
		1	-	-	-	1286448 ~	CV	
		1	-	-	-	1286576 ~	E	
9	31462-ZA8-000	1	-	-	-	1235584 ~	L	
	31463-ZA8-000	Anel B, Tomada, Painel	1	-	-	-	C, CV, E, L	
10	31463-ZA8-000	Contato, Terminal (+)	1	-	-	-	C, CV, E, L	
11	31464-ZA8-000	Contato, Terminal (-)	1	-	-	-	C, CV, E, L	
12	31465-ZA8-000	Suporte Terminal	1	-	-	-	C, CV, E, L	
13	31466-ZA8-631	Porca, 6 mm	2	-	-	-	C, CV, E, L	
14	31468-ZA8-631	Botão, Terminal (+)	1	-	-	-	C, CV, E, L	
15	31469-ZA8-631	Botão, Terminal (-)	1	-	-	-	CV, E, L	
16	31700-ZA8-A41	Diodo Comp., D.C	1	-	-	-	CV	
17	31720-ZA8-003	Diodo Comp., D.C	1	-	-	-	C,E,L	
18	32301-ZA8-000	Placa, Fixação, Tomada	1	-	-	-	C, CV, E, L	
19	32302-ZA8-000	Suporte, Tomada	1	-	-	-	C, CV, E, L	
20	32310-836-000	Plugue Comp.,Tomada (15 A/125 V)	1	-	-	-	L	
21	32330-ZA8-650	Tomada (10 A/250 V)	1	-	-	-	E	
	32333-ZA8-000	Tomada (15 A/125 V)	1	-	-	-	L	
22	32333-877-712	1	-	-	-	C	
	32333-ZA8-A40	Tomada(15 A/125 V)	1	-	-	-	CV	
22	32340-ZA8-631	Painel Comp	1	-	-	-	~ 1293816	L	
	32340-ZA8-641	1	-	-	-	C	
	32340-ZA8-651	1	-	-	-	~ 1293816	E	
	32340-ZA8-A41	1	-	-	-	~ 1293816	CV	
	32340-ZA8-632	1	-	-	-	1293817 ~	1316963 L	
	32340-ZA8-652	1	-	-	-	1293817 ~	1336086 E	
	32340-ZA8-A42	1	-	-	-	1293817 ~	1336356 CV	
	32340-ZA8-633	1	-	-	-	1316964 ~	L	
	32340-ZA8-653	1	-	-	-	1336087 ~	E	
	32340-ZA8-A43	1	-	-	-	1336357 ~	CV	
	23	32344-ZA8-000	Bucha, Painel	1	-	-	-	C, CV, E, L
	24	32380-ZA8-003	Condensador	1	-	-	-	~ 1139904	C, E, L
32380-ZA8-306		1	-	-	-	1139905 ~	C	
.....		1	-	-	-	~ 1276447	CV	
.....		1	-	-	-	1139905 ~	1286575 E	
.....		1	-	-	-	1139905 ~	1285583 L	
32380-ZA8-003	1	-	-	-	1276448 ~	CV	
	1	-	-	-	1286576 ~	E	
	1	-	-	-	1285584 ~	L	

C-6.5 Painel (EX650)

Ref. Nº	Nº da peça	Descrição	Qtd.					Nº de série	Tipo
			EX 650	EG 550	EG 650	EM 650	ED 400		
25	32410-ZA8-631	Placa, Base	1	-	-	-	-	~ 1293816	E, L
	32410-ZA8-641	1	-	-	-	-	C
	32410-ZA8-632	1	-	-	-	-	~ 1293816	CV
	32410-ZA8-642	1	-	-	-	-	1293817 ~ 1336026	E, L
	32410-ZA8-633	1	-	-	-	-	1293817 ~ 1336356	CV
	32410-ZA8-643	1	-	-	-	-	1336027 ~	E, L
	32410-ZA8-643	1	-	-	-	-	1336357 ~	CV
26	34902-ZA8-003	Lâmpada	1	-	-	-	-	C
		1	-	-	-	-	~ 1335761	CV, E, L
27	37500-ZA7-003	Medidor, Frequencia	1	-	-	-	-	C, CV, E, L
28	37560-ZA8-003	Soquete, Lâmpada	1	-	-	-	-	C
		1	-	-	-	-	~ 1335761	CV, E, L
29	37566-ZA8-631	Tampa, Lâmpada	1	-	-	-	-	C
		1	-	-	-	-	~ 1335761	CV, E, L
30	38201-892-670	Fusível (SA)	1	-	-	-	-	C, CV
31	38211-ZA8-641	Suporte, Fusível	1	-	-	-	-	C, CV
32	38240-ZA7-000	Protetor, Circuito (12 A)	1	-	-	-	-	C, E, L
	38240-ZA8-640	Protetor, Circuito (6,3 A)	1	-	-	-	-	CV
33	38240-ZA8-630	Protetor Circuito (5 A)	1	-	-	-	-	L
	38240-ZA8-650	Protetor, Circuito (2,5 A)	1	-	-	-	-	E
34	38251-892-003	Tampa, Freio	1	-	-	-	-	C, CV
		2	-	-	-	-	E, L
35	38253-ZA8-631	Mola, Retorno	1	-	-	-	-	C, CV
		2	-	-	-	-	E, L
36	38254-ZA7-003	Suporte	1	-	-	-	-	C, CV
		2	-	-	-	-	E, L
37	93500-05008-0A	Parafuso Phillips, 5 x 8	3	-	-	-	-	C, CV, E, L
38	93500-05010-0H	Parafuso Phillips, 5 x 10	1	-	-	-	-	C, CV, E, L
39	93600-04012-1G	Parafuso Phillips, 4 x 12	2	-	-	-	-	C
40	93891-06010-08	Parafuso Arruela 6 x 10	2	-	-	-	-	C, CV, E, L
41	93894-05025-0S	Parafuso Arruela, 5 x 25	1	-	-	-	-	C, CV, E, L
42	93901-32120	Parafuso Fixação, 3 x 8	3	-	-	-	-	C, CV
		5	-	-	-	-	E, L
		4	-	-	-	-
43	93901-34220	Parafuso Fixação 4 x 10	4	-	-	-	-
		7	-	-	-	-	~ 1336086	CV
		6	-	-	-	-	~ 1336086	E, L
		5	-	-	-	-	1336087 ~	CV
44	93901-34420	Parafuso Fixação 4 x 16	4	-	-	-	-	1336087 ~	E, L
		1	-	-	-	-	C
45	94001-04080-0S	Porca Sextavada 4 mm	1	-	-	-	-	~ 1293816	CV, E, L
		2	-	-	-	-	C
46	94050-05000	Porca, Flange, 5 mm	1	-	-	-	-	C, CV, E, L
47	94101-04800	Arruela Lisa, 4 mm	1	-	-	-	-	C, CV, E, L
48	94101-05000	Arruela Lisa, 5 mm	3	-	-	-	-	C, CV, E, L
49	93901-34220	Parafuso, Fixação 4 x 10	1	-	-	-	-	E, L
	93901-34420	Parafuso, Fixação 4 x 16	1	-	-	-	-	C, CV

C-6.6 Painel (EX650)

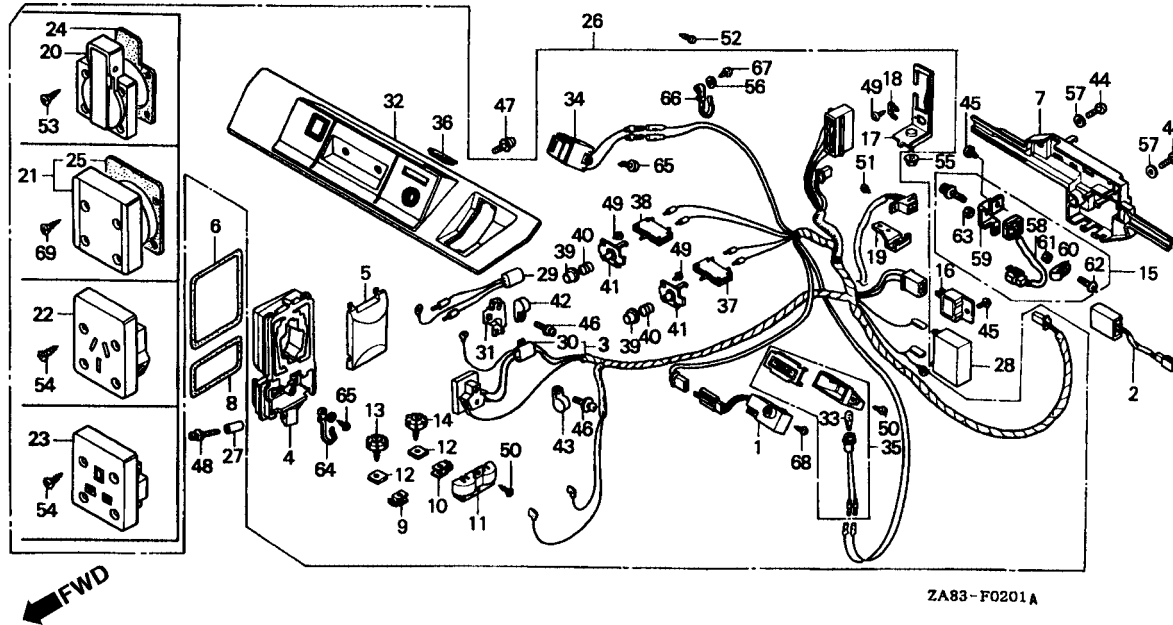

Item de serviço	T.M.O.
Unidade, Alerta, Óleo	0,2
• Unidade, Ignição	
• Filtro Comp.,	
Fiação Comp.....	0,4
Diodo Comp., D. C.....	0,3
• Diodo Comp., D. C.	
• Tomada	
• Soquete	
• Condensador	
• Medidor, Frequência	
• Protetor, Circuito	
(Adicionar 0,1 por Unidade)	
Lâmpada.....	0,1

3

Ref. N°	N° da peça	Descrição	Qt.					N° de série	Tipo
			EX	EG	EG	EM	ED		
1	15520-ZA8-003	Unidade, Alerta Óleo.....	1	-	-	-	-	- 1293816	B, F, G/B, GV/B, U
			1	-	-	-	-	FH, G/A, GV/A
			1	-	-	-	-	- 1296564	W
2	30585-ZA8-013	Unidade, Ignição.....	1	-	-	-	-	B, F, FH, G/A, G/B, GV/A, GV/B, SB, U, W
3	31418-ZA8-651	Fiação Comp.....	1	-	-	-	-
	31418-ZA8-652	1	-	-	-	-	B, G/A, G/B
	31419-ZA8-651	1	-	-	-	-
	31419-ZA8-652	1	-	-	-	-	F, FH
	31418-ZA8-652	1	-	-	-	-	- 1293816	B, G/B
			1	-	-	-	-	G/B
			1	-	-	-	-	- 1296564	W
	31418-ZA8-682	1	-	-	-	-	- 1293816	U
	31419-ZA8-652	1	-	-	-	-	- 1293816	F
			1	-	-	-	-	FH
	31418-ZA8-653	1	-	-	-	-	1293817 -	1336026
			1	-	-	-	-	1293817 -	1339888
			1	-	-	-	-	1293817 -	1336128
	31418-ZAS-683	1	-	-	-	-	G/A
	31419-ZA8-642	Fiação Comp.....	1	-	-	-	-	GV/B
			1	-	-	-	-	- 1293816	GV/B
	31419-ZA8-653	Fiação Comp.....	1	-	-	-	-	1293817 -	1340689
									F

C-6.6 Painel (EX650)

Ref. Nº	Nº da peça	Descrição	Qtd.					Nº de série	Tipo	
			EX 650	EG 550	EG 650	EM 650	ED 400			
(3)	31418-ZA8-684	1	-	-	-	-	1336129 ~	U	
	31419-ZA8-R41	Fiação Comp.....	1	-	-	-	-	1296565 ~ 1339367	W	
	31419-ZA8-R42	1	-	-	-	-	1336027 ~ 1367470	B	
			1	-	-	-	-	1340690 ~ 1370590	F	
	31419-ZA8-643	1	-	-	-	-	1339889 ~ 1367485	G/B	
			1	-	-	-	-	1339368 ~ 1369279	W	
	31419-ZA8-644	1	-	-	-	-	1293817 ~ 1335761	GV/B	
			1	-	-	-	-	~ 1335761	SB	
	31419-ZA8-R43	Fiação Comp.....	1	-	-	-	-	1335762 ~	GV/B,SB	
			1	-	-	-	-	B	
	4	31423-ZA8-661	Painel, Tomada.....	-	1	-	-	-	13711591 ~	F
				1	-	-	-	-	1367486 ~	G/B
	4	31423-ZA8-662	1	-	-	-	-	1369280 ~
1				1	-	-	-	B, G/A, G/B, GV/A, GV/B, U, W	
31424-ZA8-651		1	-	-	-	-	~ 1336026	B	
			1	-	-	-	-	GV/A, U	
31424-ZA8-652		1	-	-	-	-	~ 1339888	G/B	
			1	-	-	-	-	~ 1335761	GV/B, SB	
31423-ZA8-R41		1	-	-	-	-	~ 1339367	W	
			1	-	-	-	-	
31424-ZA8-652		1	-	-	-	-	F, FH	
			1	-	-	-	-	~ 1340689	F	
31423-ZA8-R41		1	-	-	-	-	FH	
			1	-	-	-	-	1336027 ~	B	
5		31425-ZA8-631	Tampa, Tomada.....	1	-	-	-	-	1346690 ~	F
	1			-	-	-	-	1339889 ~	G/B	
5	31425-ZA8-632	1	-	-	-	-	1335762 ~	GV/B, SB	
			1	-	-	-	-	1339368 ~	W	
	31425-ZA8-641	1	-	-	-	-	~ 1336026	B	
			1	-	-	-	-	~ 1340689	F	
	31425-ZA8-632	1	-	-	-	-	FH, G/A	
			1	-	-	-	-	~ 1339888	G/B	
	31425-ZA8-641	1	-	-	-	-	~ 1336128	U	
			1	-	-	-	-	~ 1339367	W	
	31425-ZA8-632	1	-	-	-	-	1336027 ~	B	
			1	-	-	-	-	1340690 ~	F	
	31425-ZA8-641	1	-	-	-	-	1339889 ~	G/B	
			1	-	-	-	-	1336129	U	
	6	31425-ZA8-632	1	-	-	-	-	1339368	W
1				-	-	-	-	GV/A	
7	31428-ZA8-000	Anel A (Painel Tomada).....	1	-	-	-	-	~ 1335761	GV/B, SB	
			1	-	-	-	-	1335762 ~	GV/B, SB	
7	31434-ZA8-000	Tampa, Fixação, Fiação.....	1	-	-	-	-	B, F, FH, G/A, G/B, GV/A, GV/B, SB, U, W	
			1	-	-	-	-	~ 1139904	B, F, FH, G/A, G/B, GV/A, GV/B, U	
7	31434-ZA8-010	1	-	-	-	-	1139905 ~ 1286559	B, U	
			1	-	-	-	-	1139905 ~ 1286575	F	
			1	-	-	-	-	1139905 ~	FH, G/A, GV/A	

C-6.6 Painel (EX650)

Ref. N°	N° da peça	Descrição	Qtd.					N° de série	Tipo			
			EX 650	EG 550	EG 650	EM 650	ED 400					
(7)	31434-ZA8-010	Tampa, Fixação, Fiação.....	1	-	-	-	-	1139905 ~ 1286608	G/B			
			1	-	-	-	-	1139905 ~ 1285857	GV/B			
			1	-	-	-	-	~ 1285583	W			
	31434-ZA8-020	1	-	-	-	-	1286560 ~	B, U			
			1	-	-	-	-	1286576 ~	F			
			1	-	-	-	-	1286609 ~	G/B			
			1	-	-	-	-	1285858 ~	GV/B			
			1	-	-	-	-	SB			
			1	-	-	-	-	1285584 ~	W			
			8	31462-ZA8-000	Anel B, Tomada, Painel.....	1	-	-	-	-	B, F, FH, G/A, G/B, GV/A, GV/B, SB, U, W
9	31463-ZA8-000	Contato, Terminal (+).....	1	-	-	-	-	B, F, FH, G/A, G/B, GVA, GV/B, SB, U, W			
10	31464-ZA8-000	Contato, Terminal (-).....	1	-	-	-	-	B, F, FH, G/A, G/B, GV/A, GV/B, SB, U, W			
11	31465-ZA8-000	Suporte, Terminal.....	1	-	-	-	-	B, F, FH, G/A, G/B, GV/A, GV/B, SB, U, W			
12	31466-ZA8-631	Porca, 6 mm.....	2	-	-	-	-	G, F, FR, G/A, G/B, GV/A, GV/B, SB, U, W			
13	31468-ZA8-631	Botão Terminal (+).....	1	-	-	-	-	B, F, FH, G/A, G/B, GV/A, GV/B, SB, U, W			
14	31469-ZA8-631	Botão Terminal (-).....	1	-	-	-	-	B, F, FH, G/A, G/B, GV/A, GV/B, SB, U, W			
15	31400-ZA0-641	Diodo Comp.....	1	-	-	-	-	1336027 ~	B			
			1	-	-	-	-	1340690 ~	F			
			1	-	-	-	-	1339889 ~	G/B			
			1	-	-	-	-	GV/A, GV/B, SB			
			1	-	-	-	-	1296565 ~	W			
			16	31720-ZA8-003	Diodo Comp., D.C.....	1	-	-	-	-	~ 1336026	B
			1	-	-	-	-	~ 1340689	F			
			1	-	-	-	-	FH, G/A, U			
			1	-	-	-	-	~ 1339888	G/B			
			1	-	-	-	-	~ 1296564	W			
17	32301-ZA8-000	Placa, Fixação, Tomada.....	1	-	-	-	-	B, F, FH, G/A, G/B, GV/A, GV/B, SB, U, U			
18	32302-ZA8-000	Suporte, Tomada.....	1	-	-	-	-	B, F, FH, G/A, G/B, GV/A, GV/B, SB, U, W			
19	32303-ZA8-640	Suporte, Tomada.....	1	-	-	-	-	GV/A			
			1	-	-	-	-	~ 1335761	GV/B, SB			
			1	-	-	-	-	1296565 ~ 1339367	W			
			1	-	-	-	-	1340690 ~	G/A, G/B, GV/A, GV/B, SB			
			1	-	-	-	-	F			
20	32331-875-610	Tomada (16 A/250 V).....	1	-	-	-	-	W			
			1	-	-	-	-	F			
			1	-	-	-	-	W			
21	32331-892-610	Soquete (10-16 A/250 V).....	1	-	-	-	-	~ 1340689	F			
			1	-	-	-	-	FH			
22	32332-892-660	Soquete (10 A/250 V).....	1	-	-	-	-	U			
23	32332-892-751	Soquete (13 A/250 V).....	1	-	-	-	-	B			
24	32335-875-610	Guarnição, Tomada	1	-	-	-	-	1340690 ~	F			
			1	-	-	-	-	G/A, G/B, GV/A, GV/B, SB, W			
			1	-	-	-	-	~ 1340689	F		
			1	-	-	-	-	FN			
			1	-	-	-	-	~ 1340689	F		
25	32335-880-900	Guarnição, Tomada.....	1	-	-	-	-	FN			
			1	-	-	-	-	~ 1340689	F		
			1	-	-	-	-	FH			

C-6.6 Painel (EX650)

Ref. Nº	Nº da peça	Descrição	Qtd.					Nº de série	Tipo
			EX 650	EG 550	EG 650	EM 650	ED 400		
26	32340-ZA8-661	Painel Comp.....	1	-	-	-	-	G/A
			1	-	-	-	-	~ 1293816	G/B
		32340-ZA8-681	1	-	-	-	~ 1293816	U
		32340-ZA8-691	1	-	-	-	~ 1293816	B
		32341-ZA8-651	1	-	-	-	~ 1293816	F
				1	-	-	-	FH
		32340-ZA8-R41	1	-	-	-	~ 1296564	W
		32340-ZA8-662	1	-	-	-	1293817 ~ 1339888
		32340-ZA8-682	1	-	-	-	1293817 ~ 1336128	U
		32340-ZA8-692	1	-	-	-	1293817 ~ 1336026	B
		32341-ZA8-642	1	-	-	-	GV/A
				1	-	-	-	~ 1293816	GV/B
		32341-ZA8-652	1	-	-	-	1293817 ~ 1340689	F
		32340-ZA8-663	1	-	-	-	1339889 ~ 1367485	G/B
		32340-ZA8-683	1	-	-	-	1336129 ~	U
		32340-ZA8-693	1	-	-	-	1336027 ~ 1367470	B
		32341-ZA8-643	1	-	-	-	1293817 ~ 1335761	GV/B
				1	-	-	-	~ 1335761	SB
		32341-ZA8-653	1	-	-	-	1340690 ~ 1370590	F
		32340-ZA8-R43	1	-	-	-	1296565 ~ 1339367	W
		32340-ZA8-664	1	-	-	-	1367486 ~	G/B
		32340-ZA8-694	1	-	-	-	1367471 ~	B
		32341-ZA8-644	1	-	-	-	1335762 ~	GV/B, SB
		32341-ZA8-654	1	-	-	-	1370591 ~	F
		32340-ZA8-R44	1	-	-	-	1339368 ~ 1369279	W
		32340-ZAS-R45	1	-	-	-	1369280 ~	W
27	32344-ZA8-000	Bucha, Painel	1	-	-	-	B, F, FH, G/A, G/B, GV/A, GV/B, SB, U, W	
28	32380-ZA8-003	Condensador.....	1	-	-	-	~ 1139904	B, F, FH, G/A, G/B, GV/A, GV/B,U	
			1	-	-	-	1139905 ~ 1286559	B,U	
			1	-	-	-	1139905 ~ 1286575	F	
			1	-	-	-	1139905 ~	FH, G/A, GV/A	
			1	-	-	-	1139905 ~ 1286608	G/B	
			1	-	-	-	1139905 ~ 1285857	GV/B	
			1	-	-	-	1285583 ~	W	
		32380-ZA8-003	1	-	-	-	1286560 ~	B, U
				1	-	-	-	1286576 ~	F
				1	-	-	-	1286609 ~	G/B
				1	-	-	-	1285858 ~	SV/B
				1	-	-	-	SB
				1	-	-	-	1285584 ~	W
	29	32385-ZA8-641	Filtro Comp.....	1	-	-	-	GV/A
			1	-	-	-	~ 1335761	GV/B, SB	
30	32390-ZA8-640	Filtro Comp.....	1	-	-	-	GV/A, GV/B	
31	32393-ZA8-640	Suporte Comp., Filtro	1	-	-	-	1367471 ~	B	
			1	-	-	-	1370591 ~	F	
			1	-	-	-	1367486 ~	G/B	
			1	-	-	-	GV/A, GV/B, SB	
			1	-	-	-	1369280 ~	W	

C-6.6 Painel (EX650)

Ref. Nº	Nº da peça	Descrição	Qtd.					Nº de série	Tipo	
			EX 650	EG 550	EG 650	EM 650	ED 400			
32	32410-ZA8-631	Placa, Base	1	-	-	-	-	~ 1293816	B,U	
	32410-ZA8-661	1	-	-	-	-	G/A, GV/A	
32)	32411-ZA8-651	Placa, Base	1	-	-	-	-	~ 1293816	G/B, GV/B	
			1	-	-	-	-	~ 1296564	W	
	32410-ZA8-632	1	-	-	-	-	FH	
			1	-	-	-	-	1293817 ~ 1336026	B	
	32410-ZA8-662	1	-	-	-	-	1293817 ~ 1336128	U	
			1	-	-	-	-	1293817 ~ 1339888	G/B	
				1	-	-	-	-	1293817 ~ 1335761	GV/B
				1	-	-	-	-	~ 1335761	SB
				1	-	-	-	-	1296565 ~ 1339367	W
				1	-	-	-	-	1293817 ~ 1340689	F
	32411-ZA8-652	1	-	-	-	-	1336129	U	
	32410-ZA8-633	1	-	-	-	-	1336027	B	
	32410-ZA8-663	1	-	-	-	-	1340690	F	
				1	-	-	-	-	1339889	G/B
				1	-	-	-	-	1335762	GV/B, SB
			1	-	-	-	-	1339368	W	
			1	-	-	-	-	~ 1336026	B	
33	34902-ZA8-003	Lâmpada	1	-	-	-	-	~ 1340689	F	
			1	-	-	-	-	FH, G/A, GV/A	
			1	-	-	-	-	~ 1339888	G/B	
			1	-	-	-	-	~ 1335761	GV/B, SB	
			1	-	-	-	-	~ 1336128	U	
			1	-	-	-	-	~ 1339367	W	
34	37500-ZA7-003	Medidor, Frequência	1	-	-	-	-	B, F, FH, G/A, G/B, GV/A, GV/B, SB, U, W	
35	37560-ZA8-003	Suporte, Lâmpada	1	-	-	-	-	
			1	-	-	-	-	~ 1340689	F	
			1	-	-	-	-	FH, G/A, GV/A	
			1	-	-	-	-	~ 1339888	G/B	
			1	-	-	-	-	~ 1335761	GV/B, SB	
			1	-	-	-	-	~ 1336128	U	
			1	-	-	-	-	~ 1339367	H	
			1	-	-	-	-	~ 1336026	B	
36	37566-ZA8-631	Tampa, Lâmpada	1	-	-	-	-	~ 1340689	F	
			1	-	-	-	-	FH, G/A, GV/A	
			1	-	-	-	-	~ 1339808	G/B	
			1	-	-	-	-	~ 1335761	GV/B, SB	
			1	-	-	-	-	U	
			1	-	-	-	-	~ 1339367	W	
37	38240-ZA7-000	Protetor D.C. Circuito (12)	1	-	-	-	-	~ 1336026	B	
			1	-	-	-	-	~ 1340689	F	
			1	-	-	-	-	FH, G/A, U	
			1	-	-	-	-	~ 1339888	G/B	
			1	-	-	-	-	~ 1296564	W	
			1	-	-	-	-	1336027	B	
	38240-ZA8-640	Protetor, Circuito (6,3 A)	1	-	-	-	-	

C-6.6 Painel (EX650)

Ref. Nº	Nº da peça	Descrição	Qtd.					Nº de série	Tipo
			EX	EG	EG	EM	ED		
			650	550	650	650	400		
(37)	38240-ZA8-640	Protetor, Circuito (6,3A)	1	-	-	-	-	1340690 ~	F
			1	-	-	-	-	1339889 ~	G/B
38	38240-ZA8-650	Protetor, Circuito (2,5A).....	1	-	-	-	-	GV/A, GV/B, SB
			1	-	-	-	-	1296565 ~	W
			1	-	-	-	-	~ 1367470	B
			1	-	-	-	-	~ 1370590	F
			1	-	-	-	-	FH, G/A, U
			1	-	-	-	-	~ 1367485	G/B
			1	-	-	-	-	~ 1296564	W
			1	-	-	-	-	1367471 ~	B
			1	-	-	-	-	1370591 ~	F
			1	-	-	-	-	1367486 ~	G/B
39	38251-892-003	Capa, Freio.....	1	-	-	-	-	GV/A, GV/B, SB
			1	-	-	-	-	1296565 ~	W
			2	-	-	-	-	B, F, FH, G/A, G/B, GV/A, GV/B, SB, U, W
			2	-	-	-	-	B, F, FH, G/A, G/B, GV/A, GV/B, SB, U, W
			2	-	-	-	-	B, F, FH, G/A, G/B, GV/A, GV/B, SB, U, W
			1	-	-	-	-	~ 1118855	GV/A, GV/B
			1	-	-	-	-	1118856 ~	GV/A, GV/B
			1	-	-	-	-	SB
			1	-	-	-	-	1367471 ~	B
			1	-	-	-	-	1370591 ~	F
40	38253-ZA8-631	Mola, Retorno.....	1	-	-	-	-	1367486 ~	G/B
			1	-	-	-	-	1369280 ~	W
			1	-	-	-	-	1118855 ~	GV/A, GV/B
			1	-	-	-	-	1367471 ~	B
			1	-	-	-	-	1370591 ~	F
			1	-	-	-	-	1367486 ~	G/B
			1	-	-	-	-	1118856 ~	GV/A, GV/B
			1	-	-	-	-	SB
			1	-	-	-	-	1369280 ~	W
			1	-	-	-	-	B, F, FH, G/A, G/B, GV/A, GV/B, SB, U, W
41	38254-ZA7-003	Suporte.....	1	-	-	-	-	B, F, FH, G/A, G/B, GV/A, GV/B, SB, U, W
			1	-	-	-	-	B, F, FH, G/A, G/B, GV/A, GV/B, SB, U, W
42	90625-ZA8-640	Presilha, 17,5 mm.....	1	-	-	-	-	B, F, FH, G/A, G/B, GV/A, GV/B, SB, U, W
			1	-	-	-	-	B, F, FH, G/A, G/B, GV/A, GV/B, SB, U, W
43	90627-ZA8-640	Presilha, 18,6 mm.....	1	-	-	-	-	B, F, FH, G/A, G/B, GV/A, GV/B, SB, U, W
			1	-	-	-	-	B, F, FH, G/A, G/B, GV/A, GV/B, SB, U, W
			1	-	-	-	-	B, F, FH, G/A, G/B, GV/A, GV/B, SB, U, W
			1	-	-	-	-	B, F, FH, G/A, G/B, GV/A, GV/B, SB, U, W
			1	-	-	-	-	B, F, FH, G/A, G/B, GV/A, GV/B, SB, U, W
			1	-	-	-	-	B, F, FH, G/A, G/B, GV/A, GV/B, SB, U, W
			1	-	-	-	-	B, F, FH, G/A, G/B, GV/A, GV/B, SB, U, W
			1	-	-	-	-	B, F, FH, G/A, G/B, GV/A, GV/B, SB, U, W
			1	-	-	-	-	B, F, FH, G/A, G/B, GV/A, GV/B, SB, U, W
			1	-	-	-	-	B, F, FH, G/A, G/B, GV/A, GV/B, SB, U, W
44	93500-05008-0A	Parafuso Phillips, 5 x 8.....	3	-	-	-	-	B, F, FH, G/A, G/B, GV/A, GV/B, SB, U, W
			3	-	-	-	-	B, F, FH, G/A, G/B, GV/A, GV/B, SB, U, W
45	93500-05010-0H	Parafuso Phillips, 5 x 10.....	1	-	-	-	-	B, F, FH, G/A, G/B, GV/A, GV/B, SB, U, W
			1	-	-	-	-	B, F, FH, G/A, G/B, GV/A, GV/B, SB, U, W
46	93891-04010-18	Parafuso Arruela, 4 x 10.....	2	-	-	-	-	1301417 ~	B
			2	-	-	-	-	1370591 ~	F
			2	-	-	-	-	1367486 ~	G/B
			2	-	-	-	-	GV/A, GV/B, SB
			2	-	-	-	-	1369280 ~	W
			2	-	-	-	-	B, F, FH, G/A, G/B, GV/A, GV/B, SB, U, W
			2	-	-	-	-	B, F, FH, G/A, G/B, GV/A, GV/B, SB, U, W
			2	-	-	-	-	B, F, FH, G/A, G/B, GV/A, GV/B, SB, U, W
47	93891-06010-08	Parafuso Arruela, 6 x 10.....	2	-	-	-	-	B, F, FH, G/A, G/B, GV/A, GV/B, SB, U, W
			2	-	-	-	-	B, F, FH, G/A, G/B, GV/A, GV/B, SB, U, W
48	93894-05025-08	Parafuso Arruela, 5 x 25.....	1	-	-	-	-	B, F, FH, G/A, G/B, GV/A, GV/B, SB, U, W
			1	-	-	-	-	B, F, FH, G/A, G/B, GV/A, GV/B, SB, U, W
49	93901-32120	Parafuso, Fixação, 3 x 8.....	5	-	-	-	-	B, F, FH, G/A, G/B, GV/A, GV/B, SB, U, W
			5	-	-	-	-	B, F, FH, G/A, G/B, GV/A, GV/B, SB, U, W
50	93901-34220	Parafuso, Fixação, 4 x 10.....	4	-	-	-	-	~ 1336026	B
			4	-	-	-	-	~ 1340689	F
			4	-	-	-	-	FH, G/A, GV/A
			4	-	-	-	-	~ 1339888	G/B
			4	-	-	-	-	~ 1335761	GV/B, SB
			4	-	-	-	-	~ 1336128	U

C-6.6 Painel (EX650)

Ref. Nº	Nº da peça	Descrição	Qtd.					Nº de série	Tipo
			EX 650	EG 550	EG 650	EM 650	ED 400		
(50)	93901-34220	Parafuso, Fixação, 4 x 10	4	-	-	-	-	~ 1339367	W
			2	-	-	-	-	1336027	~ B
			2	-	-	-	-	1340690	~ F
			2	-	-	-	-	1339889	~ G/B
			2	-	-	-	-	1335762	~ GV/B, SB
			2	-	-	-	-	1336129	~ U
			2	-	-	-	-	1339368	~ W
51	93903-32120	Parafuso, Fixação, 3 x 8.....	2	-	-	-	-	1323810	~ 1335761 GV/B
			2	-	-	-	-	~ 1335761	SB
			2	-	-	-	-	1296565	~ 1339367 W
52	93903-34220	Parafuso, Fixação, 4 x 10.....	1	-	-	-	-	SB
53	93905-34480	Parafuso, Fixação, 6 x 16.....	4	-	-	-	-	1340690	~ 1370590 F
			4	-	-	-	-	G/A, GV/A, GV/B, SB
90106-ZA8-R41	Parafuso, Fixação, 4 x 14.....	4	-	-	-	-	~ 1367485 G/B	
		4	-	-	-	-	1370591	~ F	
		4	-	-	-	-	1367486	~ G/B	
		4	-	-	-	-	1296565	~ W	
54	93905-34580	Parafuso, Fixação, 4 x 20.....	4	-	-	-	-	B, U
55	94050-05000	Porca Flange, 5 mm.....	1	-	-	-	-	B, F, FH, G/A, G/B, GV/A, GV/B, SB, U, W
56	94101-04800	Arruela Lisa, 4 mm.....	1	-	-	-	-	B, F, FH/A, G/B, GV/A, GV/B, SB, U, W
57	94101-05000	Arruela Lisa, 5 mm.....	3	-	-	-	-	B, F, FH, G/A, G/B, GV/A, GV/B, SB, U, W
58	31710-ZA8-641	Diodo Comp., D.C.....	1	-	-	-	-	1336027	~ B
			1	-	-	-	-	1340690	~ F
			1	-	-	-	-	1339889	~ G/B
			1	-	-	-	-	GV/A, GV/B, SB
			1	-	-	-	-	1296565	~ W
			1	-	-	-	-	1336027	~ B
			1	-	-	-	-	1340690	~ F
59	31711-ZA8-641	Placa Fixação.....	1	-	-	-	-	1339889	~ G/B
			1	-	-	-	-	GV/A, GV/B, SB
			1	-	-	-	-	1296565	~ W
			1	-	-	-	-	1336027	~ B
60	90627-ZA8-E50	Presilha, 7,5 mm.....	1	-	-	-	-	1340690	~ F
			1	-	-	-	-	1339889	~ G/B
			1	-	-	-	-	GV/A, GV/B, SB
			1	-	-	-	-	1296565	~ W
			1	-	-	-	-	1336027	~ D
61	94001-05000-0S	Porca Sextavada, 5 mm.....	1	-	-	-	-	1340690	~ F
			1	-	-	-	-	1339889	~ G/B
			1	-	-	-	-	GV/A, GV/B, SB
			1	-	-	-	-	1296565	~ W
			1	-	-	-	-	1336027	~ B
62	93500-05008-0A	Parafuso Phillips, 5 x 8.....	1	-	-	-	-	1340690	~ F
			1	-	-	-	-	1339889	~ G/B
			1	-	-	-	-	GV/A, GV/B, SB
			1	-	-	-	-	1296565	~ W
			1	-	-	-	-	1336027	~ B

C-6.6 Painel (EX650)

Ref. Nº	Nº da peça	Descrição	Qtd.					Nº de série	Tipo
			EX 650	EG 550	EG 650	EM 650	ED 400		
63	94001-03000-0S	Porca, Sextavada, 3 mm	1	-	-	-	-	1336027 ~	B
			1	-	-	-	-	1340690 ~	F
			1	-	-	-	-	1339889 ~	G/B
			1	-	-	-	-	GV/A, GV/B, SB
			1	-	-	-	-	1296565 ~	W
64	36135-ZA8-801	Presilha, Fiação	1	-	-	-	-	1367471 ~	B
			1	-	-	-	-	1370591 ~	F
			1	-	-	-	-	1367486 ~	G/B
			1	-	-	-	-	1369280 ~	W
			1	-	-	-	-	1293817 ~	B, F, G/B, GV/B, U
65	90105-ZA8-631	Parafuso Fixação, 3 x 14	3	-	-	-	-	SB
			3	-	-	-	-	1296565 ~	W
			3	-	-	-	-	1293817 ~	B, F, G/B, GV/B, U
66	90652-ZA8-631	Presilha, Fiação	1	-	-	-	-	1293817 ~	B, F, G/B, GV/B, U
			1	-	-	-	-	SB
			1	-	-	-	-	1296565 ~	W
67	93901-34220	Parafuso Fixação, 4 x 10	1	-	-	-	-	~ 1367470	B
			1	-	-	-	-	FH, G/A, GV/A, GV/B, U
			1	-	-	-	-	~ 1367485	G/B
	93901-34420	Parafuso Fixação, 4 x 16	1	-	-	-	-	~ 1340689	F
			1	-	-	-	-	W
	93905-34480	1	-	-	-	-	1340690 ~	1370590 F
			1	-	-	-	-	1367471 ~	B
	93901-34420	Parafuso Fixação, 4 x 16	1	-	-	-	-	1370591 ~	F
			1	-	-	-	-	1367486 ~	G/B
			1	-	-	-	-	~ 1293816	B, F, G/B, GV/B, U
68	93901-34420	Parafuso Fixação, 4 x 16	1	-	-	-	-	FH, G/A, GV/A
			1	-	-	-	-	~ 1296564	W
69	93901-34420	Parafuso Fixação, 4 x 16	4	-	-	-	-	~ 1340689	F
			4	-	-	-	-	FN

C-6.7 Painel (EM650)

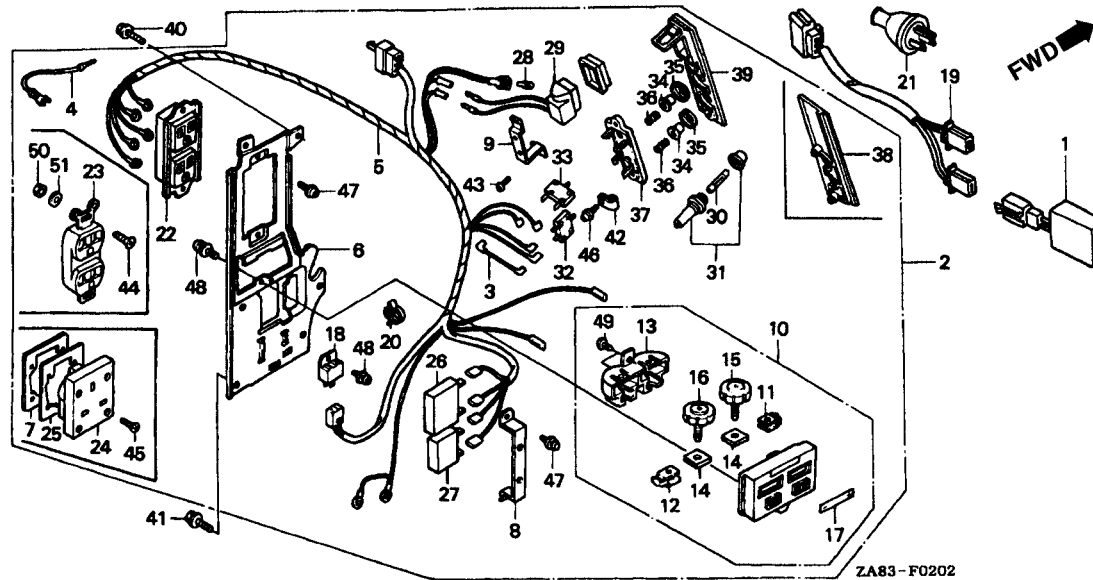

Item de serviço	T.M.O.
Unidade, Ignição	0,3
• Painel Comp., Controle	
• Painel Comp., Terminal	
• Diodo Comp., D. C.	
• Fiação Comp	
• Tomada	
• Soquete	
• Condensador	
• Lâmpada	
• Medidor, Frequência	
• Protetor, Circuito	
(Adicionar 0,1 por Unidade)	
Fiação Comp.....	0,5
• Fusível.....	0,2

3

Ref. N°	N° da peça	Descrição	Qt.					N° de série	Tipo
			EX	EG	EG	EM	ED		
			650	550	650	650	400		
1	30585-ZA8-013	Unidade, Ignição.....	-	-	1	-	-	C, E, L, LP/A, LP/B, RP, SE/A, SP/B, SS, T/A, T/B	
2	31400-ZA8-841	Painel Comp.....	-	-	1	-	~ 1046920	C	
	31400-ZA8-851	-	-	1	-	~ 1046920	E, SE	
	31401-ZA8-831	-	-	1	-	~ 1046920	L, T/A	
	31400-ZA8-871	-	-	1	-	~ 1110639	SS	
	31400-ZA8-842	-	-	1	-	1046921	C	
	31400-ZA8-852	-	-	1	-	1046921	1110537	
	31401-ZA8-832	-	-	1	-	1046921	1110537	
		-	-	1	-	1046921	T/A	
		-	-	1	-	1110537	T/B	
	31400-ZA8-972	-	-	1	-	1110640	SS	
	31400-ZA8-853	-	-	1	-	1110538	E, SE	
	31401-ZA8-833	-	-	1	-	1110538	L, T/B	
	31400-ZA8-L71	-	-	1	-		RP, SP/A, SP/B	
	31400-ZA8-M31	-	-	1	-		LP/A, LP/B	
3	31414-ZA8-841	Fiação, Terminal, Interruptor.....	-	-	1	-		C	
4	31416-ZA8-841	Fiação, Interruptor, Tomada.....	-	-	1	-		C	
5	31418-ZA8-841	Fiação Comp.....	-	-	1	-		C	
	31418-ZA8-851	-	-	1	-		E, SE	
	31419-ZA8-831	-	-	1	-		L, T/A, T/B	
	31418-ZA8-B71	-	-	1	-		SS	
	31418-ZA8-L71	-	-	1	-		LP/A, LP/B, RP, SP/A, SP/B	

C-6.7 Painel (EM650)

Ref. Nº	Nº da peça	Descrição	Qtd.					Nº de série	Tipo
			EX 650	EG 550	EG 650	EM 650	ED 400		
6	31420-ZA8-801	Painel Controle Comp	-	-	-	1	-	~ 1046920	C, E, L, SE, T/A
	31420-ZA8-831	-	-	-	1	-	1046921 ~	C, T/A
	31420-ZA8-862	-	-	-	1	-	1046921 ~	1110537 E, L, SE
	31420-ZA8-863	Painel Controle Comp	-	-	-	1	-	~ 1110537	T/B
	31420-ZA8-863	-	-	-	1	-	~ 1110537	SS
	31420-ZA8-863	-	-	-	1	-	1110538 ~	E, L, SE, T/A
7	31426-ZA8-761	Placa, Fixação, Tomada.....	-	-	-	1	-	LP/A, LP/B, RP, SP/A, SP/B
8	31427-ZA8-801	Suporte, Condensador	-	-	-	1	-	SS
	31427-ZA8-831	-	-	-	1	-	~ 1046920	C, E, L, SE, T/A
	31427-ZA8-801	-	-	-	1	-	1046921 ~	C, T/A
	31427-ZA8-801	-	-	-	1	-	~ 1110537	E, L, SE
9	31428-ZA8-801	Suporte, Instrumentos	-	-	-	1	-	~ 1110537	SS, T/B
	31428-ZA8-801	-	-	-	1	-	1110538 ~	E, L, SE, SS, T/A
10	31460-ZA8-801	Painel Comp. Terminal D.C.....	-	-	-	1	-	LP/A, LP/B, RP, SP/A, SP/B
11	31463-ZA8-000	Contato Terminal D.C (+)	-	-	-	1	-	C, E, L, SE, SS, T/A, T/B
12	31464-ZA8-000	Contato Terminal (-).....	-	-	-	1	-	C, E, L, SE, SS, T/A, T/B
13	31465-ZA8-801	Suporte Terminal, D.C.....	-	-	-	1	-	C, E, L, SE, SS, T/A, T/B
14	31466-ZA8-004	Porca, 6 mm	-	-	-	2	-	C, E, L, SE, SS, T/A, T/B
15	31468-ZA8-004	Botão Terminal D.C (+)	-	-	-	1	-	C, E, L, SE, SS, T/A, T/B
16	31469-ZAS-004	Botão Terminal D.C (-).....	-	-	-	1	-	C, E, L, SE, SS, T/A, T/B
17	31474-ZA8-800	Etiqueta, D.C. OUT.....	-	-	-	1	-	C, E, L, SE, SS, T/A, T/B
18	31720-ZA8-003	Diodo Comp., D.C.....	-	-	-	1	-	C, E, L, SE, SS, T/A, T/B
19	32100-ZA8-D03	Fiação Comp.....	-	-	-	1	-	1109694 ~	E, L, SE, SS, T/B
	32100-ZA8-D03	-	-	-	1	-	LP/A, LP/B, RP, SP/A, SP/B
20	32175-ZA8-801	Presilha, Fiação.....	-	-	-	1	-	C, E, L, SE, SS, T/A, T/A
21	32310-812-640	Plugue, Tomada	-	-	-	2	-	E, SE
	32310-812-640	-	-	-	1	-	RP, SP/A, SP/B
	32310-836-000	Plugue, Tomada (15 A/125 V)	-	-	-	2	-	L, T/A, T/B
	32310-836-000	-	-	-	1	-	LP/A, LP/B
22	32330-ZA8-800	Tomada (125 V/15 A)	-	-	-	1	-	L, LP/A, LP/B, T/A, T/B
	32330-ZA8-850	Tomada (250 V/10 A)	-	-	-	1	-	E, RP, SE, SP/A, SP/B
23	32330-ZA8-841	Tomada (15 A/125 V)	-	-	-	1	-	C
24	32332-892-751	Soquete (13 A/250 V)	-	-	-	1	-	SS
25	32336-ZA8-861	Vedador, Tomada.....	-	-	-	1	-	~ 1118030	SS
26	32380-ZA8-003	Condensador.....	-	-	-	1	-	~ 1046920	C, E, L, SE, T/A
	32380-ZA8-306	-	-	-	1	-	1046921 ~	C, T/A
	32380-ZA8-003	-	-	-	1	-	1046921 ~	1110537 E, L, SE
	32380-ZA8-003	-	-	-	1	-	~ 1110537	SS, T/B
	32380-ZA8-003	-	-	-	1	-	1110538 ~	E, L, SE, SS, T/B
	32380-ZA8-003	-	-	-	1	-	LP/A, LP/B, RP, SP/A, SP/B
27	32381-ZA8-801	Condensador.....	-	-	-	1	-	~ 1046920	E, L, SE, T/A
	32381-ZA8-802	-	-	-	1	-	1046921 ~	1110537 E, L, SE
	32381-ZA8-802	-	-	-	1	-	1046921 ~	T/A
	32381-ZA8-802	-	-	-	1	-	~ 1110537	T/B

C-6.7 Painel (EM650)

Ref. Nº	Nº da peça	Descrição	Qtd.					Nº de série	Tipo
			EX 650	EG 550	EG 650	EM 650	ED 400		
28	34902-ZA8-801	Lâmpada	-	-	-	1	-	C, E, L, SE, SS, T/A, T/B
29	37500-ZA8-831	Medidor Freqüência	-	-	-	1	-	C, E, L, SE, SS, T/A, T/B
30	38201-892-670	Fusível (5 A).....	-	-	-	1	-	C
31	38211-ZA8-641	Suporte, Fusível.....	-	-	-	1	-	C
32	38240-ZA8-800	Protetor, Circuito (12 A).....	-	-	-	1	-	E, L, SE, SS, T/A, T/B
33	38241-ZA8-830	Protetor, Circuito (5 A).....	-	-	-	1	-	L, LP/A, LP/B, T/A, T/B
	38241-ZA8-850	Protetor, Circuito (2,5 A).....	-	-	-	1	-	E, RP, SE, SP/A, SP/B, SS
	38240-ZA8-800	Protetor, Circuito (12 A).....	-	-	-	1	-	C
34	38251-ZA8-801	Lente.....	-	-	-	1	-	C, LP/A, LP/B, RP, SP/A, SP/B
			-	-	-	2	-	E, L, SE, SS, T/A, T/B
35	38252-898-000	Capa, Lente.....	-	-	-	1	-	C, LP/A, LP/B, RP, SP/A, SP/B
			-	-	-	2	-	E, L, SE, SS, T/A, T/B
36	38253-898-000	Mola.....	-	-	-	1	-	C, LP/A, LP/B, RP, SP/A, SP/B
			-	-	-	2	-	E, L, SE, SS, T/A, T/B
37	38254-ZA8-801	Suporte, Protetor	-	-	-	1	-	E, L, LP/A, LP/B, RP, SE, SP/A, SP/B, SS, T/A, T/B
	38254-ZA8-841	-	-	-	1	-	C
38	38255-ZA8-L71	Painel Dianteiro	-	-	-	1	-	LP/A, LP/B, RP, SP/A, SP/B
39	38255-ZA8-831	Painel Dianteiro	-	-	-	1	-	E, L, SE, SS, T/A, T/B
	38255-ZA8-841	-	-	-	1	-	C
40	90003-892-000	Parafuso Flange, 5 x 12.....	-	-	-	1	-	C, E, L, LP/A, LP/B, RP, SE, SP/A, SP/B, SS, T/A, T/B
41	90019-883-000	Parafuso Flange, 5 x 10.....	-	-	-	3	-	C, E, L, LP/A, LP/B, RP, SE, SP/A, SP/B, SS, T/A, T/B
42	90627-ZA8-801	Presilha, 9 mm.....	-	-	-	1	-	C, E, L, SE, SS, T/A, T/B
	91475-SB6-000	Presilha, Fiação, 6,3 mm.....	-	-	-	1	-	LP/A, LP/B, RP, SP/A, SP/B
43	93500-04012-1A	Parafuso Phillips, 4 x 12.....	-	-	-	1	-	C, E, L, LP/A, LP/B, RP, SE, SP/A, SP/B, SS, T/A, T/B
44	93600-04006-0A	Parafuso Phillips, 4 x 6.....	-	-	-	2	-	C
45	93600-04016-16	Parafuso Phillips, 4 x 16.....	-	-	-	4	-	SS
46	93893-04016-10	Parafuso Arruela, 4 x 16.....	-	-	-	1	-	C, E, L, LP/A, LP/B, RP, SE, SP/A, SP/B, SS, T/A, T/B
47	93892-04006-08	Parafuso Arruela, 4 x 6.....	-	-	-	1	-	C, SS
			-	-	-	3	-	E, L, LP/A, LP/B, RP, SE, SP/A, SP/B, T/A, T/B
48	93892-05008-08	Parafuso, Arruela, 5 x 8.....	-	-	-	2	-	C, E, L, SE, SS, T/A, T/B
49	93901-32220	Parafuso, Fixação, 3 x 10.....	-	-	-	2	-	C, E, L, SE, SS, T/A, T/B
50	94001-04000-0S	Porca, Sextavada, 4 mm.....	-	-	-	2	-	C
51	94101-04800	Arruela Lisa, 4 mm.....	-	-	-	2	-	C

C-6.8 Painel (EM650)

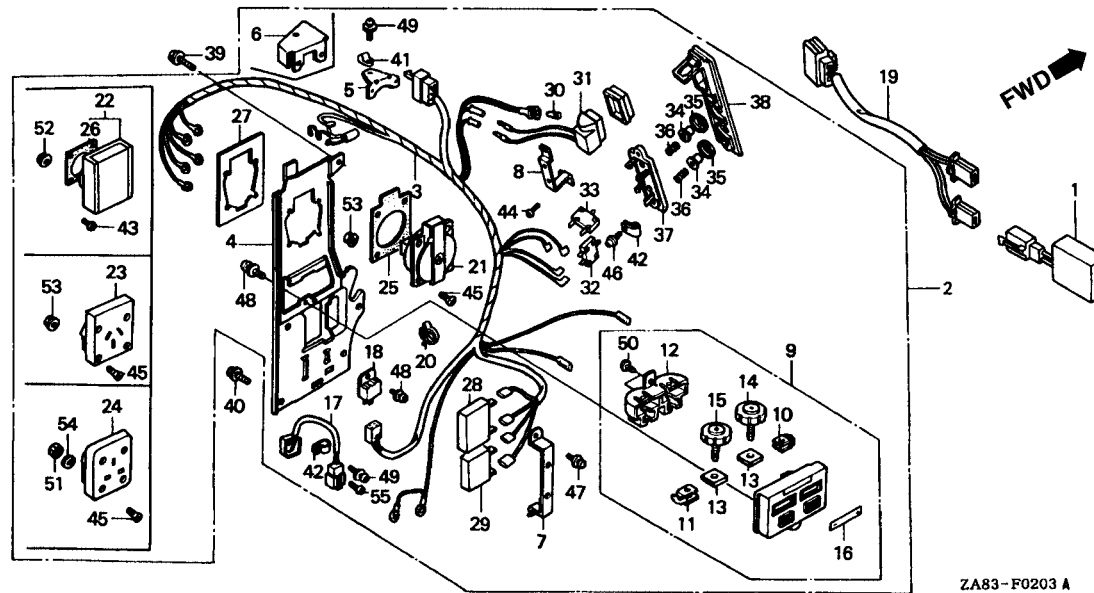

ZA83-F0203 A

Item de serviço	T.M.O.
Unidade, Ignição	0,3
• Painel Comp., Controle	
• Painel Terminal D.C	
• Diodo Comp., D. C.	
• Fiação Comp.	
• Tomada	
• Soquete	
• Condensador	
• Lâmpada	
• Medidor, Frequência	
• Protetor, Circuito	
(Adicionar 0,1 por Unidade)	
Fiação Comp.....	0,5

Ref. N°	N° da peça	Descrição	Qtd.				N° de série	Tipo	
			EX	EG	EG	EM ED			
			650	550	650	650	400		
1	30585-ZA8-013	Unidade, Ignição.....	-	-	-	1	-	B, BHM, BM, F, FC, FH, G/A, G/B, GV/A, GV/B, U
2	31400-ZA8-861	Painel Comp.....	-	-	-	1	-	~ 1046920	G/A
	31400-ZA8-881	-	-	-	1	-	~ 1046920	U
	31400-ZA8-891	-	-	-	1	-	~ 1046920	B,BM
	31401-ZA8-851	-	-	-	1	-	~ 1046920	F
		-	-	-	1	-	FH
	31400-ZA8-862	-	-	-	1	-	1046921 ~	G/A
		-	-	-	1	-	~ 1110537	G/B
	31400-ZA8-882	-	-	-	1	-	1046921 ~	1110537 U
	31400-ZA8-892	-	-	-	1	-	1046921 ~	1110537 B,BM
	31401-ZA8-842	-	-	-	1	-	~ 1046920	GV/A
	31401-ZA8-852	-	-	-	1	-	1046921 ~	1110537 F
	31400-ZA8-863	-	-	-	1	-	1110538 ~	1124966 G/B
	31400-ZA8-883	-	-	-	1	-	1110538 ~	U
	31400-ZA8-893	-	-	-	1	-	1110538 ~	1124966 B
		-	-	-	1	-	BHM
		-	-	-	1	-	1110538 ~	BM
	31401-ZA8-843	-	-	-	1	-	1046921 ~	GV/A
		-	-	-	1	-	~ 1110537	GV/B
	31401-ZA8-853	-	-	-	1	-	1110538 ~	1124966 F
	31400-ZA8-864	-	-	-	1	-	1124967 ~	1133920 G/B

C-6.8 Painel (EM650)

Ref. Nº	Nº da peça	Descrição	Qtd.					Nº de série	Tipo
			EX 650	EG 550	EG 650	EM 650	ED 400		
(2)	31400-ZA8-894	Painel, Comp.....	-	-	-	1	-	1124967 ~ 1133879	B
	31401-ZA8-844	-	-	-	1	-	1110538 ~ 1124966	GV/B
	31401-ZA8-854	-	-	-	1	-	1124967 ~ 1133354	F
	31400-ZA8-865	-	-	-	1	-	1133921 ~	G/B
	31400-ZA8-895	-	-	-	1	-	1133880	B
	31401-ZA8-845	-	-	-	1	-	1124967	GV/B
	31401-ZA8-855	-	-	-	1	-	1133355 ~	F
3	31418-ZA8-861	Fiação Comp.....	-	-	-	1	-	FC
	31418-ZA8-881	-	-	-	1	-	G/A
	31418-ZA8-891	-	-	-	1	-	~ 1124966	G/B
	31418-ZA8-892	-	-	-	1	-	U
	31419-ZA8-842	-	-	-	1	-	~ 1124966	W
	31418-ZA8-893	-	-	-	1	-	HN, BM, FM
	31420-ZA8-861	Painel Controle Comp.....	-	-	-	1	-	1124967 ~ 1133354	B, F, G/B
	31421-ZA8-841	-	-	-	1	-	GV/A, GV/B
	31421-ZA8-851	-	-	-	1	-	1133355 ~	B, F, G/B
4	31420-ZA8-862	-	-	-	1	-	FC
	31420-ZA8-862	-	-	-	1	-	~ 1046920	B, BM, G/A, U
	31421-ZA8-841	-	-	-	1	-	~ 1046920	GV/A
	31421-ZA8-851	-	-	-	1	-	~ 1046920	F
	31420-ZA8-862	-	-	-	1	-	FH
	31421-ZA8-842	-	-	-	1	-	1046921 ~ 1110537	B, BM, U
	31421-ZA8-842	-	-	-	1	-	1046921 ~	G/A
	31421-ZA8-852	-	-	-	1	-	~ 1119537	G/B
	31420-ZA8-863	-	-	-	1	-	~ 1110537	GV/B
	31421-ZA8-853	-	-	-	1	-	1046921 ~ 1110537	F
	31421-ZA8-843	-	-	-	1	-	1110538 ~ 1124966	B, B/B
	31421-ZA8-853	-	-	-	1	-	BHM
	31421-ZA8-843	-	-	-	1	-	1110538 ~	BM, U
5	31426-ZA8-841	Placa, Tomada.....	-	-	-	1	-	1110538 ~	F
	31426-ZA8-842	-	-	-	1	-	1124967 ~	B, F, G/B
	31426-ZA8-842	-	-	-	1	-	GV/B
6	31426-ZA8-842	Placa, Tomada.....	-	-	-	1	-	GV/A
	31426-ZA8-842	-	-	-	1	-	~ 1124966	GV/B
7	31427-ZA8-801	Suporte, Condensador.....	-	-	-	1	-	GV/B
	31427-ZA8-831	-	-	-	1	-	1124967 ~	B, F, G/B, GV/B
	31427-ZA8-801	-	-	-	1	-	FC
	31427-ZA8-801	-	-	-	1	-	~ 1046920	B, BM, F, G/A, GV/A, U
	31427-ZA8-801	-	-	-	1	-	FC, FH
	31427-ZA8-801	-	-	-	1	-	1046921 ~ 1110537	B, BM, F, U
8	31428-ZA8-801	Suporte, Instrumentos.....	-	-	-	1	-	1046921 ~	G/A, GV/A
	31460-ZA8-801	Painel Terminal D.C.....	-	-	-	1	-	~ 1110537	G/B, GV/B
9	31428-ZA8-801	-	-	-	1	-	1110538 ~	B, BM, F, G/B, GV/B, U
	31460-ZA8-801	-	-	-	1	-	BHM
9	31428-ZA8-801	-	-	-	1	-	B, BHM, BM, F, FC, FH, G/A, G/B, GV/A, GV/B, U
	31460-ZA8-801	-	-	-	1	-	B, BHM, BM, BFC, FH, BA, G/B, GV/A, GV/B, U

C-6.8 Painei (EM650)

Ref. N°	N° da peça	Descrição	Qtd.					N° de série	Tipo
			EX 650	EG 550	EG 650	EM 650	ED 400		
10	31463-ZA8-000	Contato Terminal D.C (+)	-	-	-	1	-	B, BHM, BM, F, FC, FH, G/A, G/B, GV/A, GV/B, U
11	31464-ZA8-000	Contato Terminal D.C. (-)	-	-	-	1	-	B, BHM, BM, F, FC, FH, G/A, G/B, GV/A, GV/B, U
12	31465-ZA8-801	Suporte Terminal D.C.....	-	-	-	1	-	B, BHM, BM, F, FC, FH, G/A, G/B, GV/A, GV/B, U
13	31466-ZA8-004	Porca, 6 mm	-	-	-	2	-	B, BHM, BM, F, FC, FH, G/A, G/B, GV/A, GV/B, U
14	31468-ZA8-004	Botão Terminal D.C (+)	-	-	-	1	-	B, BHM, BM, F, FC, FH, G/A, G/B, GV/A, GV/B, U
15	31469-ZA8-004	Botão Terminal D.C (-)	-	-	-	1	-	B, BHM, BM, F, FC, FH, G/A, G/B, GV/A, GV/B, U
16	31474-ZA8-800	Etiqueta, D.C. Externa	-	-	-	1	-	B, BHM, BM, F, FC, FH, G/A, G/B, GV/A, GV/B, U
17	31710-ZA8-641	Diodo Comp., D.C	-	-	-	1	-	1124967 ~	B, F, GB FC, GV/A, GV/B
18	31720-ZA8-003	Diodo Comp., D.C	-	-	-	1	-	~ 1124966	B, F, G/B BHM, BM, FH, G/A, U
19	32100-ZA8-903	Fiação Comp	-	-	-	1	-	1109694 ~	B, BM, F, G/B, GV/B, U BHM, FC
20	32175-ZA8-801	Presilha, Fiação	-	-	-	1	-	B, BHM, BM, F, FC, FH, G/A, G/B, GV/A, GV/B, U
21	32331-875-610	Soquete (16 A/250 V)	-	-	-	1	-	G/A, G/B, GV/A, GV/B
	32331-ZA8-650	Soquete (10-16 A/250 V)	-	-	-	1	-	1124967 ~	F FC
22	32331-880-900	Soquete (10-16 A/250 V)	-	-	-	1	-	~ 1124966	F FH
23	32332-892-660	Soquete (10 A/250 V)	-	-	-	1	-	U
24	32332-892-751	Soquete (13 A/250 V)	-	-	-	1	-	B, BHM, BM
25	32335-875-610	Guarnição Tomada.....	-	-	-	1	-	G/A, GV/A G/B, GV/B
26	32335-880-900	Guarnição.....	-	-	-	1	-	~ 1124966	F FH
27	32336-ZA8-861	Vedador, Tomada.....	-	-	-	1	-	B, G, F, FC, FH, G/A, G/B, GV/A, GV/B U
28	32380-ZA8-003	Condensador.....	-	-	-	1	-	~ 1046920	B, BM, F, G/A, GV/A, U FC, FH
	32380-ZA8-306	-	-	-	1	-	1046921 ~ 1110537	B, BM, F, U G/A, GV/A
	32380-ZA8-003	-	-	-	1	-	1046921 ~ 1110537	G/B, GV/B B, BM, F, G/B, GV/B, U
29	32381-ZA8-801	Condensador.....	-	-	-	1	-	1110538 ~	BHM B, BM, F, G/A, GV/A, U
	32381-ZA8-802	Condensador.....	-	-	-	1	-	~ 1046920	FH B, BM, F, U
			-	-	-	1	-	1046921 ~	G/A, GV/A G/B, GV/B
30	34902-ZA8-801	Lâmpada	-	-	-	1	-	~ 1124966	B/F, G/B, GV/B BHM, BM, FH, G/A, GV/A, U

C-6.8 Painei (EM650)

Ref. Nº	Nº da peça	Descrição	Qtd.					Nº de série	Tipo
			EX 650	EG 550	EG 650	EM 650	ED 400		
31	37500-ZA8-831	Medidor, Frequência	-	-	-	1	-	~ 1124966	B, F, G/B, GV/B
	37500-ZA8-861	-	-	-	1	-	BHM, BN, FH, G/A, GV/A, U
		-	-	-	1	-	1124967	B, F, G/B, GV/B
		-	-	-	1	-	FC
32	38240-ZA8-800	Protetor, Circuito (12 A)	-	-	-	1	-	~ 1124966	B, F, G/B
	38240-ZA8-840	Protetor, Circuito (6,3 A)	-	-	-	1	-	BNM, BM, FN, G/A, U
		-	-	-	1	-	1124967	B,F,G/B
		-	-	-	1	-	FC, GV/A, GV/B
33	38241-ZA8-850	Protetor, Circuito (2,5 A)	-	-	-	1	-	~ 1124966	B, F, G/B
	38241-ZA8-840	-	-	-	1	-	BHM, BM, FN, G/A, U
		-	-	-	1	-	1124967	B, F, G/B
		-	-	-	1	-	FC, GV/A, GV/B
34	38251-ZA8-801	Lente.....	-	-	-	2	-	B, BNM, BM, F, FC, FH, G/A, G/B, GV/A, GV/B, U
35	38252-898-000	Capa, Lente.....	-	-	-	2	-	B, BHM, BM, F, FC, FH, G/A, G/B, GV/A, GV/B, U
36	38253-898-000	Mola.....	-	-	-	2	-	B, BHM, BM, F, FC, FH, G/A, G/B, GV/A, GV/B, U
37	38254-ZA8-801	Suporte, Protetor	-	-	-	1	-	B, BHM, BM, F, FC, FH, G/A, G/B, GV/A, GV/B, U
38	38255-ZA8-831	Painei Dianteiro	-	-	-	1	-	~ 1124966	B
	38255-ZA8-861	-	-	-	1	-	BHM, BM, U
		-	-	-	1	-	G/A, GV/A
		-	-	-	1	-	~ 1124966	G/B, GV/B
	38256-ZA8-851	-	-	-	1	-	~ 1124966	F
		-	-	-	1	-	FH
	38255-ZA8-862	-	-	-	1	-	1124967	B, F, G/B, GV/B
		-	-	-	1	-	FC
39	90003-892-000	Parafuso Flange, 5 x 12.....	-	-	-	1	-	B, BHM, BM, F, FC, FH, G/A, G/B, GV/A, GV/B, U
40	90019-883-000	Parafuso Flange, 5 x 10.....	-	-	-	3	-	B, BHM, BM, F, FC, FH, G/A, G/B, GV/A, GV/B, U
41	90626-ZA8-640	Presilha, 20 mm.....	-	-	-	1	-	~ 1035321	GV/A
	90627-ZA8-640	Presilha, 18,6 mm.....	-	-	-	1	-	1133880	B
		-	-	-	1	-	1133355	F
		-	-	-	1	-	FC, GV/B
		-	-	-	1	-	1133921	G/B
		-	-	-	1	-	1035322	GV/A
42	90627-ZA8-801	Presilha, 9 mm.....	-	-	-	1	-	~ 1124966	B, F, G/B
		-	-	-	1	-	BHM, BM, F H, G/A, U
		-	-	-	2	-	1124967	B, F, G/B
		-	-	-	2	-	FC, GV/A, GV/B
43	93500-03012-0A	Parafuso Phillips, 3 x 12	-	-	-	4	-	~ 1124966	F
		-	-	-	4	-	FH
44	93500-04012-1A	Parafuso Phillips, 4 x 12	-	-	-	1	-	B, BHM, BM, F, FC, FH, G/A, G/B, GV/A, GV/B, U
45	93600-04016-1G	Parafuso Phillips, 4 x 16	-	-	-	4	-	B, BHM, BN, U
	93600-04012-1G	Parafuso Phillips, 4 x 12	-	-	-	4	-	1124967	F
		-	-	-	4	-	FC, G/A, G/B, GV/A, GV/B
46	93893-04016-10	Parafuso Arruela, 4 x 16	-	-	-	1	-	B, BHM, BM, F, FC, FH, G/A, G/B, GV/A, GV/B, U
47	93892-04006-0S	Parafuso Arruela, 4 x 6	-	-	-	1	-	E, HM, BM, F, FC, FH, G/A, G/B, GV/A, GV/B, U
48	93892-05008-08	Parafuso Arruela 5 x 8	-	-	-	2	-	~ 1124966	B, F, G/B
		-	-	-	2	-	BHM, BM, FH, G/A, U
		-	-	-	1	-	1124967	B, F, G/B
		-	-	-	1	-	FC, GV/A, GV/B

C-6.8 Painel (EM650)

Ref. Nº	Nº da peça	Descrição	Qtd.					Nº de série	Tipo
			EX 650	EG 550	EG 650	EM 650	ED 400		
49	93892-05008-08	Parafuso Arruela, 5 x 8	-	-	-	1	-	1124967 ~ 1133879	B
			-	-	-	1	-	1124967 ~ 1133354	F
			-	-	-	1	-	1124967 ~ 1133920	G/B
			-	-	-	2	-	1133880 ~	B
			-	-	-	2	-	1133355 ~	F
			-	-	-	2	-	FC, GV/A, GV/B
			-	-	-	2	-	1133921 ~	G/B
50	93901-44320	Parafuso, Fixação, 4 x 12	-	-	-	2	-	B, BHM, BM, F, FC, FH, G/A, G/B, GV/A, GV/B, U
51	94001-04000-0S	Porca, Sextavada, 4 mm	-	-	-	4	-	~ 1126587	B
			-	-	-	4	-	BHM, BM
52	94050-04000	Porca, Flange, 4 mm	-	-	-	2	-	1126588 ~	B
			-	-	-	4	-	~ 1124966	F
53	94050-03000	Porca, Flange, 3 mm	-	-	-	4	-	FH
			-	-	-	4	-	1124967 ~	F
54	94111-04800	Arruela, Pressão, 4 mm	-	-	-	4	-	FC, G/, G/B, GV/A, GV/B, U
			-	-	-	4	-	~ 1124966	B
			-	-	-	4	-	BHM, BM
55	93500-03012-0A	Parafuso, Phillips, 3 x 12	-	-	-	2	-	1124967 ~ 1126587	B
			-	-	-	1	-	1124967 ~	B, F, G/B
			-	-	-	1	-	FC, GV/A, GV/B

C-6.9 Painel (ED400)

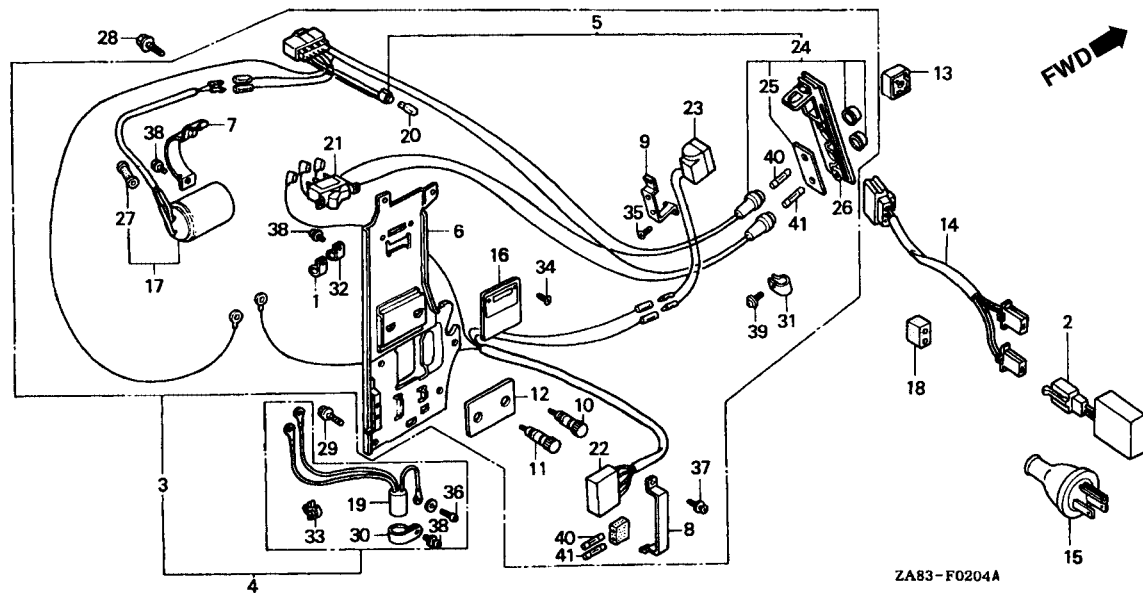

Item de serviço	T.M.O.
Unidade Ignição	0,3
• Painel Comp., Controle	
• Diodo Comp., D. C.	
• Fiação Comp	
• Capacitor Comp.	
• Lâmpada	
• Interruptor Comp.	
• Resistor Comp.	
• Amperímetro	
• Fiação Comp.....	0,5
Fusível B.....	0,1

3

Ref. Nº	Nº da peça	Descrição	Qtd.					Nº de série	Tipo
			EX	EG	EG	EM	ED		
1	30564-895-000	Presilha A, Cabo.....	-	-	-	1	3003300 -	F	
2	30585-ZA8-013	Unidade, Ignição.....	-	-	-	1	GV/A, GV/B	
3	31400-ZA8-E51	Painel Comp.....	-	-	-	1	E, FH, G/A, G/B	
4	31400-ZA8-F41	Painel Comp.....	-	-	-	1 3003299	F	
	31400-ZA8-F51	Painel Comp.....	-	-	-	1	3003300 -	F	
5	31418-ZA8-E51	Fiação Comp.....	-	-	-	1	E, FH, G/A, G/B, GV/A, GV/B	
	31418-ZA8-F51	Painel Comp.....	-	-	-	1 3003299	F	
6	31420-ZA8-E51	Painel Comp. Controle.....	-	-	-	1	3003300 -	F	
	31420-ZA8-F41	Painel Comp. Controle.....	-	-	-	1 3003299	E, FH, G/A, G/B	
	31420-ZA8-F51	Painel Comp. Controle.....	-	-	-	1	3003300 -	F	
7	31426-ZA8-E51	Suporte, Capacitor.....	-	-	-	1	GV/A, GV/B	
S	31427-ZA8-801	Suporte, Condensador.....	-	-	-	1		
9	31428-ZA8-801	Suporte, Instrumentos.....	-	-	-	1		
10	31468-ZA8-E51	Terminal Comp., (+).....	-	-	-	1		
11	31469-ZA8-E51	Terminal Comp., (-).....	-	-	-	1		
12	31471-ZA8-E51	Painel Terminal D.C.....	-	-	-	1		
13	31720-ZG0-770	Diodo Comp., D.C.....	-	-	-	1		

C-6.9 Painel (ED400)

Ref. Nº	Nº da peça	Descrição	Qtd.					Nº de série	Tipo
			EX 650	EG 550	EG 650	EM 650	ED 400		
14	32100-ZA8-D03	Fiação Comp.....	-	-	-	-	1	3002686 ~	E, F, G/B, GV/B
15	32310-812-640	Plugue, Tomada.....	-	-	-	-	2	E
16	32336-ZA8-E50	Placa Seletora, Voltagem.....	-	-	-	-	1
17	32380-ZA8-E51	Capacitor Comp.....	-	-	-	-	1
18	32382-ZA8-E51	Suporte Fusível.....	-	-	-	-	1
19	32391-ZA8-F41	Filtro, Comp.....	-	-	-	-	1	GV/A, GV/B
20	34902-ZA8-801	Lâmpada.....	-	-	-	-	1
21	36221-ZA8-E51	Interruptor Comp.....	-	-	-	-	1
22	37510-ZA8-E51	Resistor Comp.....	-	-	-	-	1	E, FH, G/A, G/B, GV/A, GV/B
	37510-ZA8-F51	-	-	-	-	1	~ 3003299	F
	37510-ZA8-F51	-	-	-	-	1	3003300 ~	F
23	37600-ZA8-E51	Amperímetro.....	-	-	-	-	1
24	38210-ZA8-E51	Suporte Comp., Fusível.....	-	-	-	-	1
25	38254-ZA8-E51	Suporte, Fusível.....	-	-	-	-	1
26	38255-ZA8-E51	Painel Dianteiro.....	-	-	-	-	1
27	50319-MG8-000	Coxim, Fixação, Regulador Retificador.....	-	-	-	-	1
28	90003-892-000	Parafuso Flange, 5 x 12.....	-	-	-	-	1
29	90019-883-000	Parafuso Flange, 5 x 10.....	-	-	-	-	3
30	90626-ZA8-640	Presilha, 20 mm.....	-	-	-	-	1	GV/A, GV/B
	90627-ZA8-640	Presilha, 18,6 mm.....	-	-	-	-	1	3003300 ~	F
31	90627-ZA8-E50	Presilha, 7,5 mm.....	-	-	-	-	1
32	90627-ZA8-801	Presilha, 9 mm.....	-	-	-	-	1
33	90682-ZE1-000	Presilha, Fiação.....	-	-	-	-	1	3003300 ~	F
		-	-	-	-	1	GV/A, GV/B
34	93500-03008-0A	Parafuso Phillips, 3 x 8.....	-	-	-	-	2
35	93500-04012-1A	Parafuso Phillips, 4 x 12.....	-	-	-	-	1
36	93500-05008-3J	Parafuso Phillips, 5 x 8.....	-	-	-	-	1	3003300 ~	F
		-	-	-	-	1	GV/A, GV/B
37	93892-04006-08	Parafuso Arruela, 4 x 6.....	-	-	-	-	1
38	93592-05008	Parafuso Arruela, 5 x 8.....	-	-	-	-	2	E, FH, G/A, G/B
		-	-	-	-	2	~ 3003299	F
		-	-	-	-	3	3003300 ~	F
		-	-	-	-	3	GV/A, GV/B
39	93893-04016-10	Parafuso Arruela, 4 x 16.....	-	-	-	-	1
40	98200-21500	Fusível B (15 A).....	-	-	-	-	2
41	98200-22000	Fusível B (20 A).....	-	-	-	-	2

C-7 Partida Retrátil

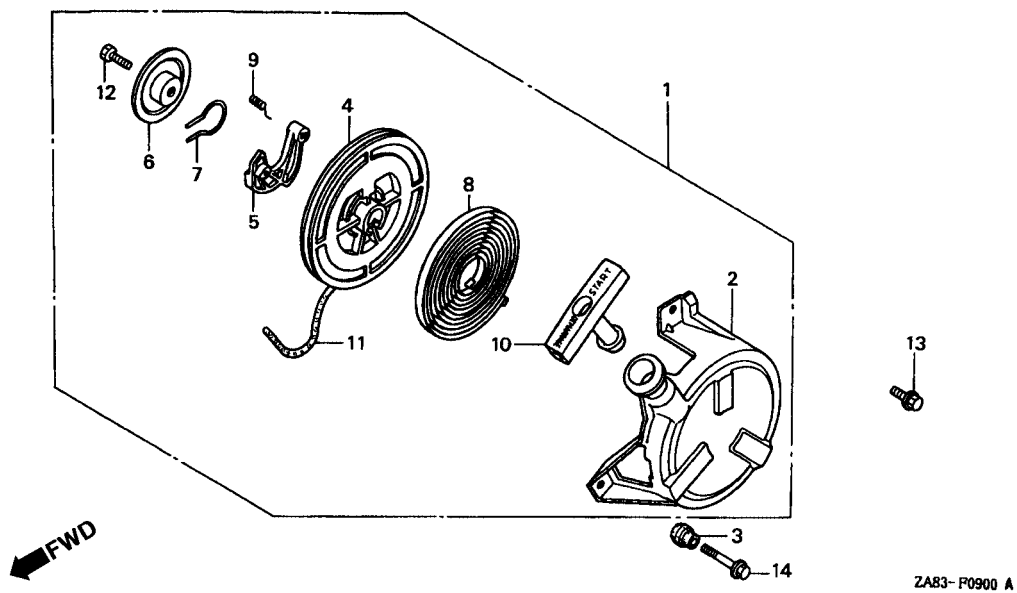

Item de serviço	T.M.O.
Sistema Partida, Comp.	0,1
Polia, Sistema, Partida	0,3
• Mola, Sistema, Partida	
• Corda, Sistema, Partida	
Catraca, Partida.	0,2
• Mola, Retorno	

3

Ref. N°	N° da peça	Descrição	Qtd.					N° de série	Tipo
			EX	EG	EG	EM	ED		
1	28400-ZA8-905	Sistema Partida, Comp.....	-	-	-	1	-	FC
2	28410-ZA8-903	Carcaca, Sistema, Partida.....	-	-	-	1	-	FC
3	28416-ZA8-900	Limitador.....	-	-	-	1	-	FC
4	28420-ZA8-014	Polia, Sistema, Partida.....	-	-	-	1	-	FC
5	28422-896-010	Catraca, Partida	-	-	-	1	-	FC
6	28431-896-000	Placa, Fricção.....	-	-	-	1	-	FC
7	28441-896-000	Mola, Fricção.....	-	-	-	1	-	FC
8	28442-ZE6-003	Mola, Sistema, Partida.....	-	-	-	1	-	FC
9	28443-896-000	Mola, Retorno	-	-	-	1	-	FC
10	28461-ZA8-902	Botão, Partida.....	-	-	-	1	-	FC
11	28462-ZA8-902	Corda, Sistema, Partida	-	-	-	1	-	FC
12	92101-06012-0H	Parafuso, Sextavado, 6 x 20.....	-	-	-	1	-	FC
13	95701-06008-00	Parafuso Flange, 6 x 8.....	-	-	-	2	-	FC
14	96001-06032-00	Parafuso Flange, 6 x 32.....	-	-	-	1	-	FC

C-8 Controle (EX650)

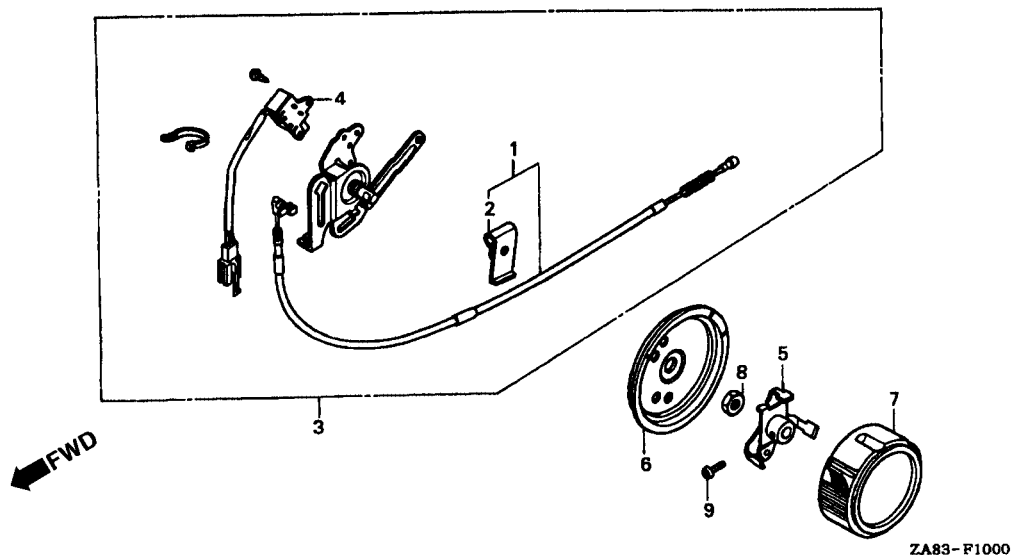

Item de serviço	T.M.O.
Cabo Comp., Afogador	0,3
• Interruptor Comp., Partida, Emergência	
Interruptor Comp., Controle	0,4

Ref. N°	N° da peça	Descrição	Qtd.					N° de série	Tipo
			EX	EG	EG	EM	ED		
1	17910-ZA8-013	Cabo Comp., Afogador	1	-	-	-	-
2	17912-ZA8-300	Suporte, Cabo, Afogador	1	-	-	-	-
3	36000-ZA8-013	Interruptor Comp., Controle	1	-	-	-	-
4	36100-ZA8-003	Interruptor Comp., Partida, Emergência	1	-	-	-	-
5	36130-ZA8-000	Suporte Botão Interruptor	1	-	-	-	-
6	36132-ZA8-010	Tampa, Interruptor, Controle	1	-	-	-	-
7	36140-ZA8-000	Botão Comp., Interruptor	1	-	-	-	-
8	36145-ZA8-000	Porca, Especial, 10 mm	1	-	-	-	-
9	93500-03008-0A	Parafuso, Phillips, 3 x 8	1	-	-	-	-	B, C, E, F, FH, G/A, G/B, G/V/A, G/V/B, L, U
	93500-04012-0A	Parafuso, Phillips, 4 x 12	1	-	-	-	-	CV, SB, W

C-9 Controle (EM650/ED400)

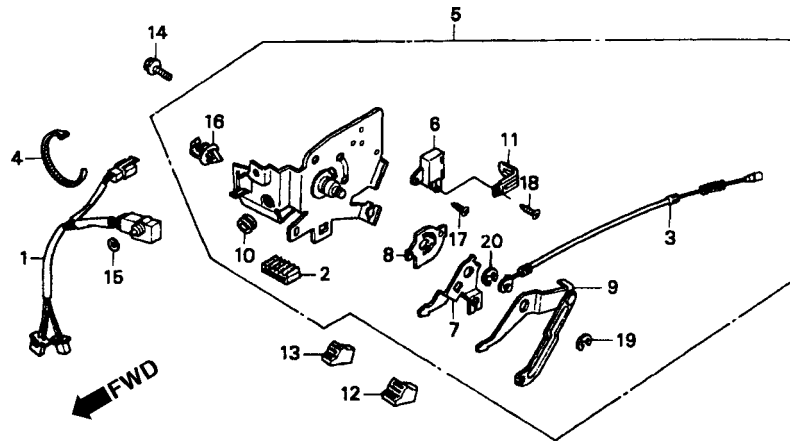

ZA88-F1001

Item de serviço	T.M.O.
Unidade, Alerta, Óleo	0,3
• Interruptor, Controle	
• Interruptor, Partida, Emergencia	
Cabo Comp., Afogador	0,4

3

Ref. N°	N° da peça	Descrição	Qtd.					N° de série	Tipo
			EX 650	EG 550	EG 650	EM 650	ED 400		
1	15520-ZA8-801 15520-ZA8-E51	Unidade Alerta, Óleo.....	-	-	-	1	-	- 1010595 - 1109693 - 1010596	B, BM, C, E, F, FH, G/A, GV/A, L, SE, T/A, U B, BM, E, F, L, SE, U C, FH, G/A, GV/A, T/A
			-	-	-	1	-	- 1109693	B/B, GV/B, SS, T/B
			-	-	-	1	-	- 3002685	E, F, G/B, GV/B
			-	-	-	1	-		FH, G/A, GV/A
	15520-ZA8-801		-	-	-	1	-		BHM
2	17525-ZA8-800	Coxim, Fixação, Tanque.....	-	-	-	1	1		
3	17910-ZA8-801	Cabo Comp., Afogador	-	-	-	1	1		
4	32902-892-003	Presilha	-	-	-	1	-		
5	36000-ZA8-801	Interruptor Controle Comp	-	-	-	1	1		
6	36100-ZB6-003	Interruptor, Partida, Emergencia	-	-	-	1	1		
7	36120-ZA8-801	Alavanca, Afogador	-	-	-	1	1		
8	36121-ZA8-801	Mola, Placa	-	-	-	1	1		
9	36125-ZA8-801	Alavanca Comp., Interruptor Motor	-	-	-	1	1		
10	36130-ZA8-801	Coxim, Tubo	-	-	-	1	1		
11	36135-ZA8-801	Presilha, Fiação	-	-	-	1	1		
12	36140-ZA8-800	Botão Interruptor Motor	-	-	-	1	1		
13	36141-ZA8-800	Botão, Afogador	-	-	-	1	1		
14	90013-883-000	Parafuso Flange, 6 x 12 (CT200).....	-	-	-	2	2		

C-9 Controle (EM650/ED400)

Ref. Nº	Nº da peça	Descrição	Qtd.					Nº de série	Tipo
			EX 650	EG 550	EG 650	EM 650	ED 400		
15	90405-ZA8-800	Arruela, Ondulada, 15 mm.....	-	-	-	1	-	~ 1009693	B, BM, E, F, FH, G/A, GV/A, L, SE, SS, T/A, U
			-	-	-	1	-	BHM,C
			-	-	-	1	-	~ 3002685	E, F,G/B,GV/B
			-	-	-	1	-	FH,G/A,GV/A
16	90602-PA6-661	Presilha, Fiação.....	-	-	-	1	1
17	93901-22010	Parafuso, Fixação, 3 x 6.....	-	-	-	1	1	FH
	90103-ZAB-000	Parafuso, 3 x 6.....	-	-	-	1	1	B, BHM, BM, C, E, F, FC, G/A, G/B, GV/A, GV/B, L, LP/A, LP/B, RP, SE, SP/A, SP/B, SS, T/A, T/B, U
18	93901-22210	Parafuso, Arruela, 3 x 10.....	-	-	-	1	1	FH
	90104-ZA8-801	-	-	-	1	1	B, BHM, BM, C,E , F, FC, G/A, G/B, GV/A, GV/B, L, LP/A, LP/B, RP, SE, SP/A, SP/B, SS, T/A, T/B, U
19	94540-05028	Anel, Vedação.....	-	-	-	1	1
20	94540-07028	Anel, Vedação.....	-	-	-	1	1

C-10 Filtro de Ar (EX650)

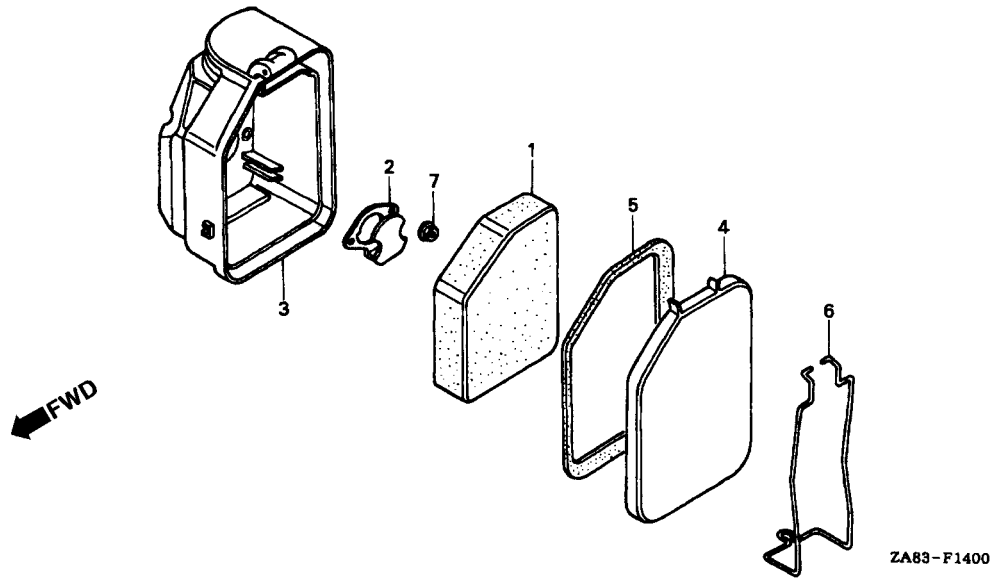

Item de serviço	T.M.O.
Elemento, Filtro de Ar	0.1
• Carcaça, Filtro de Ar	
• Mola, Fixação	

Ref. N°	N° da peça	Descrição	Qtd.					N° de série	Tipo
			EX 650	EG 550	EG 650	EM 650	ED 400		
1	17211-ZA8-800	Elemento, Filtro de Ar	-	1	-	-	-
2	17213-ZA8-000	Suporte, Filtro de Ar	-	1	-	-	-
3	17220-ZA8-000	Carcaça, Filtro de Ar	-	-	1	-	-	1087939 -	B, C, E, F, FH, G/B, GV/B, L, U G/A, GV/A
	17220-ZA8-010	-	1	-	-	-	1087940 -	B, C, E, F, FH, G/B, GV/B, L, U CV, SB, W
4	17230-ZA8-000	Tampa, Filtro de Ar	1	-	-	-	-
5	17231-ZA8-000	Vedador, Filtro de Ar	1	-	-	-	-
6	17233-ZA8-000	Mola, Fixação	1	-	-	-	-
7	94050-06000	Porca, Flange 6mm	2	-	-	-	-

C-10.1 Filtro de Ar (EM650/ED400)

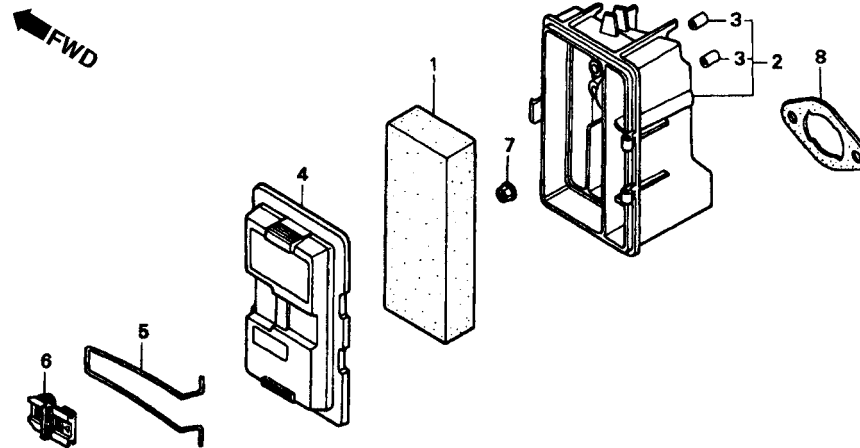

ZA83-F1401

Item de serviço	T.M.O.
Elemento, Filtro, Ar.....	0,1
• Tampa, Filtro, Ar	
Carcaça, Filtro, Ar.....	0,2
• Junta, Filtro, Ar	

Ref. N°	N° da peça	Descrição	Qtd.					N° de série	Tipo
			EX	EG	EG	EM	ED		
			650	550	650	650	400		
1	17211-ZA8-800	Elemento, Filtro, Ar	-	-	-	1	1
2	17220-ZA8-800	Tampa, Comp., Filtro, Ar	-	-	-	1	-	~ 1025856	B, BM, C, E, F, FN, G/A, GV/A, L, SE, T/A, U
	17220-ZA8-801	-	-	-	1	-	~ 3000502	E, F, FH, G/A, GV/A
	17220-ZA8-801	-	-	-	1	-	1025857	B, BM, C, E, F, FH, G/A, GV/A, L, SE, T/A, U
	17220-ZA8-801	-	-	-	1	1	BHM, FC, G/B, GV/B, LP/A, LP/B, RP, SP/A, SP/B, SS, T/B
	17220-ZA8-801	-	-	-	1	1	3000503	E, F, FH, G/A, GV/A
3	17225-ZA8-800	Carcaça Filtro Ar	-	-	-	2	-	~ 1025856	B, BM, C, E, F, FH, G/A, GV/A, L, SE, T/A, U
	17225-ZA8-801	-	-	-	2	-	~ 3000502	E, F, FH, G/A, GV/A
	17225-ZA8-801	-	-	-	2	-	1025857	B, BM, C, E, F, FH, G/A, GV/A, L, SE, T/A, U
	17225-ZA8-801	-	-	-	2	2	BHM, FC, G/B, GV/B, LP/A, LP/B, RP, SP/A, SP/B, SS, T/B
	17225-ZA8-801	-	-	-	2	-	3000503	E, F, FH, G/A, GV/A
4	17230-ZA8-800	Carcaça, Filtro Ar	-	-	-	1	1
5	17233-ZAS-800	Mola, Fixação	-	-	-	1	1
6	17235-ZA8-800	Botão Fixação.....	-	-	-	1	1
7	94050-06000	Porca, Flange, 6 mm	-	-	-	2	2
8	16269-ZAS-010	Junta, Filtro Ar	-	-	-	1	-	FC

C-11 Escapamento (EX650)

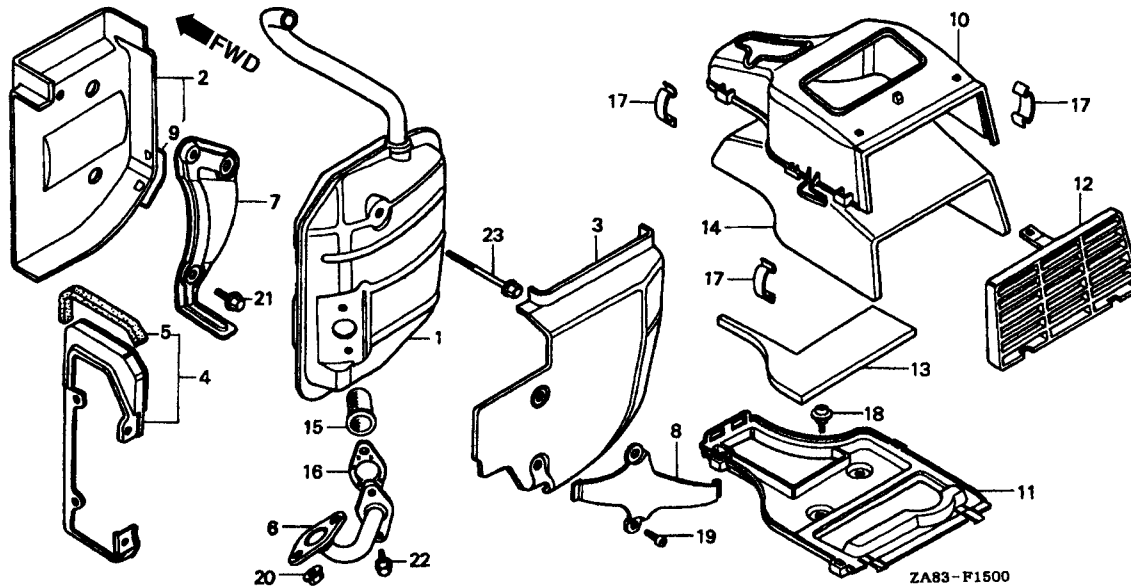

Item de serviço	T.M.O.
Escapamento Comp.	0,2
Tubo Comp., Escape .	
• Detentor, Fagulhas	
• Junta, Escape	
Separador Externo	0,4
Câmara Superior, Escape.....	0,3

3

Ref. N°	N° da peça	Descrição	Qtd.					N° de série	Tipo
			EX 650	EG 550	EG 650	EM 650	ED 400		
1	18310-ZA8-631	Escapamento Comp.....	1	-	-	-	-	C	
	18310-ZA8-003	1	-	-	-	-	~ 1313550 CV	
		1	-	-	-	- B, E, F, FH, G/A, G/B, GV/A, GV/B, L, SB, U, W	
		1	-	-	-	-	1313551 ~ CV	
2	18323-ZA8-000	Separador Interno	1	-	-	-	-	
3	18325-ZA8-000	Separador Externo	1	-	-	-	-	
4	18328-ZA8-000	Suporte	1	-	-	-	-	
5	18329-ZA8-000	Anel, Suporte.....	1	-	-	-	-	
6	18330-ZA8-000	Tubo Comp., Escape	1	-	-	-	-	~ 1079011 B, C, E, F, FH, G/B, GV/B, L, U	
	18330-ZA8-800	1	-	-	-	-	1079012 ~ B, C, E, F, FH, G/A, G/B, GV/A, GV/B, L, U	
		1	-	-	-	-	CV, SB, W	
7	18332-ZA8-000	Suporte Comp., Escape.....	1	-	-	-	-	
8	18341-ZA8-000	Placa Externa, Separador Escape	1	-	-	-	-	
9	18344-ZA8-000	Placa Separadora, Externa	1	-	-	-	-	
10	18350-ZA8-000	Câmara Superior Escape	1	-	-	-	-	
11	18351-ZA8-000	Câmara Inferior Escape	1	-	-	-	-	
12	18352-ZA8-000	Grade Câmara Escape	1	-	-	-	-	
13	18353-ZA8-000	Câmara Escape Inferio GLASS.....	1	-	-	-	-	
14	18354-ZA8-000	Câmara Escape Inferio GLASS.....	1	-	-	-	-	
15	18355-959-620	Detentor, Fagulhas	1	-	-	-	-	C	
		1	-	-	-	-	~ 1313550 CV	
		(1)	-	-	-	-	1313551 ~ CV	

C-11 Escapamento (EX650)

Ref. Nº	Nº da peça	Descrição	Qtd.					Nº de série	Tipo
			EX 650	EG 550	EG 650	EM 650	ED 400		
16	18381-892-000	Junta, Escapamento.....	1	-	-	-	-	~ 1079011	B, C, E, F, FH, G/A, GV/A, L, U
	18381-ZA8-800	Junta, Escapamento	1	-	-	-	-		B, C, E, F, FH, G/A, GV/A, L, U CV, G/B, GV/B, SB, W
17	90659-692-000	Presilha, Carcaça.....	3	-	-	-	-		
18	91508-187-000	Parafuso, Phillips, 5 x 5.....	3	-	-	-	-		
19	93500-05016-0A	Parafuso, Phillips, 5 x16.....	2	-	-	-	-		
20	94050-06000	Porca, Flange, 6 mm.....	2	-	-	-	-		
21	95700-06012-08	Parafuso, Flange, 6 x 12.....	2	-	-	-	-	~ 1116789	B, C, E, F, FH, G/A, GV/A, L, U
	95700-06012-00	2	-	-	-	-	1116790 ~	B, C, E, F, FH, G/A, GV/A, L, U CV, G/B, GV/B, W
	95701-06012-00	2	-	-	-	-		SB
22	95700-06016-08	Parafuso, Flange, 6 x16.....	2	-	-	-	-		B, C, CV, E, F, FH, G/A, G/B, GV/A, GV/B
	95701-06016-08	2	-	-	-	-		SB
23	95700-06060-08	Parafuso, Flange, 6x60.....	1	-	-	-	-		Bl, CV, E, F, FH, G/A, G/B, GV/A, GV/B, L, U, W
	95701-06060-08	1	-	-	-	-		SB

C-11.1 Escapamento (EX650)

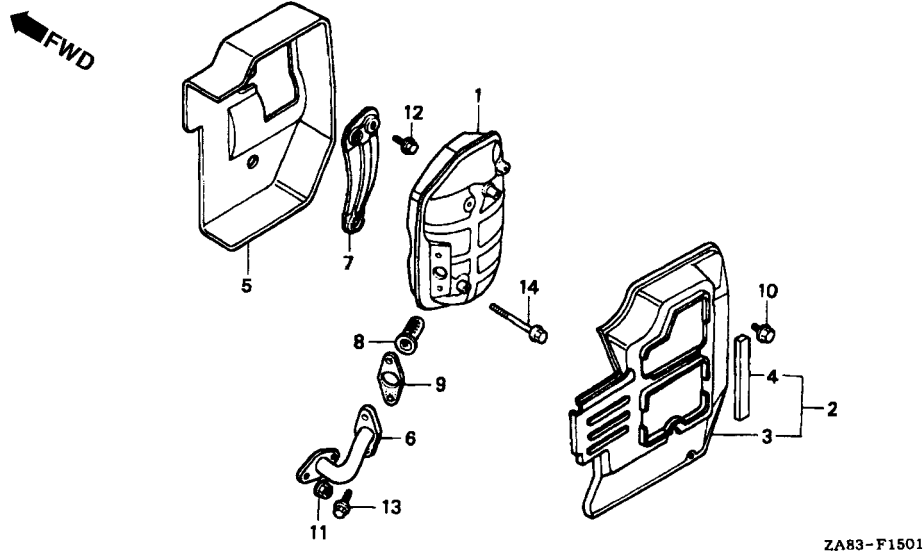

Item de serviço	T.M.O.
Parafuso Flange	0,2
• Tubo Comp., Escape	
• Detentor, Fagulhas	
• Junta, Escapamento	
Protetor, Escapamento	0,1

3

Ref. N°	N° da peça	Descrição	Qtd.				N° de série	Tipo
			EX 650	EG 550	EG 650	EM 650		
1	18310-ZA8-801	Parafuso, Flange	-	-	-	1	1	B, BHM, BM, E, F, FC, FH, G/A, G/B, GV/A, GV/B, L, LP/A, LP/B, RP, SE, SP/A, SP/B, SS, T/A, T/B, U
	18310-ZA8-831	-	-	-	1	-	C
2	18315-ZA8-800	Protetor Externo, Escapamento.....	-	-	-	1	-	BHM, FC, LP/A, LP/B, RP, SP/A, SP/B
3	18320-ZA8-800	Protetor Escape.....	-	-	-	1	1	
4	18321-ZA8-800	Anel Externo Escape.....	-	-	-	1	1	
5	18325-ZA8-800	Separador.....	-	-	-	1	1	
6	18330-ZA8-800	Tubo Comp., Escape	-	-	-	1	1	
7	18332-ZA8-800	Suporte Comp., Escape.....	-	-	-	1	1	
8	18355-959-620	Detentor Fagulhas.....	-	-	-	1	-	BHM, C
9	18381-ZA8-800	Junta Escape.....	-	-	-	1	1	
10	90011-ZG0-000	Parafuso, Flange, 6 x 8.....	-	-	-	2	2	
11	94050-06000	Porca, Flange, 6 mm	-	-	-	2	2	
12	95700-06012-00	Parafuso, Flange, 6 x 12.....	-	-	-	2	2	B, BM, C, E, F, FH, G/A, G/B, GV/A, GV/B, L, SE, SS, T/A, T/B, U
	95701-06012-00	-	-	-	2	-	BHM, FC, LP/A, LP/B, RP, SP/A, SP/B
13	95700-06016-0S	Porca, Flange, 6 x 16	-	-	-	2	2	B, BM, C, E, F, FH, G/A, G/B, GV/A, GV/B, L, SE, SS, T/A, T/B, U
	95701-06016-0S	-	-	-	2	-	BHM, FC, LP/A, LP/B, RP, SP/A, SP/B
14	95700-06065-00	Parafuso, Flange, 6 x 65.....	-	-	-	1	1	B, BM, C, E, F, FH, G/A, G/B, GV/A, GV/B, L, SE, SS, T/A, T/B, U
	95701-06065-00	-	-	-	1	-	BHM, FC, LP/A, LP/B, RP, SP/A, SP/B

C-12 Tanque de Combustível

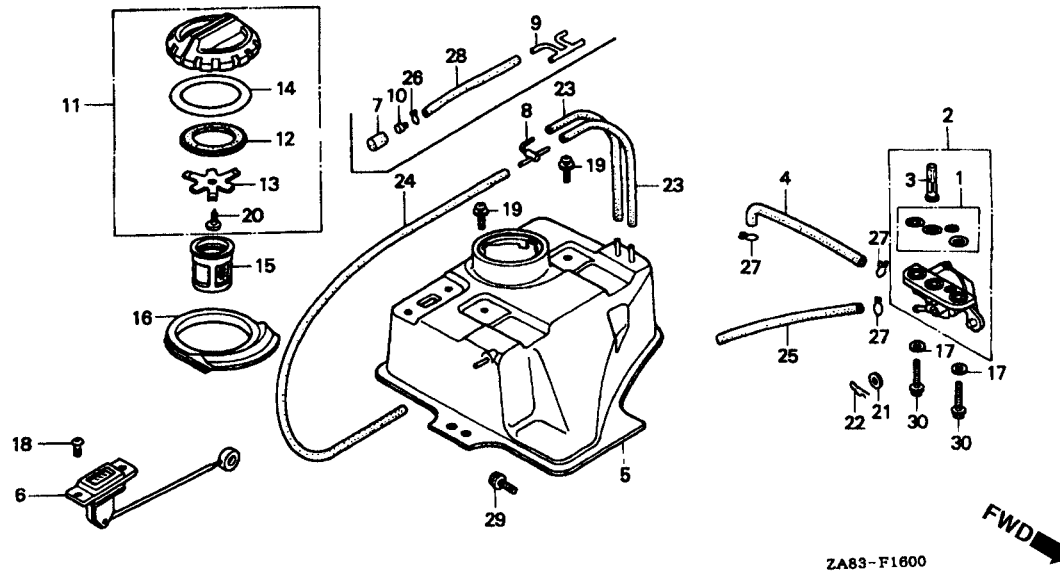

Item de serviço	T.M.O.
Guarnição	0,3
• Registro, Combustível	
• Tela, Filtro, Combustível	
• Medidor, Combustível	
• Tubo, Combustível, 3,5 x 445	
• Tubo, Combustível, 4,5 x 210	
Tanque Comp., Combustível	0,4
Filtro Comp., Combustível.....	0,1

Ref. N°	N° da peça	Descrição	Qtd.					N° de série	Tipo
			EX	EG	EG	EM	ED		
			650	550	650	650	400		
1	16080-892-003	Guarnição, Registro	1	-	-	-	-		
2	16950-ZA8-005	Registro, Combustível	1	-	-	-	-	~ 1204237	B, C, CV, E, F, G/A, GV/A, L, U FH
	16950-ZA8-015	1	-	-	-	-	1204238	B, C, CV, E, F, G/A, GV/A, L, U G/B, GV/B, SB, W
3	16952-892-003	Tela, Filtro, Combustível	1	-	-	-	-		
4	16953-ZA8-000	Tubo, Combustível, 4,5	1	-	-	-	-		
5	17500-ZA8-000	Tanque, Combustível	1	-	-	-	-	~ 1236932	B, CV, E, F, G/B, GV/B, L, U, W C, FH, G/A, GV/A
	17500-ZA8-010	1	-	-	-	-	1236933	B, CV, E, F, G/B, GV/B, L, U, W SB
6	17505-ZA8-003	Medidor, Combustível	1	-	-	-	-		
7	17523-ZAB-801	Elemento, Respiro	1	-	-	-	-	1069584	B, C, E, F, FH, G/A, GV/A, L, U CV, G/B, GV/B, SB, W
8	17602-ZA8-000	Junção, Tubo, Respiro	1	-	-	-	-	~ 1069583	B, C, E, F, FH, G/A, GV/A, L, U
9	17602-ZA8-010	Junção, Tubo, Respiro	1	-	-	-	-	1069584	B, C, E, F, FH, G/A, GV/A, L, U CV, G/B, GV/, SB, W
10	17604-ZC0-003	Filtro, Gasolina.....	1	-	-	-	-	1069584	B, C, E, F, FH, G/A, GV/A, L, U CV, G/B, GV/B, SB, W

C-12 Tanque de Combustível

Ref. Nº	Nº da peça	Descrição	Qtd.					Nº de série	Tipo
			EX 650	EG 550	EG 650	EM 650	ED 400		
11	17620-ZA8-003	Tampa, Tanque, Combustível	1	-	-	-	-	~ 1151314	B, C, CV, E, F, G/A, GV/A, L, U FH
	17620-ZA8-013	1	-	-	-	-	1151315	B, C, CV, E, F, G/A, GV/A, L, U G/B, GV/B, SB, W
12	17623-ZA8-003	Guarnição, Tampa, Tanque	1	-	-	-	-	~ 1151314	B, C, CV, E, F, G/A, GV/A, L, U FH
	17623-ZAB-013	1	-	-	-	-	1151315	B, C, CV, E, F, G/A, GV/A, L, U G/B, GV/B, SB, W
13	17625-ZA8-003	Mola, Placa.....	1	-	-	-	-
14	17626-ZA8-003	Arruela, 58 mm	1	-	-	-	-
15	17670-ZA8-000	Filtro Comp., Combustível	1	-	-	-	-
16	63332-ZA8-000	Guia Tampa Tanque.....	1	-	-	-	-
17	90445-700-000	Guarnição, 6 mm	2	-	-	-	-
18	93500-05008-0A	Parafuso, Phillips, 5 x 8	2	-	-	-	-
19	93891-05012-08	Parafuso Arruela, 5 x 12	2	-	-	-	-
20	93903-46210	Parafuso, Arruela 6 x 16	1	-	-	-	-
21	94101-06000	Arruela, Lisa, 6 mm	1	-	-	-	-
22	94251-06000	Pino, Trava 6 mm.....	1	-	-	-	-
23	95001-35120-40	1	-	-	-	-
	(95001-35001-60M)	2	-	-	-	-
24	95001-35470-40	1	-	-	-	-	~ 1069583	B, C, E, F, FH, G/A, GV/A, L, U
	(95001-35001-60M)	1	-	-	-	-
	95001-35445-40	1	-	-	-	-	1069584	B, C, E, F, FH, G/A, GV/A, L, U CV, G/B, GV/B, SB, W
	(95001-35001-60M)	1	-	-	-	-
25	95001-45210-40	1	-	-	-	-
	(95001-45001-60M)	1	-	-	-	-
26	95002-02070	1	-	-	-	-	1069584	B, C, E, F, FH, G/A, GV/A, L, U CV, G/B, GV/B, SB, W
	Presilha, Tubo (B7)	1	-	-	-	-
27	95002-02080	3	-	-	-	-
28	95005-35055-20	1	-	-	-	-	1069584	B, C, E, F, FH, G/A, GV/A, L, U CV, G/B, GV/B, SB, W
	Tubo, 3,5 x 55 (95005-35001-20M)	1	-	-	-	-
29	95700-06010-08	1	-	-	-	-	B, C, CV, E, F, FH, G/A, G/B, GV/A, GV/B, L, U, W
	Parafuso, Flange, 6 x 10.....	1	-	-	-	-	SB
30	96000-06020-00	2	-	-	-	-	B/C/CV, E, F, FH, G/A, G/B, GV/A, GV/B, L, U, W
	Parafuso, Flange, 6 x 20.....	2	-	-	-	-	SB
	96001-06020-00	2	-	-	-	-

C-12.1 Tanque de Combustível (EM650/ED400)

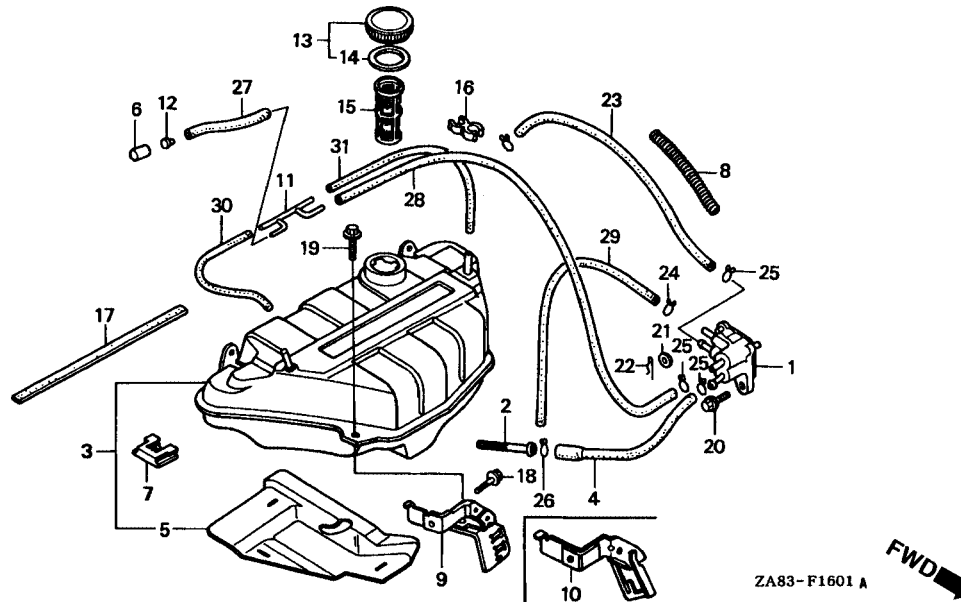

Item de serviço	T.M.O.
Registro, Combustível	0,3
• Filtro, Combustível	
• Tubo, Tanque, Combustível	
• Junção, Tubo, Respiro	
• Tubo, 3,5 x 315	
Tanque, Combustível	0,5
Filtro Comp., Combustível	0,1

Ref. Nº	Nº da peça	Descrição	Qtd.					Nº de série	Tipo
			EX 650	EG 550	EG 650	EM 650	ED 400		
1	16950-ZA8-801	Registro, Combustível	-	-	-	1	-	~ 1075146	B, BM, C, E, F, G/A, GV/A, L, SE, SS, T/A, U
								FH
	16950-ZA8-802	-	-	-	1	-	~ 3001870	E, F, G/A, GV/A
								1075147	B, BM, C, E, F, G/A, GV/A, L, SE, SS, T/A, U
								3001871	BHM, FC, G/B, GV/B, LP/A, LP/B, RP, SP/A, SP/B, T/B
								~	E, F, G/A, GV/A
2	16952-ZA8-800	Filtro Comp., Combustível	-	-	-	1	1		
3	17500-ZA8-800	Tanque, Combustível	-	-	-	1	1		B, BM, C, E, F, FH, G/A, G/B, GV/A, GV/B, L, SE, SS, T/A, T/B, U
	17500-ZA8-801	-	-	-	1	1		B, BHM, BM, E, F, FC, G/A, G/B, GV/A, GV/B, L, LP/A, LP/B, RP, SE, SP/A, SP/B, SS, T/A, T/B, U
4	17512-ZA8-800	Tubo Tanque Combustível	-	-	-	1	1		
5	17520-ZA8-800	Separador Tanque	-	-	-	1	-		BHM, FC, LP/A, LP/B, RP, SP/A, SP/B
6	17523-ZA8-801	Elemento, Respiro	-	-	-	1	1		
7	17526-ZAB-800	Coxim, Central Tanque	-	-	-	1	1		
8	17532-404-000	Mola Tampa Tanque	-	-	-	1	1		
9	17535-ZA8-E50	Suporte Comp., Combustível	-	-	-	-	1		
10	17535-ZAB-800	Suporte Comp., Tanque	-	-	-	1	-		
11	17602-ZA8-800	Junção, Tubo Respiro	-	-	-	1	1		
12	17604-ZC0-003	Filtro, Gasolina	-	-	-	1	1		
13	17620-ZA7-003	Tampa, Tanque, Combustível	-	-	-	1	1		
14	17631-096-700	Guarnição, Tampa, Tanque	-	-	-	1	1		

C-12.1 Tanque de Combustível (EM650/ED400)

Ref. Nº	Nº da peça	Descrição	Qtd.					Nº de série	Tipo
			EX 650	EG 550	EG 650	EM 650	ED 400		
15	17672-883-300	Filtro, Combustível.....	-	-	-	1	-	~ 1030307	B, BM, C, E, F, FH, G/A, GV/A, L, SE
			-	-	-	-	1	~ 3000765	E, F, FH, G/A, GV/A
	17670-ZC0-630	Filtro Comp., Combustível.....	-	-	-	1	-	1030308	B, BM, C, E, F, FH, G/A, GV/A, L, SE
			-	-	-	1	1	BHM, FC, G/B, GV/B, SS, T/A, T/B, U
			-	-	-	-	1	3000766	E, F, FH, G/A, GV/A
16	32802-MB2-000	Presilha, Fiação.....	-	-	-	1	-	1010596	B, C, E, F, FH, G/A, L, SE, T/A, U
			-	-	-	1	1	BHM, BM, FC, G/B, GV/B, LP/A, LP/B, RP, SP/A, SP/B, SS, T/B
			-	-	-	-	1	E, F, FH, G/A, GV/A
17	63826-ZA8-740	Vedador, Tanque Combustível.....	-	-	-	1	-	~ 1035321	GV/A
			-	-	-	-	1	~ 3000866	G/A, GV/A
	63826-ZA8-741	-	-	-	1	-	1035322	GV/A
			-	-	1	-	-	GV/B
18	90003-892-000	Parafuso, Flange, 5 x 12.....	-	-	-	1	1
19	90002-892-000	Parafuso, Flange, 5 x 10.....	-	-	-	1	1
20	90013-883-000	Parafuso, Flange, 6 x 12 (CT200).....	-	-	-	1	1
21	94101-06000	Arruela, Lisa, 6 mm.....	-	-	-	1	1
22	94251-06000	Pino, Trava 6 mm.....	-	-	-	1	1
23	95001-45230-40	-	-	-	1	-
		Tubo, Combustível, 4,5 x 230 (95001-45001-60M).....	-	-	-	1	-	BHM, FC, LP/A, LP/RP, SP/A, SP/B
24	95002-02070	Presilha, Tubo (B7).....	-	-	1	1	-
25	95002-02080	Presilha, Tubo (BB).....	-	-	-	3	3
26	95002-70000	Presilha, Tubo (C11).....	-	-	-	1	1
27	95005-35055-20	Tubo, 3,5 x 55 (95005-35001-20M).....	-	-	-	1	1
28	95005-35315-20	Tubo, 3,5 x 315 (95005-35D01-20M).....	-	-	-	1	1
29	95005-35400-20	Tubo, 3-5x40D (95005-35001-20M).....	-	-	-	1	1
30	95005-45135-20	Tubo, 4,5 x 135 (95005-45001-20M).....	-	-	-	7	7
31	95005-45160-20	Tubo, 4,5 x 160 (95005-45001-20M).....	-	-	-	1	1

C-13 Tampa Dianteira • Tampa Traseira (EX650)

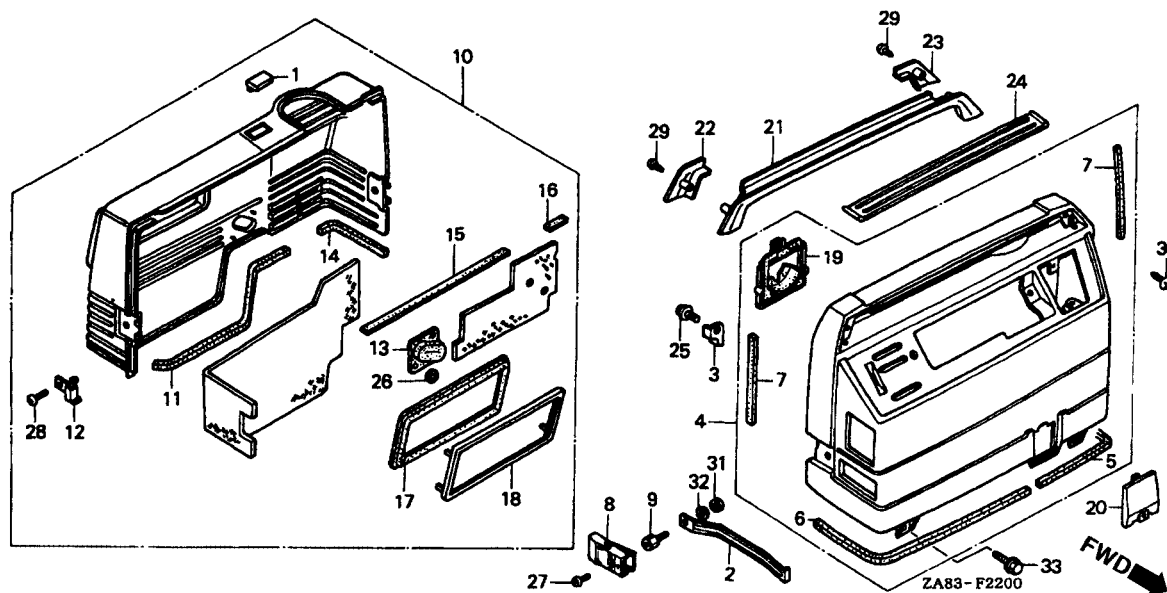

Item de serviço	T.M.O.
Tampa Comp., Dianteira.....	0,4
Tampa Comp., Traseira	0,1

Ref. N°	N° da peça	Descrição	Qtd.					N° de série	Tipo
			EX	EG	EG	EM	ED		
			650	550	650	650	400		
1	17507-ZA8-000	Tampa, Medidor, Combustível.....	1	-	-	-	-		
2	31427-ZA8-000	Suporte, Painel Tomada.....	1	-	-	-	-		
3	31429-ZA8-000	Suporte, Painel Tomada.....	1	-	-	-	-		
4	63300-ZA8-000	Tampa, Dianteira Comp.....	1	-	-	-	-	~ 1139904	B, C, CV, E, F, FH, G/A, GV/A, L, U
	63300-ZA8-010	1	-	-	-	-	1139905	B, C, CV, E, F, FH, G/A, GV/A, L, U
	63300-ZA8-H40ZA	*T-53* Azul Electra Bekun	1	-	-	-	-		G/B, GV/B, W
5	63313-ZA8-000	Anel A, Tampa Dianteira	1	-	-	-	-		SB
6	63314-ZA8-000	Anel B, Tampa Dianteira	1	-	-	-	-		
7	63315-ZA8-000	Anel C, Tampa Dianteira	2	-	-	-	-		
8	63320-ZA8-630	Suporte.....	2	-	-	-	-		E
	63320-ZA8-000	2	-	-	-	-	~ 1025881	G/A
	63320-ZA8-000	2	-	-	-	-		B, C, CV, F, FH, G/B, GV/A, GV/B, L, SB, U, W
9	63326-ZA8-003	Parafuso, 5 mm	2	-	-	-	-	1025882	G/A
	63326-ZA8-003	2	-	-	-	-		B, C, CV, F, FH, G/B, GV/A, GV/B, L, SB, U, W
	63326-ZA8-003	2	-	-	-	-	1025882	G/A
10	63410-ZA8-000	Tampa Comp., Traseira.....	1	-	-	-	-		B, E, F, FH, G/A, G/B, GV/A, GV/B, L, SB, U, W
	63410-ZA8-640	1	-	-	-	-		C, CV
11	63413-ZA8-000	Vedador, Tampa Traseira Direita.....	1	-	-	-	-		
12	63414-ZA8-000	Mola Tampa Traseira.....	2	-	-	-	-		
13	63415-ZA8-000	Coxim Interruptor Frequencia	1	-	-	-	-		B, E, F, FH, G/A, G/B, GV/A, GV/B, L, SB, U, W

C-13 Tampa Dianteira • Tampa Traseira (EX650)

Ref. N°	N° da peça	Descrição	Qtd.					N° de série	Tipo
			EX 650	EG 550	EG 650	EM 650	ED 400		
14	63417-ZA8-000	Vedador, Tampa Traseira Esquerda	1	-	-	-	-
15	63418-ZA8-000	Vedador, Tampa Traseira Esquerda Superior	1	-	-	-	-
16	63419-ZA8-000	Vedador, Tampa Traseira Direita Superior.....	1	-	-	-	-
17	63420-ZA8-000	Coxim, Tampa Traseira	1	-	-	-	-
18	63425-ZA8-000	Suporte, Vedador	1	-	-	-	-
19	63713-ZA8-000	Borracha, Checagem, Óleo	1	-	-	-	-
20	63714-ZA8-000	Tampa, Checagem, Óleo.....	1	-	-	-	-	B, C, CV, E, F, FH, G/A, G/B, GV/A, GV/B, L, U, W
	63714-ZA8-H40ZA	*T-53* Azul Electra Bekun	1	-	-	-	-	SB
21	68110-ZA8-000	Tampa Manopla	1	-	-	-	-	~ 1069583	B, C, E, F, FH, G/A, L, U
	68110-ZA8-010	1	-	-	-	-	1069584 ~	B, C, E, F, FN, G/A, L, U
		1	-	-	-	-	CV, G/B, GV/A, GV/B, SB, W
22	68115-ZAS-000	Tampa Direita Manopla	1	-	-	-	-
23	68117-ZA8-000	Tampa Esquerda Manopla	1	-	-	-	-
24	68118-ZA8-000	Tampa Superior Manopla.....	1	-	-	-	-
25	90002-892-000	Parafuso, Flange, 5 x 10.....	1	-	-	-	-
26	90313-329-000	Porca B, 3 mm.....	2	-	-	-	-	B, E, F, FH, G/A, G/B, GV/A, GV/B, L, SB, U, W
27	93500-05016-0A	Parafuso, Phillips, 5 x 16	2	-	-	-	-	E
		2	-	-	-	-	~ 1025881	G/B
	93500-04006-0B	Parafuso, Phillips, 4 x 6	2	-	-	-	-	B, C, CV, F, FH, G/B, GV/A, GV/B, L, SB, U, W
		2	-	-	-	-	1025882 ~	G/B
28	93500-05006-0G	Parafuso, Phillips, 5 x 6	2	-	-	-	-
29	93901-24680	Parafuso, Fixação, 4 x 25	2	-	-	-	-
30	93903-34280	Parafuso, Fixação, 4 x 10	2	-	-	-	-	B, C, E, F, FH, G/A, G/B, GV/A, GV/B, L, U, W
	93903-24280	2	-	-	-	-	CV, SB
31	94002-05000-0S	Porca, Sextavada, 5 mm	2	-	-	-	-	~ 1367470	B, F, G/B, W
		2	-	-	-	-	C, CV, E, FH, G/A, GV/A, GV/B, L, U
		1	-	-	-	-	SB
		1	-	-	-	-	1367471 ~	B, F, G/B, W
32	94111-05000	Arruela, Pressão, 5 mm	1	-	-	-	-	~ 1367470	Bl, G/B, W
		1	-	-	-	-	C, CV, E, FH, G/A, L, U
33	96000-06010-07	Parafuso, Flange, 6 x 10.....	2	-	-	-	-	B, C, CV, E, F, FH, G/A, G/B, GV/A, GV/B, L, U, W
	96001-06010-07	2	-	-	-	-	SB

C-13.1 Tampa Dianteira • Tampa Traseira (EM650/ED400)

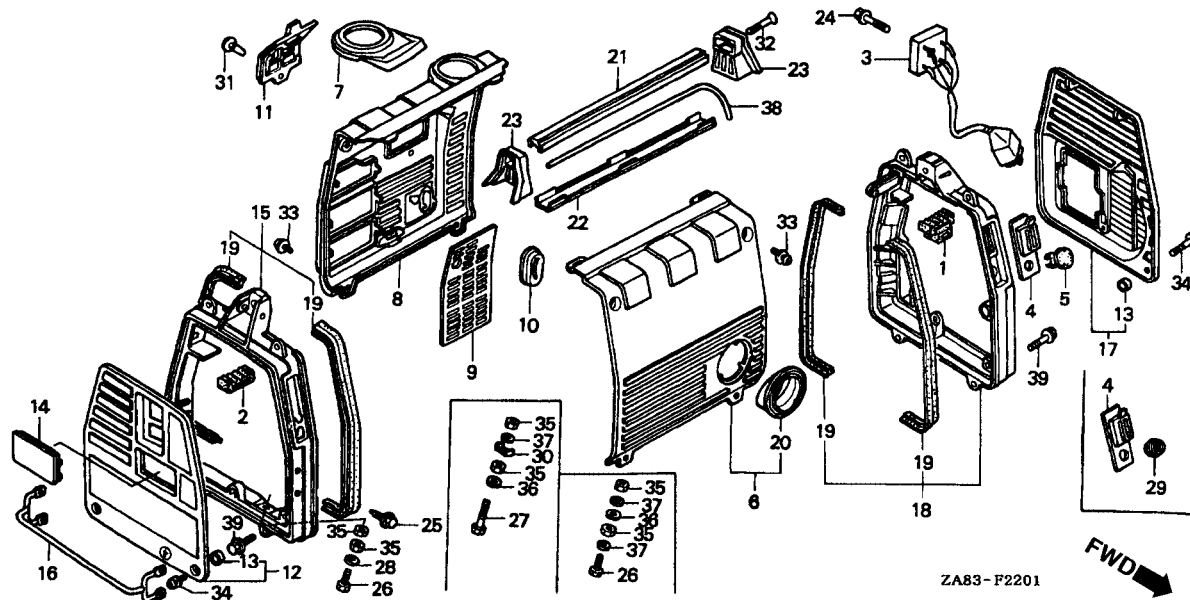

Item de serviço	T.M.O.
Diodo Comp., D.C.....	0,2
• Manopla	
Tampa Comp., Dianteira.....	0,1
• Tampa Traseira.	
Tampa Comp., Lateral Esquerda	
• Tampa Comp., Lateral Direita	
Chassi Comp., Esquerdo.....	0,3
• Chassi Comp., Direito	

Ref. Nº	Nº da peça	Descrição	Qtd.					Nº de série	Tipo
			EX	EG	EG	EM	ED		
			650	550	650	650	400		
1	17527-ZA8-800 17527-ZA8-E50	Coxim, Traseiro Direito, Tanque.....	-	-	-	1	-	~ 1010595	B, C, E, F, FH, G/A, L, SE, T/A, U
		-	-	-	1	-	1010596	B, C, E, F, FH, G/A, L, SE, T/A, U
		-	-	-	1	-		BHM, BM, FC, G/B, GV/A, GV/B, LP/A, LP/B, RP, SP/A, SP/B, SS, T/B
2	17528-ZA8-800	Coxim Traseiro Esquerdo Tanque	-	-	-	1	1		
3	31710-ZA8-E51	Diodo Comp., D.C.....	-	-	-	1	-		
4	32375-ZA8-800	Tampa, Interruptor Motor	-	-	-	1	-		
5	32375-ZA8-E50	Tampa, Interruptor Motor	-	-	-	1	-		
5	32377-ZA8-D00	Tampa, Interruptor Motor	-	-	-	1	-	1109694	B, BM, E, F, G/B, GV/B, L, SE, SS, T/B, U
		-	-	-	1	-		BHM, FC, LP/A, LP/B, RP, SP/A, SP/B
		-	-	-	1	-	3002686	E, F, G/B, GV/B
6	63300-ZA8-800ZA	Tampa Comp., Dianteira *R-8* Vermelho Bright ...	-	-	-	1	1		B, BHM, BM, C, E, F, FH, G/A, G/B, GV/A, GV/B, L, LP/A, LP/B, RP, SE, SP/A, SP/B, SS, T/A, T/B, U
	63300-ZA8-80028	*NH-1* Preto	-	-	-	1	-		FC
	63300-ZA8-800ZD	*YR-6* Laranja	-	-	-	1	-		BHM
7	63332-ZA8-800	Guia Tampa, Tanque.....	-	-	-	1	1		
8	63410-ZA8-800ZC	Tampa, Traseira *R-8* Vermelho Bright	-	-	-	1	1	1115413	B, BM, E, F, L, SE, SS, U
		-	-	-	1	1		C, FH, G/A, GV/A, T/A
		-	-	-	1	-	~ 1115223	G/B, GV/B, T/B
		-	-	-	1	-	~ 3002805	E, F, G/B, GV/B
	63410-ZA8-8011B	*NH-1* Preto.....	-	-	-	1	-		FC

C-13.1 Tampa Dianteira • Tampa Traseira (EM650/ED400)

Ref. Nº	Nº da peça	Descrição	Qtd.					Nº de série	Tipo
			EX 650	EG 550	EG 650	EM 650	ED 400		
(8)	63410-ZA8-801ZC	Tampa Traseira *R-8* Vermelho Bright	-	-	-	1	-	1115414 ~	B, BM, E, F, L, SE, SS, U
			-	-	-	1	-	BHM, LP/A, LP/B, RP, SP/A, SP/B
			-	-	-	1	-	1115224 ~	G/B, GV/B, T/B
			-	-	-	1	-	3002806 ~	E, F, G/B, GV/B
	63410-ZA8-801ZE	*YR-6* Laranja	-	-	-	1	-	BHM
9	63411-ZA8-800	Grade, Tampa Traseira	-	-	-	1	1
10	63415-ZA8-800	Coxim Interruptor Freqüencia	-	-	-	1	-	B, BHM, BM, E, F, FC, FH, G/A, G/B, GV/A, GV/B, L, SE, T/A, T/B, U
11	63417-ZA8-800	Tampa Plugue Checagem	-	-	-	1	1
12	63510-ZA8-800	Tampa Lateral Esquerda	-	-	-	1	-	E, L, LP/A, LP/B, RP, SE, SP/A, SP/B, T/A, T/A
	63510-ZA8-840	-	-	-	1	-	C
	63510-ZA8-860	-	-	-	1	1	B, BM, F, FC, FH, G/A, G/B, GV/A, GV/B, SS, U
			-	-	-	1	-	E
13	63512-ZA8-800	Coxim, Tampa Lateral	-	-	-	4	4
14	63517-ZA8-D00	Tampa	-	-	-	1	-	LP/A, LP/B, RP, SP/A, SP/B
15	63545-ZA8-800	Chassi Comp., Lateral Esquerdo	-	-	-	1	-
	63545-ZA8-E50	-	-	-	1	-
16	63580-ZA8-E50	Tampa Terminal D.C	-	-	-	1	-
17	63610-ZA8-800	Tampa Comp., Latetal Direita	-	-	-	1	1	B, BHM, BM, E, F, FC, FH, G/A, G/B, GV/A, GV/B, L, LP/A, LP/B, RP, SE, SP/A, SP/B, SS, T/A, T/B, U
	63610-ZA8-840	-	-	-	1	-	C
18	63645-ZA8-800	Chassi Comp. Lateral Direito	-	-	-	1	-	~ 1010595	B, C, E, F, FH, G/A, L, SE, T/A, U
	63645-ZA8-801	-	-	-	1	-	1010596 ~	B, C, E, F, FH, G/A, L, SE, T/A, U
			-	-	-	1	-	BHM, BM, FC, G/B, GV/A, GV/B, LP/A, LP/B, RP, SP/A, SP/B, SS, T/A
	63645-ZA8-E50	-	-	-	1	-
19	63655-ZA8-800	Coxim, Lateral	-	-	-	4	4
20	63713-ZA8-800	Borracha Checagem , Óleo	-	-	-	1	1
21	68110-ZAB-801	Manopla	-	-	-	1	1
22	68121-ZA8-800	Tampa, Manopla	-	-	-	1	1
23	68123-ZA8-800	Tampa Lateral Manopla	-	-	-	2	2
24	90002-GG0-000	Parafuso, Flange, 5 x 22	-	-	-	1	-
25	90003-892-000	Parafuso, Flange, 5 x 12	-	-	-	4	-
26	90011-ZB3-740	Parafuso, Sextavado, 6 x 20	-	-	-	1	-	~ 1053771	B, BM, E, F, G/A, GV/A, L, SE, SS, T/A, U
			-	-	-	1	1	FH
			-	-	-	1	-	~ 3001585	E, F
			-	-	-	1	-	G/A, GV/A
	90011-ZB4-000	Parafuso, Sextavado, 6 x 22	-	-	-	1	-	1053772 ~	B, BM, E, F, G/A, GV/A, L, SE, SS, T/A, U
			-	-	-	1	1	BHM, FC, G/B, GV/B, LP/A, LP/B, RP, SP/A, SP/B, T/A
			-	-	-	1	-	3001586 ~	E, F
			-	-	-	1	-	C
27	90011-899-840	Parafuso, Sextavado, 6 x 28	-	-	-	1	-
28	90052-ZA0-800	Arruela, Pressão, 6 mm	-	-	-	1	-	~ 1124966	B, F, G/B, GV/B
			-	-	-	1	1	BHM, BM, E, FH, G/A, GV/A, L, LP/A, LP/B, RP, SE, SP/A, SP/B, SS, T/A, T/B, U
			-	-	-	1	-	F, G/B, GV/B
29	90301-ZA8-800	Porca, 15 mm	-	-	-	1	-	~ 1109693	B, BM, E, F, G/B, GV/B, L, SE, SS, T/B, U
			-	-	-	1	1	RNN, C, FN, T/A
			-	-	-	1	-	G/A, GV/A
			-	-	-	1	-	~ 3002685	E, F, G/B, GV/B

C-13.1 Tampa Dianteira • Tampa Traseira (EM650/ED400)

Ref. Nº	Nº da peça	Descrição	Qtd.					Nº de série	Tipo
			EX 650	EG 550	EG 650	EM 650	ED 400		
30	90501-ZA7-640	Trava, 6 mm.....	-	-	-	1	-	C
31	90651-SB3-003	Presilha, Válvula Dreno	-	-	-	1	1	B, BM, C, E, F, FH, G/A, G/B, GV/A, GV/B, L, SE, T/A, T/B, U
	90651-ZAB-801	Presilha, 5,0 mm.....	-	-	-	1	1
32	93700-06025-0A	Parafuso Phillips, 6 x 25	-	-	-	2	2
33	93891-05010-07	Parafuso Arruela, 5 x 10	-	-	-	8	8
34	93891-05016-07	Parafuso Arruela, 5 x 16	-	-	-	6	6
35	94001-06390-0S	Porca, Sextavada, 6 mm	-	-	-	2	2
36	94111-04800	Arruela, Pressão, 4 mm	-	-	-	1	-	1124967 ~	B, F, G/B, GV/B
		-	-	-	1	-	C, FC
37	94111-06800	Arruela, Pressão, 6 mm	-	-	-	2	-	1124967 ~	B, F, G/B, GV/B
		-	-	-	1	-	C
		-	-	-	2	-	FC
38	95005-35210-10	Tubo, 3,5 x 210 (95005-35001-10M)	-	-	-	1	1	B, BM, C, E, F, FH, G/A, G/B, GV/A, GV/B, L, SE, SS, T/A, T/B, U
39	95700-06020-00	Parafuso, Flange, 6 x 20	-	-	-	4	4	B, BM, C, E, F, FH, G/A, G/B, GV/A, GV/B, L, SE, SS, T/A, T/B, U
	95701-06020-00	-	-	-	4	-	BHM, FC, LP/A, LP/B, RP, SP/A, SP/B

C-14 Carcaça Inferior (EX650)

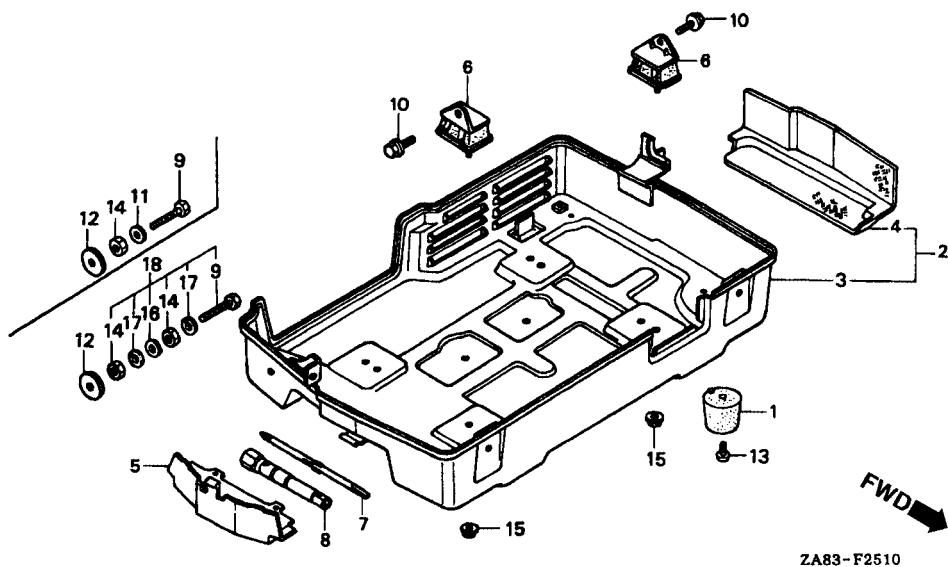

Item de serviço	T.M.O.
Coxim	0,1
Tampa Comp., Superior	*0,4
Coxim, Fixação	0,2
(Adicionar 0,1 por Unidade)	

Ref. N°	N° da peça	Descrição	Qtd.					N° de série	Tipo
			EX	EG	EG	EM	ED		
1	60407-ZA8-000	Coxim	1	-	-	-	-
2	63700-ZA8-000	Tampa, Superior	1	-	-	-	-
3	63710-ZA8-000	Tampa Comp., Superior	1	-	-	-	-	~ 1308580	B, CV, E, F, G/B, GV/B, L, U, W C, FH
	63710-ZA8-010	1	-	-	-	-	1308581	B, CV, E, F, G/B, GV/B, L, U, W SB
4	63711-ZA8-000	Tampa, Inferior	1	-	-	-	-
5	63715-ZA8-000	Tampa	1	-	-	-	-	~ 1308580	B, CV, E, F, G/B, GV/B, L, U, W C, FH
6	68326-ZA8-000	Coxim	4	-	-	-	-
7	83513-044-000	Chave	1	-	-	-	-
8	89216-892-000	Chave Boca (P19 x 10)	1	-	-	-	-
9	90011-899-000	Parafuso, Sextavado, 6 x 18	1	-	-	-	-	~ 1335761	B, F, G/B, GV/B, SB, W E, FH, G/A, GV/A, L, U
	90011-ZB4-000	Parafuso, Sextavado, 6 x 22	1	-	-	-	-	1335762	B, F, G/B, GV/B, SB, W
	90011-899-840	Parafuso, Sextavado, 6 x 28	1	-	-	-	-	C, CV
10	90013-883-000	Parafuso, Flange, 6 x 12 (CT200)	4	-	-	-	-
11	90052-ZA0-800	Arruela, Pressão, 6 mm	1	-	-	-	-	~ 1335761	B, F, G/B, GV/B, SB, W
12	90381-812-710	Porca, Especial, 6 mm	1	-	-	-	-	~ 1335761	B, F, G/B, GV/B, SB, W E, FH, G/A, GV/A, L, U
13	93500-06010-0A	Parafuso, Phillips, 6 x 10	4	-	-	-	-

C-14 Carcaça Inferior (EX650)

Ref. Nº	Nº da peça	Descrição	Qtd.				Nº de série	Tipo		
			EX 650	EG 550	EG 650	EM 650			ED 400	
14	94001-06390-0S	Porca, Sextavada, 6 mm	1	-	-	-	-	~ 1335761	B, F, G/B, GV/B, SB, W	
			2	-	-	-	-	C, CV, E, FH, G/A, GV/A, L, U
			2	-	-	-	1335762	~	B, F, G/B, GV/B, SB, W	
15	94050-06000	Porca, Flange, 6 mm	4	-	-	-	-	
16	94101-06800	Arruela, Lisa, 6 mm	1	-	-	-	-	1335762	~	B, F, G/B, GV/B, SB, W
			1	-	-	-	-	C, CV
17	94111-06800	Arruela, Pressão, 6 mm	2	-	-	-	-	1335762	~	B, F, G/B, GV/B, SB, W
			2	-	-	-	-	C, CV
18	31436-ZA8-661	Terminal Terra	1	-	-	-	-	1335762	~	B, F, G/B, GV/B, SB, W

C-15 Placa Base (EG550/EG650)

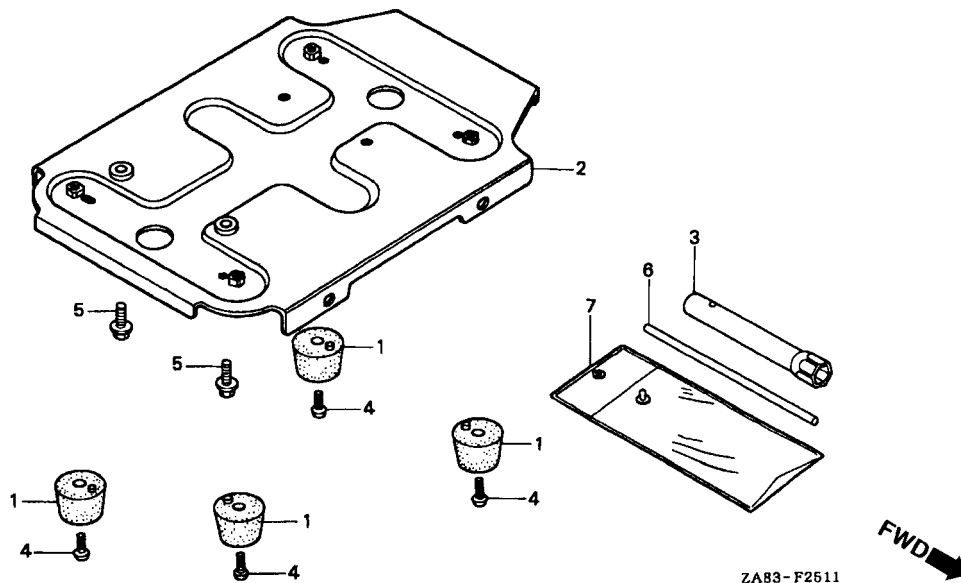

Item de serviço	T.M.O.
Coxim	0,1
Placa Comp., Base	0,2

3

Ref. N°	N° da peça	Descrição	Qtd.					N° de série	Tipo
			EX 650	EG 550	EG 650	EM 650	ED 400		
1	60407-812-001	Coxim	-	4	4	-	-
2	68400-ZA8-700	Placa Comp., Base	-	1	1	-	-
3	89216-888-000	Chave de Velas	-	1	1	-	-
4	93500-06010-0A	Parafuso, Phillips, 6 x 10	-	4	4	-	-
5	95700-08018-08	Parafuso, Flange, 8 x 18.....	-	4	4	-	-	B/A, B/B, C, CV/A, CV/B, E/A, E/B, F/A, F/B, G/A, G/B, G/C, GV, L/A, L/B, M, R/A, R/B, S/A, S/B, SS/A, SS/B, T, U
	95701-08018-00	-	4	-	-	-	U2/A, U2/B
6	99005-01000	Cabo A, Chave	-	1	1	-	-
7	99008-02000	Bolsa Ferramentas, 200 mm	-	1	-	-	-	- 2416887	B/A, E/A, F/A, G/A
			-	1	1	-	-	B/B, C, CV/B, E/B, F/B, G/B, G/C, GV, L/B, M, R/B, S/B, SS/B, T, U
			-	-	1	-	-	- 2416626	CV/A, L/A, R/A, S/A, SS/A

C-16 Carcaça Inferior (EM650/ED400)

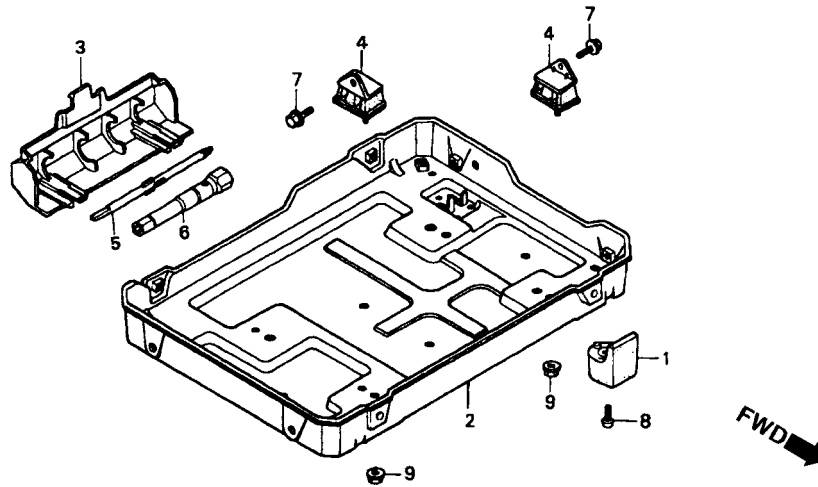

Item de serviço	T.M.O.
Coxim	0,1
Tampa Comp., Inferior	*0,4
Coxim Fixação	0,3
(Adicionar 0,1 por Unidade)	

Ref. Nº	Nº da peça	Descrição	Qtd.				Nº de série	Tipo
			EX 650	EG 550	EG 650	EM 650		
1	60407-ZA8-800	Coxim	-	-	-	4	4	B, BHM, BM, C, E, F, FC, FH, G/B, GV/B, L, LP/A, LP/B, RP, SE, SP/A, SP/B, SS, T/B, U
2	63710-ZA8-800	Tampa Comp., Inferior	-	-	-	1	-	G/A, GV/A
			-	-	-	1	1	B, BM, E, F, G/B, L, SE, SS, T/B, U
			-	-	-	1	1	C, FH
			-	-	-	1	1	E, F
			-	-	-	1	1	G/A, GV/A
			-	-	-	1	1	G/B, GV/B
	63710-ZA8-801	-	-	-	1	-	1106144 ~ B, BM, E, F, G/B, GV/B, L, SE, SS, T/B, U
			-	-	-	1	-	BHM, FC, LP/A, LP/B, RP, SP/A, SP/B
			-	-	-	1	1	3002635 ~ E, F
			-	-	-	1	1	3002682 ~ G/B, GV/B
3	63715-ZA8-800	Tampa, Caixa, Ferramentas	-	-	-	1	1	B, BM, C, E, F, FH, G/A, G/B, GV/A, GV/B, L, SE, SS, T/A, T/B, U
4	68326-ZA8-000	Coxim, Fixação	-	-	-	4	4	
5	83513-044-000	Chave	-	-	-	1	1	B, BM, C, E, F, FC, FH, G/A, G/B, GV/A, GV/B, L, LP/A, LP/B, RP, SE, SP/A, SP/B, SS, T/A, T/B, U
6	89216-892-000	Chave Boca (P19 x 10)	-	-	-	1	1	B, BM, C, E, F, FC, FH, G/A, G/B, GV/A, GV/B, L, LP/A, LP/B, RP, SE, SP/A, SP/B, SS, T/A, T/B, U
7	90013-883-000	Parafuso, Flange, 6 x 12 (CT200)	-	-	-	4	4	
8	93500-06010-0A	parafuso, Phillips, 6 x 10	-	-	-	4	4	
9	94050-06000	Porca, Flange, 6 mm	-	-	-	4	4	

C-17 Rotor • Estator (EX650)

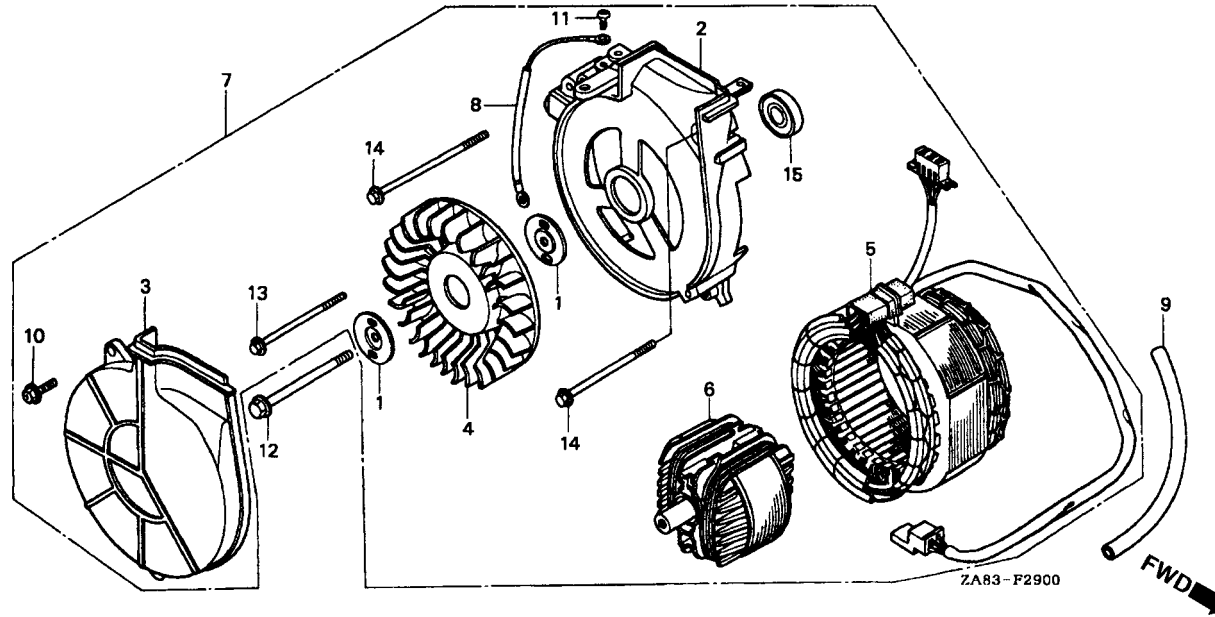

Item de serviço	T.M.O.
Carcaça Traseira	0,7
• Rolamento Radial Esferas, 6001	
Ventoinha	0,5
Estator Comp	0,8
• Rotor Comp	
Gerador Comp	0,4

Ref. N°	N° da peça	Descrição	Qtd.					N° de série	Tipo	
			EX 650	EG 550	EG 650	EM 650	ED 400			
1	19111-ZA8-000	Placa Fixação, Ventoinha	2	-	-	-	-	
2	31108-ZA8-003	Carcaça Traseira	1	-	-	-	-	~ 1109872	B, C, E, F, FH, G/A, GV/A, L, U	
	31108-ZA8-013	1	-	-	-	-	1109873	B, C, E, F, FH, G/A, GV/A, L, U	
		1	-	-	-	-	CV, G/B, GV/B, SB, W	
3	31109-ZA8-003	Tampa, Ventoinha	1	-	-	-	-	
4	31112-ZA8-630	Ventoinha (NATURAL)	1	-	-	-	-	C, FH, G/A, GV/A	
	31112-ZA8-801	Ventoinha (Preta)	1	-	-	-	-	B, CV, E, F, G/B, GV/B, L, SB, U, W	
5	31120-ZA8-641	Estator Comp	1	-	-	-	-	~ 1139904	C	
	31120-ZA8-651	1	-	-	-	-	~ 1139904	E, F, G/A	
		1	-	-	-	-	FH	
	31120-ZA8-681	1	-	-	-	-	~ 1139904	B, U	
	31121-ZA8-631	1	-	-	-	-	~ 1139904	L	
	31121-ZA8-641	1	-	-	-	-	~ 1139904	GV/A	
	31120-ZA8-A41	1	-	-	-	-	~ 1286447	CV	
	31120-ZA8-642	1	-	-	-	-	1139905	C	
	31120-ZA8-652	1	-	-	-	-	1139905	~ 1286575	E, F
		1	-	-	-	-	1139905	~	G/A
		1	-	-	-	-	~	1286608	G/B
		1	-	-	-	-	~	1285583	W

C-17 Rotor • Estator (EX650)

Ref. Nº	Nº da peça	Descrição	Qtd.					Nº de série	Tipo
			EX 650	EG 550	EG 650	EM 650	ED 400		
(5)	31121-ZA8-632	Estator, Comp.....	1	-	-	-	-	1139905 ~ 1285583	L
	31121-ZA8-642	1	-	-	-	-	1139905 ~	GV/A
			1	-	-	-	-	~ 1285857	GV/B
	31120-ZA8-A42	1	-	-	-	-	1286448 ~	CV
	31120-ZA8-653	1	-	-	-	-	1286576 ~	E
			1	-	-	-	-	1286576 ~ 1335761	F
			1	-	-	-	-	1286609 ~	G/A
			1	-	-	-	-	1286609 ~ 1335761	G/B
	31120-ZA8-683	1	-	-	-	-	1139905 ~ 1286559	B, U
	31121-ZA8-633	1	-	-	-	-	1285584 ~	L
	31121-ZA8-643	Estator Comp.....	1	-	-	-	-	1285858 ~	GV/A
			1	-	-	-	-	1285858 ~ 1335761	GV/B
			1	-	-	-	-	~ 1335761	SB
			1	-	-	-	-	1285584 ~ 1335761	W
	31120-ZA8-684	1	-	-	-	-	1286560 ~ 1335761	B
		1	-	-	-	-	1286560 ~	U	
31121-ZA8-644	1	-	-	-	-	1335762 ~	B, F, G/B, GV/B, SB, W	
6	31130-ZA8-003	Rotor Comp.....	1	-	-	-	-	~ 1109872	B, C, CV, E, F, FH, G/A, GV/A, L, U
	31130-ZA8-013	1	-	-	-	-	1109873 ~	FH
	31130-ZA8-023	1	-	-	-	-	1109873 ~	B, C, CV, E, F, G/A, GV/A, L, U
		1	-	-	-	-	G/B, GV/B, SB, W	
7	31200-ZA8-641	Gerador Comp.....	1	-	-	-	-	~ 1139904	C
	31200-ZA8-651	1	-	-	-	-	~ 1139904	E, F, G/B
			1	-	-	-	-	FH
	31200-ZA8-681	1	-	-	-	-	~ 1139904	BA
	31201-ZA8-631	1	-	-	-	-	~ 1139904	L
	31201-ZA8-641	1	-	-	-	-	~ 1139904	GV/A
	31200-ZA8-A41	1	-	-	-	-	1286447 ~	CV
	31200-ZA8-642	1	-	-	-	-	1139905 ~	C
	31200-ZA8-652	1	-	-	-	-	1139905 ~ 1286575	E, F
			1	-	-	-	-	1139905 ~	G/B
			1	-	-	-	-	~ 1286608	G/B
			1	-	-	-	-	~ 1285583	N
	31201-ZA8-632	1	-	-	-	-	1139905 ~ 1285583	L
	31201-ZA8-642	1	-	-	-	-	1139905 ~	GV/A
			1	-	-	-	-	~ 1285857	GV/B
	31200-ZA8-A42	1	-	-	-	-	1286448 ~	CV
	31200-ZA8-653	Gerador Comp.....	1	-	-	-	-	1286576 ~	E
			1	-	-	-	-	1286576 ~ 1335761	F
			1	-	-	-	-	1286609 ~	G/A
			1	-	-	-	-	1286609 ~ 1335761	G/B
	31200-ZA8-683	1	-	-	-	-	1139905 ~ 1286559	B, U
31201-ZA8-633	1	-	-	-	-	1285584 ~	L	
31201-ZA8-643	1	-	-	-	-	1285858 ~	GV/A	
		1	-	-	-	-	1285858 ~ 1335761	GV/B	
		1	-	-	-	-	~ 1335761	SB	
		1	-	-	-	-	1285584 ~ 1335761	W	

C-17 Rotor • Estator (EX650)

Ref. Nº	Nº da peça	Descrição	Qtd.					Nº de série	Tipo
			EX 650	EG 550	EG 650	EM 650	ED 400		
(7)	31200-ZA8-684	Gerador Comp	1	-	-	-	-	1286560 ~ 1335761	B
			1	-	-	-	-	1286560 ~	U
	31201-ZA8-644	1	-	-	-	-	1335762 ~	B, F, G/B, GV/B, SB, W
8	32610-ZA8-000	Fiação Terra	1	-	-	-	-	L
	32610-ZA8-640	1	-	-	-	-	C, CV
	32610-ZAB-650	1	-	-	-	-	~ 1339018	B, F, G/B, GV/B, SB, W
			1	-	-	-	-	E, FH, G/A, GV/A, U
9	36163-ZA8-000	Tubo Protetor, 9 x 100	1	-	-	-	-
10	90031-875-003	Parafuso Fixação, 5 x 12	2	-	-	-	-
11	90102-899-003	Parafuso Phillips, 5 x 12	1	-	-	-	-
12	90155-ZAB-010	Parafuso, Flange, 8 x 92	1	-	-	-	-
13	90157-ZA8-000	Parafuso, Flange, 6 x 75	1	-	-	-	-
14	90158-ZA8-000	Parafuso, Flange, 6 x 95	3	-	-	-	-
15	96150-60020-10	Rolamento Radial Esferas, 6002	1	-	-	-	-	~ 1109872	B, C, E, F, FH, G/A, G/B, GV/A, GV/B, L, U
	91051-ZA8-003	Rolamento Comp. (6002)	1	-	-	-	-	1109873 ~	B, C, E, F, FH, G/A, G/B, GV/A, GV/B, L, U
			1	-	-	-	-	CV, SB, W

C-17.1 Rotor • Estator (EG550/EG650)

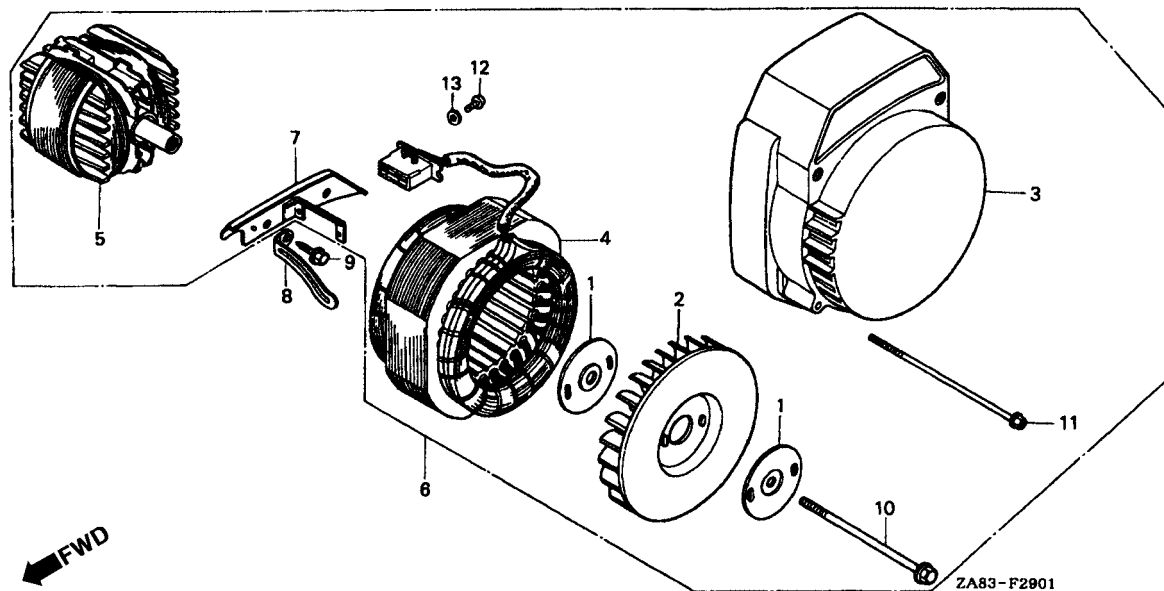

Item de serviço	T.M.O.
Ventoinha	0,2
Tampa Comp., Ventoinha	0,1
Estator Comp	0,5
• Rotor Comp.	

Ref. Nº	Nº da peça	Descrição	Qtd.					Nº de série	Tipo
			EX 650	EG 550	EG 650	EM 650	ED 400		
1	19512-ZA8-000	-	2	2	-	-
2	31112-ZA8-630	Ventoinha (NATURAL).....	-	1	-	-	-	~ 2144426	B/A, E/A, F/A, G/A, GV, M, U
	31112-ZA8-801	Ventoinha (Preta).....	-	-	1	-	-	~ 2144297	C, L/A, R/A, S/A, T
		-	1	-	-	-	2144427	B/A, E/A, F/A, G/A, GV, M, U
		-	1	1	-	-	B/B, CV/A, CV/B, E/B, F/B, G/B, G/C, L/B, R/B, S/B, SS/A, SS/B, U2/A, U2/B
		-	-	1	-	-	2144298	C, L/A, R/A, S/A, T
3	31113-ZA8-701	Tampa Comp. Ventoinha.....	-	1	1	-	-
4	31120-ZA8-751	Estator Comp.....	-	1	-	-	-	E/A, E/B, F/A, G/A, G/B, M
	31120-ZA8-781	-	1	-	-	-	~ 3055155	F/B, G/C
		-	1	-	-	-	B/A, U, U2/A, U2/B
		-	1	-	-	-	~ 3055155	B/B
	31121-ZA8-761	-	1	1	-	-	GV, R/A, R/B
	31120-ZA8-C71	-	-	1	-	-	SS/A, SS/B
	31120-ZA8-721	-	-	1	-	-	T
	31120-ZA8-741	-	-	1	-	-	C
	31120-ZA8-771	-	-	1	-	-	S/A, S/B
	31121-ZAB-731	-	-	1	-	-	L/A, L/B
	31120-ZA8-C41	-	-	1	-	-	CV/A, CV/B
5	31130-ZA8-701	Rotor Comp	-	1	-	-	-	~ 2123881	B/A, U
		-	1	1	-	-	~ 2118349	C, GV, R/A, S/A, T

C-17.1 Rotor • Estator (EG550/EG650)

Ref. Nº	Nº da peça	Descrição	Qtd.					Nº de série	Tipo	
			EX 650	EG 550	EG 650	EM 650	ED 400			
(5)	31130-ZA8-701	Rotor Comp	-	1	-	-	-	~ 2124208	E/A, F/A, G/A, M	
			-	-	1	-	-	~ 2118314	L/A	
	31131-ZA8-712	Rotor Comp	-	1	-	-	-	2123882	B/A, U	
			-	1	-	-	-	~ 3055155	B/B, F/B, G/C	
			-	1	1	-	-	2118350	C, GV, R/A, S/A, T	
			-	1	1	-	-	CV/A, CV/B, E/B, G/B, L/B, R/B, S/B, SS/A, SS/B, U2/A, U2/B	
			-	1	-	-	-	2124209	E/A, F/A, G/A, M	
			-	-	1	-	-	2118315	L/A	
	6	31200-ZA8-751	Gerador Comp	-	1	-	-	-	~ 2124208	E/A, C, A, G/A, M
		31200-ZA8-752	-	1	-	-	-	2124209	E/A, F/A, G/A, M
			-	1	-	-	-	~ 3055155	F/B, G/C	
	31200-ZA8-772	-	-	1	-	-	S/B	
	31200-ZA8-781	-	1	-	-	-	~ 2123881	B/A, U	
	31200-ZA8-782	-	1	-	-	-	2123882	B/A, U	
			-	1	-	-	-	~ 3055155	B/B	
			-	1	-	-	-	U2/A, U2/B	
	31200-ZA8-761	-	1	-	-	-	3055156	B/B, F/B, G/C	
	31201-ZA8-761	-	1	1	-	-	~ 2118349	GV, R/A	
	31201-ZA8-762	-	1	1	-	-	2118350	GV, R/A	
			-	-	1	-	-	R/B	
	31200-ZA8-C71	-	-	1	-	-	SS/A, SS/B	
	31200-ZA8-771	-	-	1	-	-	~ 2118349	S/A	
	31200-ZA8-772	-	-	1	-	-	2118350	S/A	
	31201-ZA8-731	-	-	1	-	-	~ 2118314	L/A	
	31201-ZA8-732	-	-	1	-	-	2118315	L/A	
			-	-	1	-	-	L/B	
	31200-ZA8-C41	-	-	1	-	-	CV/A, CV/B	
	31200-ZA8-722	-	-	1	-	-	T	
	31200-ZA8-742	-	-	1	-	-	C	
7	32301-ZA8-700	Placa Fixação, Tomada.....	-	1	1	-	-	
8	32813-447-000	Presilha, C, Fiação	-	1	1	-	-	~ 2098185	B/A, C, E/A, F/A, G/A, GV, L/A, M, R/A, S/A, T, U	
	91411-679-000	Presilha.....	-	1	1	-	-	2098186	B/A, C, E/A, F/A, G/A, GV, L/A, M, R/A, S/A, T, U	
			-	1	1	-	-	B/B, CV/A, CV/B, E/B, F/B, G/B, G/C, L/B, R/B, S/B, SS/A, SS/B, U2/A, U2/B	
9	90019-883-000	Parafuso, Flange, 5 x 10.....	-	2	2	-	-	
10	90155-ZA8-010	Parafuso, Flange, 8 x 92.....	-	1	1	-	-	
11	90157-ZA8-730	Parafuso, Flange, 6 x 98.....	-	4	4	-	-	
12	93500-03008-0N	Parafuso, Phillips 3 x 8.....	-	2	2	-	-	
13	94101-03800	Arruela, Lisa, 3 mm	-	2	2	-	-	

3

C-17.2 Rotor • Estator (EM650/ED400)

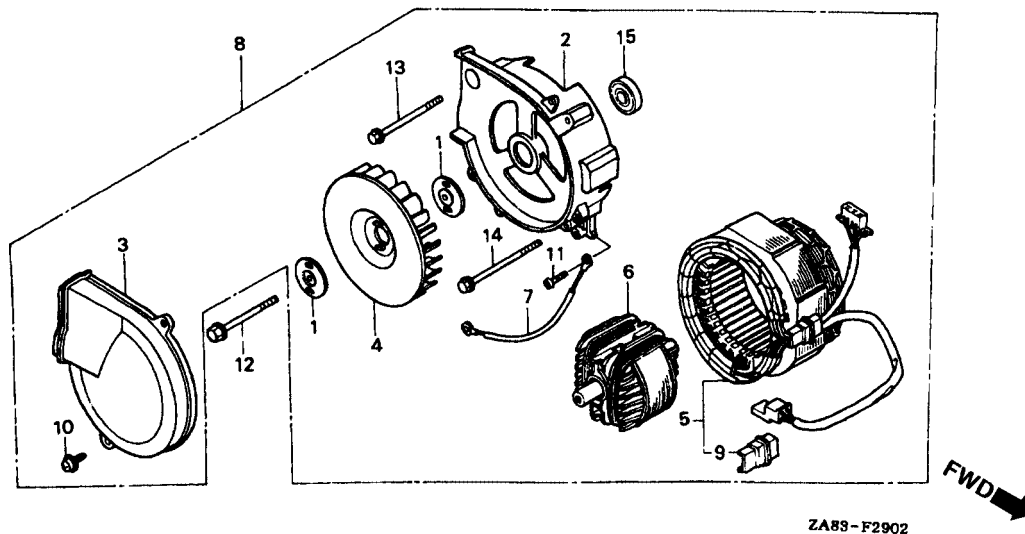

Item de serviço	T.M.O.
Carcaça	0,8
• Gerador Comp.	
• Rolamento, Radial Esferas, 6002	
Ventoinha	0,6
Estator Comp	0,9
• Rotor Comp.	

Ref. Nº	Nº da peça	Descrição	Qtd.				Nº de série	Tipo
			EX	EG	EG	EM ED		
			650	550	650	650	400	
1	19512-ZA8-000	Placa, Fixação, Ventoinha	-	-	-	2	2 B, BM, C, E, F, FC, FH, G/A, G/B, GV/A, GV/B, L, LP/A, LP, B, RP, SE, SP/A, SP/B, SS, T/A, T/B, U
2	31108-ZA8-801	Carcaça Traseira.....	-	-	-	1	-	~ 1031780 B, BM, C, E, F, FH, G/A, GV/A/SE, U
			-	-	-	1	-	~ 1032713 L, T/A
			-	-	-	1	-	~ 3000860 E, F, FH, G/A, GV/A
	31108-ZA8-802	-	-	-	1	-	1031781 ~ B, BM, C, E, F, FH, G/A, GV/A, SE, U
			-	-	-	1	1 FC, G/B, GV/B, LP/A, LP/B, RP, SP/A, SP/B, SS, T/B
			-	-	-	1	-	1032714 ~ L, T/A
			-	-	-	1	-	3000861 ~ E, F, FH, G/A, GV/A
3	31109-ZA8-801	Tampa ,Ventoinha	-	-	-	1	1 B, BM, C, E, F, FC, FH, G/A, G/B, GV/A, GV/B, L, LP/A, LP/B, RP, SE, SP/A, SP/B, SS, T/A, T/B, U
4	31112-ZA8-801	Ventoinha Comp. (Preta).....	-	-	-	1	1 B, BM, C, E, F, FC, FH, G/A, G/B, GV/A, GV/B, L, LP/A, LP/B, RP, SE, SP/A, SP/B, SS, T/A, T/B, U
5	31120-ZA8-B71	Estator Comp.....	-	-	-	1	-	~ 1110639 SS
	31120-ZA8-841	-	-	-	1	-	~ 1046920 C
	31120-ZA8-851	-	-	-	1	-	~ 1046920 E, F, G/A, SE
			-	-	-	1	- FH
	31120-ZA8-881	-	-	-	1	-	~ 1046920 B, BM, U
	31121-ZA8-831	-	-	-	1	-	~ 1046920 L, T/A
	31121-ZA8-841	-	-	-	1	-	~ 1046920 GV/A
	31120-ZA8-B72	-	-	-	1	-	1110640 ~ SS
	31120-ZA8-842	-	-	-	1	-	1046921 ~ C
	31120-ZA8-852	-	-	-	1	-	1046921 ~ 1110537 E, F, SE
			-	-	-	1	-	1046921 ~ G/A
			-	-	-	1	-	~ 1110537 G/B

C-17.2 Rotor • Estator (EM650/ED400)

Ref. Nº	Nº da peça	Descrição	Qtd.					Nº de série	Tipo
			EX 650	EG 550	EG 650	EM 650	ED 400		
	31120-ZA8-882	-	-	-	1	-	1046921 ~ 1110537	B, BM, U
	31121-ZA8-832	-	-	-	1	-	1046921 ~ 1111147	L
			-	-	-	1	-	1046921 ~	T/A
			-	-	-	1	-	~ 1110537	T/B
	31121-ZA8-842	Estator Comp.....	-	-	-	1	-	1046921 ~	GV/A
			-	-	-	1	-	~ 1110537	GV/B
	31120-ZA8-853	-	-	-	1	-	1110538 ~	E, SE
			-	-	-	1	-	1110538 ~ 1124966	F, G/B
	31120-ZA8-883	-	-	-	1	-	1110538 ~ 1124966	B
			-	-	-	1	-	1110538 ~	BM, U
	31121-ZA8-833	-	-	-	1	-	1111148 ~	L
			-	-	-	1	-	1119538 ~	T/B
	31121-ZA8-843	-	-	-	1	-	1770538 ~ 1124966	GV/B
	31120-ZA8-L71	-	-	-	1	-	SP/A, SP/B
	31120-ZA8-M37	-	-	-	1	-	LP/A, LP/B
	31120-ZA8-M61	-	-	-	1	-	RP
	31121-ZA8-844	-	-	-	1	-	1124967 ~	B, F, G/B, GV/B
			-	-	-	1	-	FC
	31120-ZA8-E51	-	-	-	-	1
6	31130-ZA8-003	Rotor Comp	-	-	-	1	-	~ 1031780	B, BM, C, E, F, FH, G/A, GV/A, SE, U
			-	-	-	1	-	~ 1032713	L, T/A
			-	-	-	1	-	~ 3000860	E, F, FH, G/A, GV/A
	31130-ZA8-013	-	-	-	1	-	1031781 ~	FH
			-	-	-	1	-	3000861 ~	FH
	31130-ZA8-023	-	-	-	1	-	1031781 ~	B, BM, C, E, F, G/A, GV/A, SE, U
			-	-	-	1	1	FC, G/B, GV/B, LP/A, LP/B, RP, SP/A, SP/B, SS, T/B
			-	-	-	1	-	1032714 ~	L, T/A
			-	-	-	1	-	3000861 ~	E, F, G/A, GV/A
7	31161-ZA8-801	Fiação Terra	-	-	-	1	-	C, L, T/A, T/B
	31161-ZA8-851	-	-	-	1	-	~ 1124966	B, F, G/B, GV/B
			-	-	-	1	-	BM, E, FH, G/A, GV/A, LP/A, LP/B, RP, SE, SP/A, SP/B, SS, U
	31161-ZA8-E57	-	-	-	-	1
8	31200-ZA8-877	Gerador Comp	-	-	-	1	-	~ 1110639	SS
	31200-ZA8-841	-	-	-	1	-	~ 1046920	C
	31200-ZA8-851	-	-	-	1	-	~ 1046920	E, F, G/A, SE
			-	-	-	1	-	FH
	31200-ZA8-881	-	-	-	1	-	~ 1046920	B, BN, U
	31201-ZA8-831	-	-	-	1	-	~ 1046920	L, T/A
	31201-ZA8-841	-	-	-	1	-	~ 1046920	GV/A
	31200-ZA8-872	-	-	-	1	-	7110640 ~	SS
	31200-ZA8-842	-	-	-	1	-	1046921 ~	C
	31200-ZA8-852	-	-	-	1	-	1046921 ~ 1110537	E, F, SE
			-	-	-	1	-	1046921 ~	G/A
			-	-	-	1	-	~ 1110537	G/B
	31200-ZA8-882	-	-	-	1	-	1046921 ~ 1110537	B, BM, U
	31201-ZA8-832	-	-	-	1	-	7046921 ~ 1111147	L
			-	-	-	1	-	1046921 ~	T/A
			-	-	-	1	-	~ 1710537	T/B

C-17.2 Rotor • Estator (EM650/ED400)

Ref. Nº	Nº da peça	Descrição	Qtd.					Nº de série	Tipo
			EX 650	EG 550	EG 650	EM 650	ED 400		
(8)	31201-ZA8-842	Gerador Comp.	-	-	-	1	-	1046921 ~	GV/A
			-	-	-	1	-	~ 1110537	GV/B
	31200-ZA8-853	-	-	-	1	-	1170538 ~	E, SE
			-	-	-	1	-	1110538 ~ 1124966	F, G/B
	31200-ZA8-883	-	-	-	1	-	1110538 ~ 1124966	B
			-	-	-	1	-	1110538 ~	BM, U
	31201-ZA8-833	-	-	-	1	-	1111148 ~	L
			-	-	-	1	-	1110538 ~	T/B
	31201-ZA8-843	-	-	-	1	-	1110538 ~ 1124966	GV/B
	31200-ZA8-L71	-	-	-	1	-	SP/A, SP/B
	31200-ZA8-M31	-	-	-	1	-	LP/A, LP/B
	31200-ZA8-M61	-	-	-	1	-	RP
10	90031-875-003	-	-	-	1	-	1124701 ~	B, F, G/B, GV/B
			-	-	-	1	-	FC
	31200-ZA8-E51	-	-	-	1	-
9	31481-ZA8-801	Coxim	-	-	-	1	1	B, BM, C, E, F, FC, FH, G/A, G/B, GV/A, GV/B, L, LP/A, LP/B, RP, SE, SP/A, SP/B, SS, T/A, T/B, U
10	90031-875-003	Parafuso, Fixação, 5 x 12	-	-	-	2	2	B, BM, C, E, F, FC, FH, G/A, G/B, GV/A, GV/B, L, LP/A, LP/B, RP, SE, SP/A, SP/B, SS, T/A, T/B, U
11	90102-899-003	Parafuso, Phillips, 5 x 12	-	-	-	1	1	B, BM, C, E, F, FH, G/A, G/B, GV/A, GV/B, L, LP/A, LP/B, RP, SE, SP/A, SP/B, SS, T/A, T/B, U
12	90155-ZAS-000	Parafuso, Flange, 8 x 92.....	-	-	-	1	-	~ 1124966	B, F, G/B
			-	-	-	1	1	BM, C, E, FH, G/A, GV/A, GV/B, L, SE, SS, T/A, T/B, U
			-	-	-	1	-	F, G/B
	90155-ZA8-010	-	-	-	1	-	1124967 ~	B, F, G/B
			-	-	-	1	-	FC
13	90157-ZA8-000	Parafuso, Flange, 6 x 75.....	-	-	-	1	1	B, BM, C, E, F, FC, FH, G/A, G/B, GV/A, GV/B, L, LP/A, LP/B, RP, SE, SP/A, SP/B, SS, T/A, T/B, U
14	90158-ZA8-000	Parafuso, Flange, 6 x 95.....	-	-	-	3	3	B, BM, C, E, F, FC, FH, G/A, G/B, GV/A, GV/B, L, LP/A, LP/B, RP, SE, SP/A, SP/B, SS, T/A, T/B, U
15	96150-60020-10	Rolamento, Radial Esferas, 6002.....	-	-	-	-	1	~ 1031780	B, BM, C, E, F, FH, G/A, GV/A, SE, U
			-	-	-	1	-	~ 1032713	L, T/A
			-	-	-	1	-	~ 3000860	E, F, FH, G/A, GV/A
	91051-ZA8-003	Rolamento Radial Esferas, (6002).....	-	-	-	1	-	1031781 ~	B, BM, C, E, F, FH, G/A, GV/A, SE, U
			-	-	-	1	1	FC, G/B, GV/B, LP/A, LP/B, RP, SP/A, SP/B, SS, T/B
			-	-	-	1	-	1032714 ~	L, T/A
			-	-	-	1	-	3000861 ~	E, F, FH, G/A, GV/A

C-18 Faixas • Emblemas (EM650/ED400)

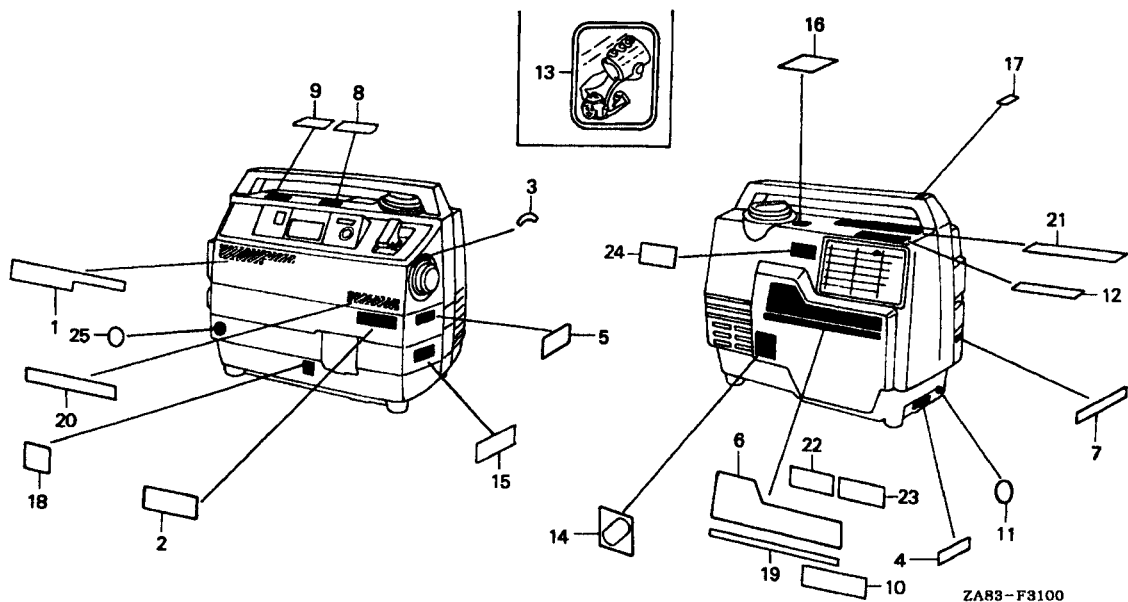

Item de serviço

T.M.O.

Ref. N°	N° da peça	Descrição	Qtd.					N° de série	Tipo
			EX	EG	EG	EM	ED		
			650	550	650	650	400		
1	87101-ZA8-H40	Emblema (GS650).....	1	-	-	-	-	SB	
2	87101-ZA8-630	Emblema (EX 650).....	1	-	-	-	-	B, C, CV, E, F, FH, G/A, G/B, GV/A, GV/B, L, U, W	
3	87104-ZA8-630	Etiqueta, Interruptor, Motor.....	1	-	-	-	-	~ 1336026	B,F
	87104-ZA8-660	1	-	-	-	-	C, CV, E, FH, L, U
		1	-	-	-	-	G/A, GV/A
		1	-	-	-	-	~ 1335761	G/B, GV/B, SB, W
4	87116-ZA8-620	Etiqueta, Ferramentas.....	1	-	-	-	-	B, C, E, F, FH, L, U
	87116-ZA8-660	1	-	-	-	-	G/A, G/B, GV/A, GV/B, N
	87116-ZA8-830	1	-	-	-	-	~ 1313551	CV
5	87130-ZA8-640	Etiqueta, Instruções.....	1	-	-	-	-	C, CV
6	87150-ZA8-650	Etiqueta, Precaução.....	1	-	-	-	-	E
	87150-ZA8-660	1	-	-	-	-	G/A
		1	-	-	-	-	~ 1339898	G/B
		1	-	-	-	-	~ 1296564	W
	87150-ZA8-680	1	-	-	-	-	~ 1336026	B
		1	-	-	-	-	U
	87151-ZA8-630	1	-	-	-	-	L
	87151-ZA8-650	1	-	-	-	-	~ 1340689	F
	87151-ZA8-690	1	-	-	-	-	FH
	87151-ZA8-640	1	-	-	-	-	GV/A
		1	-	-	-	-	~ 1335761	GV/B
		1	-	-	-	-	1296565 ~ 1335761	W
	87151-ZA8-H40	1	-	-	-	-	~ 1335761	SB

C-18 Faixas • Emblemas (EM650/ED400)

Ref. Nº	Nº da peça	Descrição	Qtd.				Nº de série	Tipo	
			EX 650	EG 550	EG 650	EM 650			ED 400
7	87524-ZA8-620	Etiqueta, Precaução D.C.....	1	-	-	-	-	~ 1336026 B	
			1	-	-	-	-	E, L, U	
	87524-ZA8-640	1	-	-	-	-	C	
	87524-ZA8-660A	1	-	-	-	-	G/A, G/B	
			1	-	-	-	-	~ 1296564 W	
	87525-ZA8-65U	Etiqueta, Precaução D.C.....	1	-	-	-	-	~ 1124821 F	
			1	-	-	-	-	FH	
	87524-ZA8-A40	1	-	-	-	-	CV	
	87525-ZA8-640	1	-	-	-	-	GV/A	
			1	-	-	-	-	~ 1335761 GV/B, SB	
8	87529-ZA8-640	Etiqueta, Precaução, Fusível.....	1	-	-	-	-	1296565 ~ 1335761 W	
			1	-	-	-	-	C, CV	
9	87532-ZB4-H50	Etiqueta, Alerta, Óleo (Francês).....	1	-	-	-	-	1313551 ~ CV	
10	87533-ZA8-640	Etiqueta, Filtro, Ar.....	1	-	-	-	-	C, CV	
11	87534-892-640	Etiqueta, Terra.....	1	-	-	-	-	B, E, F, FH, G/A, G/B, GV/A, GV/B, L, SB, U, W	
	87596-895-721	Etiqueta, Precaução.....	1	-	-	-	-	C, CV	
12	87539-ZA8-620	Etiqueta, Câmara, Escape.....	1	-	-	-	-	~ 1335761 B, F	
			1	-	-	-	-	C, CV, E, FH, L, U	
			1	-	-	-	-	L	
			1	-	-	-	-	C, CV	
			1	-	-	-	-	B, E, F, FH, G/A, G/B, GV/A, GV/B, L, SB, U, W	
15	87563-ZA7-690	Etiqueta, Precaução (Inglês).....	1	-	-	-	-	~ 1336026 B	
	87565-ZA8-620	Etiqueta, Combustível.....	1	-	-	-	-	~ 1335761 B, F, G/B, GV/B, SB, W	
16			1	-	-	-	-	C, CV, E, FH, G/A, GV/A, L, U	
	87565-ZA8-660	1	-	-	-	-	1335762 ~ B, F, G/B, GV/B, SB, W	
	17	87578-ZA8-650	Etiqueta, Precaução (79).....	1	-	-	-	-	1091631 ~ 1374469 B, F, G/B, GV/B
				1	-	-	-	-	1091631 ~ 1379281 E
				1	-	-	-	-	1091631 ~ FH, G/A, GV/A
		1	-	-	-	-	~ 1374469 SB, W		
	87578-ZA8-750	Etiqueta, Precaução (82).....	1	-	-	-	-	1374470 ~ B, F, G/B, GV/B, SB, W	
18	87594-ZA8-620	Etiqueta, Precaução, Óleo.....	1	-	-	-	-	
19	87613-ZA8-H40	Etiqueta, Precaução (HZ).....	1	-	-	-	-	SB	
20	87614-ZA8-H40	Etiqueta, Precaução.....	1	-	-	-	-	SB	
21	87106-ZA8-660	Etiqueta, Precaução, Combustível.....	1	-	-	-	-	1335762 ~ B, F, G/B, GV/B, SB, W	
22	87516-ZA9-B50	Etiqueta, Precaução, Operador.....	1	-	-	-	-	1335762 ~ B, F, G/B, GV/B, SB, W	
23	87561-ZA8-660	Etiqueta, Precaução (CO).....	1	-	-	-	-	1335762 ~ B, F, G/B, GV/B, SB, W	
24	87539-ZA8-660	Etiqueta, Precaução, Escapamento.....	1	-	-	-	-	1335762 ~ B, F, G/B, GV/B, SB, W	
25	87563-ZA8-660	Etiqueta, Precaução, Conexão, Escapamento.....	1	-	-	-	-	1335762 ~ B, F, G/B, GV/B, SB, W	

C-18.1 Emblemas (EG550/EG650)

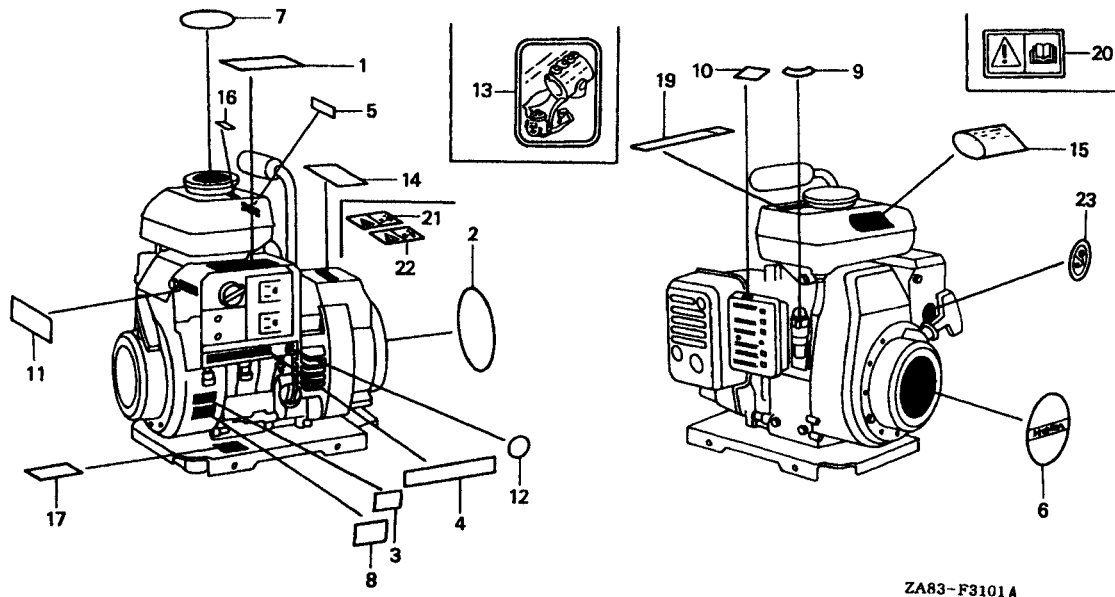

Item de serviço

T.M.O.

ZA83-F3101 A

Ref. N°	N° da peça	Descrição	Qtd.					N° de série	Tipo
			EX	EG	EG	EM	ED		
1	87101-ZA8-720	Emblema (EG550)	-	1	-	-	-
	87101-ZA8-730	Emblema (EG650)	-	-	1	-	-
2	87150-ZA8-750	Etiqueta, Precaução	-	1	-	-	-	E/A, E/B, M
	87150-ZA8-761	-	1	-	-	-	G/A, G/B
	87150-ZA8-780	-	1	-	-	-	~ 3055179	G/C
	87151-ZA8-740	Placa, Precaução	-	1	-	-	-	~ 3055155	B/A, U
	87151-ZA8-750	Etiqueta, Precaução	-	1	-	-	-	B/B
	87150-ZA8-721	-	-	1	-	-	~ 3055155	GV
	87150-ZA8-740	-	-	1	-	-	F/A
	87150-ZA8-770	-	-	1	-	-	F/B
	87151-ZA8-730	-	-	1	-	-	T
	87151-ZA8-760	-	-	1	-	-	C
	87150-ZA8-C80	-	1	-	-	-	S/A, S/B
3	87152-892-690	Etiqueta, Precaução (Inglês)	-	-	1	-	-	L/A, L/B
	87152-892-610	Etiqueta, Precaução (Francês)	-	-	1	-	-	R/A, R/B
4	87206-ZA8-760	Etiqueta, Caixa, Controle	-	1	-	-	-	U2/A, U2/B
		-	1	-	-	-	~ 3055179	C, CV/A, CV/B
		-	1	-	-	-	C, CV/A, CV/B
		-	1	-	-	-	G/A, G/B
		-	1	-	-	-	~ 3055179	G/C

C-18.1 Emblemas (EG550/EG650)

Ref. Nº	Nº da peça	Descrição	Qtd.				Nº de série	Tipo
			EX 650	EG 550	EG 650	EM 650		
(4)	87207-ZA8-740	-	1	-	-	-	GV
	87207-ZA8-750	-	1	-	-	-	F/A
	87206-ZA8-730	-	1	1	-	-	~ 3055155 F/B
	87206-ZA8-740	-	1	-	-	-	~ 3055155 B/A, E/A,E/B,M,T,U
	87206-ZA8-770	-	1	-	-	-	B/B
5	87511-ZAB-870	Etiqueta, Precaução.....	-	-	1	-	-	C
6	87521-ZA8-730	Emblema	-	-	1	-	-	L/A, L/B, R/A, R/B, S/A, S/B, SS/A, SS/B
	87521-ZP2-J70	-	1	1	-	-	SS/A, SS/B
	87522-ZE1-810	Etiqueta, Precaução.....	-	1	1	-	-	~ 2414660 B/A, CV/A, E/A, F/A, G/A, G/B, L/A, R/A, S/A, SS/A
7	87521-ZP2-J70	-	-	1	-	-
	87522-ZE1-810	Etiqueta, Precaução.....	-	-	1	-	-	~ 3223716 C, GV, M, T, U
8	87526-ZA8-750	Etiqueta, Precaução.....	-	-	1	-	-	~ 3012993 L/B, R/B, S/B
	87526-ZAB-760	-	-	1	-	-	~ 3013698 L/B, R/B, S/B
9	87528-ZG0-810	Etiqueta, Registro (Externo)	-	1	-	-	-	3223717 L/B, R/B, S/B
	87528-ZG0-W40	-	1	-	-	-	~ 3012993 B/A, B/B, E/A, E/B, F/A, F/B, G/A, G/B, G/C
10	87528-883-680	Etiqueta, Afogador	-	1	1	-	-
11	87529-ZA8-640	Etiqueta, Precaução, Fusível.....	-	-	1	-	-	~ 3013698 CV/A, CV/B, L/A, L/B, R/A, R/B, S/A, S/B, SS/A, SS/B
12	87534-892-640	Etiqueta, Terra.....	-	1	1	-	-
	87534-895-721	Etiqueta, Precaução.....	-	-	1	-	-	~ 3055155 B/A, E/A, E/B, F/A, M, T, U
	87534-ZB3-740	-	-	1	-	-	~ 3055155 B/B, F/B
13	87541-ZB4-000	Etiqueta, Checagem Óleo.....	-	1	1	-	-
14	87561-ZA8-760	Etiqueta, Precaução, Gás Carbonico.....	-	1	-	-	-	~ 3055179 G/A, G/B
15	87563-ZA7-660	Etiqueta, Precaução (Francês/Alemão)	-	1	-	-	-	~ 3055155 G/C
	87563-ZA7-690	Etiqueta, Precaução (Inglês).....	-	1	-	-	-
16	87578-ZA8-850	Etiqueta, Precaução (91).....	-	1	-	-	-	~ 3055155 B/A, C, CV/A, CV/B, E/A, E/B, F/A, G/A, G/B, GV, L/A, L/B, M, R/A, R/B, S/A, S/B, SS/A, SS/B, T, U, U2/A, U2/B
17	87594-ZA8-620	Etiqueta, Precaução, Óleo	-	1	1	-	-	~ 3055155 B/B, F/B, G/C
19	87106-ZA8-660	Etiqueta, Precaução, Combustível.....	-	1	-	-	-	3055154 B/B, F/B, G/C
20	87516-VA9-B50	Etiqueta, Precaução, Operador	-	1	-	-	-	~ 3055156 C, CV/A, CV/B
21	87539-ZA8-660	Etiqueta, Precaução, Escapamento.....	-	1	-	-	-	~ 3055156 GV, L/A, L/B, R/A, R/B, S/A,S/B, SS/A, SS/B, U2/A, U2/B
22	87561-ZA8-660	Etiqueta, Precaução (CO)	-	1	-	-	-
23	87563-ZA8-660	Etiqueta, Precaução.....	-	1	-	-	-	~ 3055156 C

C-18.2 Emblemas (EM650/ED400)

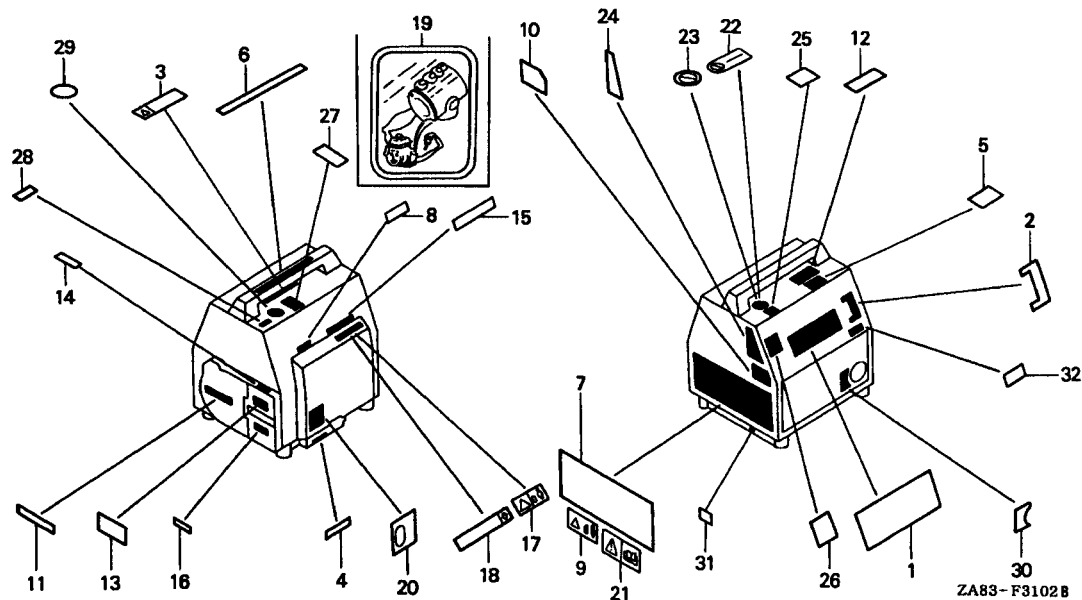

Item de serviço

T.M.O.

Ref. N°	N° da peça	Descrição	Qtd.				N° de série	Tipo
			EX 650	EG 550	EG 650	EM 650		
1	87101-ZA8-830	Emblema (EM650).....	-	-	-	1	-	B, C, E, F, FH, G/A, G/B, GV/A, GV/B, L, LP/A, LP/B, RP, SP/A, SP/B, SS, U
	87102-ZA8-820	Etiqueta (04650).....	-	-	-	1	~ 1109693	BM, SE, T/B
			-	-	-	1	T/A
	87101-ZA8-050	Emblema (ED400).....	-	-	-	1
	87102-ZA8-821	Etiqueta (EM650).....	-	-	-	1	1109694	BM, SE, T/B
2	87101-ZA8-950	Emblema (TURFY/EM650).....	-	-	-	1	FC
	87104-ZA8-830	Etiqueta, Interruptor, Motor.....	-	-	-	1	~ 1109693	B, E, L, SS, U
			-	-	-	1	C
			-	-	-	1	~ 3002685	E
	87104-ZA8-860	-	-	-	1	G/A, GV/A
			-	-	-	1	~ 1109693	G/B, GV/B
			-	-	-	1	~ 3002685	G/B, GV/B
	87105-ZA8-850	-	-	-	1	~ 1109693	F
			-	-	-	1	FH
			-	-	-	1	~ 3002685	F
	87104-ZA8-831	-	-	-	1	1109694	B, E, L, SS, U
			-	-	-	1	LP/A, LP/B, RP, SP/A, SP/B
87104-ZA8-861			-	-	-	1	3002686	E
			-	-	-	1	1109694	G/B, GV/B
			-	-	-	1	3002686	G/B, GV/B

C-18.2 Emblemas (EM650/ED400)

Ref. Nº	Nº da peça	Descrição	Qtd.					Nº de série	Tipo
			EX 650	EG 550	EG 650	EM 650	ED 400		
(2)	87105-ZA8-851	-	-	-	1	-	1109694 ~	F
	87104-ZA8-862	-	-	-	1	-	3002686 ~	F
3	87106-ZA8-660	Etiqueta, Precaução Combustível.....	-	-	-	1	-	1124967 ~	B, F, G/B, GV/B
			-	-	-	1	-	FC
4	87116-ZA8-830	Etiqueta, Ferramentas.....	-	-	-	1	-	3003153 ~	F
			-	-	-	1	-	1124967 ~	B, F, G/B, GV/B
5	87130-ZA8-640	Etiqueta, Instruções.....	-	-	-	1	-	FC
			-	-	-	1	-	3003153 ~	F
6	87135-ZA8-830	Etiqueta, Escala.....	-	-	-	1	-	~ 1116080	B, BM, C, E, F, FH, L, SE, SS, T/A, T/B, U
			-	-	-	1	-	~ 3002832	E, F, FH
7	87150-ZA8-850	Etiqueta, Precaução.....	-	-	-	1	-	G/A, GV/A
			-	-	-	1	-	~ 1116133	G/B, GV/B
8	87151-ZA8-820	-	-	-	1	-	~ 3002876	G/B, GV/B
			-	-	-	1	-	C
9	87151-ZA8-830	-	-	-	1	-	C
			-	-	-	1	-	~ 1098884	B, E, F, L, SS, U
10	87151-ZA8-840	-	-	-	1	-	FH, G/A, GV/A
			-	-	-	1	-	~ 1099023	G/B, GV/B
11	87151-ZA8-850	-	-	-	1	-	~ 3002425	E, F
			-	-	-	1	-	~ 3002447	G/B, GV/B
12	87151-ZA8-860	-	-	-	1	-	SE
			-	-	-	1	-	BM
13	87151-ZA8-880	-	-	-	1	-	E
			-	-	-	1	-	~ 1124966	G/B
14	87151-ZA8-890	-	-	-	1	-	~ 1124966	G/B
			-	-	-	1	-	B
15	87151-ZA8-E50	Etiqueta, Precaução.....	-	-	-	1	-	U
			-	-	-	1	-	T/A, T/B
16	87151-ZA8-L70	-	-	-	1	-	L
			-	-	-	1	-	GV/A
17	87151-ZA8-M30	-	-	-	1	-	~ 1124966	GV/B
			-	-	-	1	-	~ 1124966	F
18	87151-ZA8-M60	-	-	-	1	-	FH
			-	-	-	1	-	SS
19	87151-ZA8-E60	Etiqueta, Precaução.....	-	-	-	1	-	E
			-	-	-	1	-	SP/A, SP/B
20	87151-ZA8-F50	-	-	-	1	-	LP/A, LP/B
			-	-	-	1	-	RP
21	87151-ZA8-F90	-	-	-	1	-	G/A, G/B, GV/A, GV/B
			-	-	-	1	-	F
22	87151-ZA8-870	Etiqueta, Precaução.....	-	-	-	1	-	FH
			-	-	-	1	-	SS
23	87151-ZA8-950	Etiqueta, Precaução, Operador.....	-	-	-	1	-	1124822 ~	B, F, G/B, GV/B
			-	-	-	1	-	FC
			-	-	-	1	-	3003153 ~	F

C-18.2 Emblemas (EM650/ED400)

Ref. N°	N° da peça	Descrição	Qtd.					N° de série	Tipo
			EX 650	EG 550	EG 650	EM 650	ED 400		
10	87524-ZA8-830	Etiqueta, Precaução.....	-	-	-	1	-	B, C, E, L, SS, U
	87524-ZA8-840	-	-	-	1	-	C
	87524-ZA8-860	-	-	-	1	-	G/A, G/B
	87525-ZA8-820	-	-	-	1	-	BM, SE, T/A, T/B
	87525-ZA8-840	-	-	-	1	-	GV/A, GV/B
	87525-ZA8-850	-	-	-	1	-	F, FH
	87524-ZA8-E50	-	-	-	1	-	E, G/A, G/B, GV/A, GV/B
	87524-ZA8-F50	-	-	-	1	-	~ 3003152	F
		-	-	-	1	-	FH
	87524-ZA8-F51	-	-	-	1	-	3003153 ~	F
	87524-ZA8-861	-	-	-	1	-	FC
11	87531-ZA8-800	Etiqueta, HONDA	-	-	-	1	-	~ 1116080	B, BM, E, F, G/B, GV/B, L, SE, SS, T/B, U
		-	-	-	1	1	C, FN, G/A, GV/A, LP/A, LP/B, RP, SP/A, SP/B, T/A
		-	-	-	1	-	~ 3002832	E, F, G/B, GV/B
12	87532-ZB4-660	Etiqueta, Alerta, Óleo (Alemão).....	-	-	-	1	-	1109694 ~	G/B, GV/B
		-	-	-	1	-	3002686 ~	G/B, GV/B
	87532-ZB4-H50	Etiqueta, Alerta, Óleo (Francês).....	-	-	-	1	-	1109694 ~	1124966 F
		-	-	-	1	-	3002686 ~	3003153 F
	87532-ZH8-810	Etiqueta, Alerta, Óleo (Externa).....	-	-	-	1	-	1109694 ~	1124966 B
		-	-	-	1	-	1109694 ~	BN, E, L, SE, SS, T/B, U
		-	-	-	1	-	LP/A, LPIB, RP, SP/A, SP/B
		-	-	-	1	-	3002686 ~	E
13	87533-ZA8-820	Etiqueta, Precaução, Filtro Ar.....	-	-	-	1	-	BM, SE, T/A, T/B
	87533-ZA8-830	-	-	-	1	1	B, BHM, C, E, L, LP/A, LP/B, RP, SP/A, SP/B, SS, U
	87533-ZA8-860	-	-	-	1	1	G/A, G/B, GV/A, GV/B
	87534-ZA8-850	-	-	-	1	1	F, FH
14	87533-ZA8-840	Etiqueta, Precaução, Filtro Ar.....	-	-	-	1	-	C
15	87534-ZA8-820	Etiqueta, Precaução, Filtro Ar.....	-	-	-	1	-	BM, SE, T/A, T/A
16	87536-ZA8-830	Etiqueta, Abrir.....	-	-	-	1	-	~ 1115414	B, BM, E, FL, SE, SS, V
		-	-	-	1	1	C, FH, T/A
		-	-	-	1	-	~ 1115223	T/A
		-	-	-	1	-	~ 3002806	E, F
	87536-ZA8-860	-	-	-	1	-	~ 1115223	G/B, GV/B
		-	-	-	1	-	~ 3002805	G/B, GV/B
17	87539-ZA8-660	Etiqueta, Precaução, Escape.....	-	-	-	1	-	1124967 ~	B, F, G/B, GV/B
		-	-	-	1	-	FC
		-	-	-	1	-	3003153 ~	F
18	87539-ZA8-830	Etiqueta, Precaução, Escape.....	-	-	-	1	-	~ 1124966	B, F
		-	-	-	1	1	BHM, BM, C, E, FH, L, LP/A, LP/B, RP, SE, SP/A, SP/B, SS, T/A, T/B, U
		-	-	-	1	-	3003152 ~	F
19	87541-ZB4-000	Etiqueta, Checagem Óleo.....	-	-	-	1	-	BM, L, SE, T/A, T/B
20	87543-ZA8-830	Etiqueta, Posição, Frequencia	-	-	-	1	-	1132273 ~	BHM
		-	-	-	1	-	C, LP/A, LP/B, RP, SP/A, SP/B, SS
	87543-ZA8-850	-	-	-	1	-	B, BM, E, F, FC, FH, G/A, G/B, GV/A, GV/B, L, SE, T/A, T/B, U
	87544-ZA8-E50	Placa, Acelerador.....	-	-	-	1	-	E
	87544-ZA8-E60	-	-	-	1	-	G/A, G/B, GV/A, GV/B
	87544-ZA8-F50	Placa, Acelerador.....	-	-	-	1	-	~ 3003152	F
		-	-	-	1	-	FH
	87544-ZA8-F51	-	-	-	1	-	3003153 ~	F

C-18.2 Emblemas (EM650/ED400)

Ref. Nº	Nº da peça	Descrição	Qtd.				Nº de série	Tipo	
			EX 650	EG 550	EG 650	EM 650			ED 400
21	87561-ZA8-660	Etiqueta, Precaução (CO)	-	-	-	1	-	1124967 ~	B, F, G/B, GV/B
			-	-	-	1	-	FC
			-	-	-	1	-	3003153 ~	F
22	87563-ZA7-660	Etiqueta, Precaução (Francês /Alemão)	-	-	-	1	-	~ 1124966	F, G/B, GV/B
			-	-	-	1	-	FH, G/A, GV/A
	87563-ZA7-690	Etiqueta, Precaução (Inglês)	-	-	-	1	-	~ 1124966	B
23	87563-ZA8-660	Etiqueta, Precaução	-	-	-	1	-	1124967 ~	B, F, G/B, GV/B
			-	-	-	1	-	FC
24	87564-ZA8-830	Etiqueta, Precaução	-	-	-	1	-	B, BM, E, L, SE, T/A, T/B, U
	87564-ZA8-840	-	-	-	1	-	C
	87564-ZA8-860	-	-	-	1	-	G/A, G/S, GV/A, GV/B
	87565-ZA8-850	-	-	-	1	-	F, FH
	87564-ZA8-B70	Etiqueta, Precaução A.C.	-	-	-	1	-	SS
	87566-ZA8-E50	Etiqueta Seletor Voltagem	-	-	-	1	-	E
	87566-ZA8-E60	-	-	-	1	-	G/A, G/B, GV/A, GV/B
	87566-ZA8-F50	-	-	-	1	-	F, FH
25	87578-ZA8-950	Etiqueta, Precaução (85)	-	-	-	1	-
	87578-ZA8-860	Etiqueta, Precaução (84)	-	-	-	1	-	FC
26	87580-ZA8-830	Etiqueta, Circuito Freio	-	-	-	1	-	~ 1115414	B, E, L, SS, U
	87580-ZA8-840	-	-	-	1	-	C
	87580-ZA8-860	-	-	-	1	-	G/A, GV/A
			-	-	-	1	-	~ 1115770	G/B, GV/B
	87581-ZA8-850	-	-	-	1	-	~ 1115314	F
			-	-	-	1	-	FH
	87581-ZA8-E50	Etiqueta, Fusível	-	-	-	1	-	E
	87582-ZA8-E60	-	-	-	1	-	G/A, G/B, GV/A, GV/B
	87582-ZA8-F50	-	-	-	1	-	~ 3003151	F
			-	-	-	1	-	FH
	87582-ZA8-F51	-	-	-	1	-	3003152 ~	F
	87582-ZA8-860	Etiqueta, Protetor	-	-	-	1	-	FC
27	87592-ZA8-820	Etiqueta, Precaução Combustível	-	-	-	1	-	BM, SE, T/A, T/B
	87592-ZA8-830	-	-	-	1	-	~ 1124966	B, F
			-	-	-	1	1	BHM, C, E, FH, L, SP/A, SP/B, SS, U
			-	-	-	1	-	F
	87592-ZA8-M30	-	-	-	1	-	LP/A, LP/B, RP
28	87592-737-610	Etiqueta, Precaução Incendio	-	-	-	1	1	B, BHM, BM, C, E, F, FH, L, LP/A, LP/B, RP, SE, SP/A, SP/B, SS, T/A, T/A, U
29	87593-ZA8-820	Etiqueta, Precaução. Tampa Combustível	-	-	-	1	-	BM, SE, T/A, T/B
	87593-ZA8-830	Etiqueta, Precaução. Combustível	-	-	-	1	-	~ 1124966	B, F
			-	-	-	1	1	BHM, C, E, FH, L, SS, U
			-	-	-	1	-	~ 3003152	F
	87593-ZA8-860	-	-	-	1	1	G/A, GV/A
			-	-	-	1	-	~ 1124966	B/B, GV/B
			-	-	-	1	-	G/B, GV/B
30	87594-ZA8-820	Etiqueta Precaução óleo	-	-	-	1	-	BM, SE, T/A, T/A
	87594-ZA8-830	-	-	-	1	1	B, BHM, C, E, F, FH, L, LP/A, LP/B, RP, SP/A, SP/B, SS, U
	87594-ZA8-860	-	-	-	1	1	G/A, G/B, GV/A, GV/B
31	87596-895-721	Etiqueta, Precaução	-	-	-	1	-	C
32	87594-ZA8-620	Etiqueta, Precaução Óleo	-	-	-	1	-	1124967 ~	B, F, G/B, GV/B
			-	-	-	1	-	3003153 ~	F

C-19 Plugue • Tomada

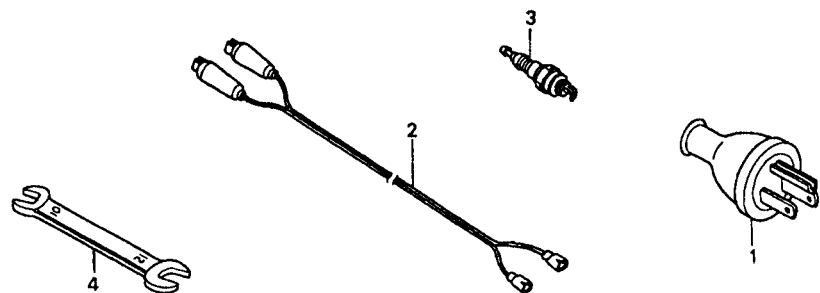

ZA83-F3200

Item de serviço

T.M.O.

Ref. N°	N° da peça	Descrição	Qtd.					N° de série	Tipo
			EX 650	EG 550	EG 650	EM 650	ED 400		
1	32310-836-000	Tomada (15 A/125 V)	(1)	(2)	-	-	C, CV, CV/A, CV/B
2	32650-825-005	Fiação Comp., Carga	(1)	(1)	(1)	(1)	B, B/A, B/B, C, CV, CV/A, CV/B, E, E/A, E/B, F, F/A, F/B, FC, FH, G/A, G/B, G/C, GV, G/V, G/W, L, M, R/A, R/B, SB, SS, T, U, W
3	98073-54744	Vela, Ignição, (BMR-4A NGK)	-	-	-	1	BM, SE, T/A, T/B
	98073-54754	Vela, Ignição, (Y14MR-U DENSO)	-	-	-	1	BM, SE, T/A, T/B
4	99001-10120	Chave, 10 x 12	-	-	-	1	BM, SE, T/A, T/B

3

C-20 Interruptor Pressão Óleo

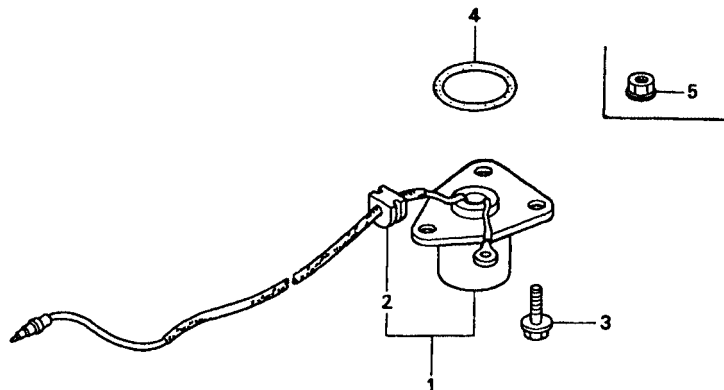

ZA83 - F4000

Item de serviço

T.M.O.

Ref. N°	N° da peça	Descrição	Qtd.					N° de série	Tipo
			EX	EG	EG	EM	ED		
1	15510-ZA8-013	Interruptor Comp., Pressão Óleo	-	-	-	1	-	BHM
2	15521-ZA8-000	Coxim, Fiação.....	-	-	-	1	-	BHM
3	90012-896-750	Parafuso, Flange, 5 x 14.....	-	-	-	3	-	BHM
4	91301-ZA8-003	Anel, Vedação, 34,6 x 2,5	-	-	-	1	-	BHN
5	94050-06000	Porca, Flange, 6 mm	-	-	-	1	-	1132273 -	BHM

ÍNDICE DE NÚMERO DE PEÇAS

Nº da Peça	Nº do bloco	Nº da Peça	Nº do bloco	Nº da Peça	Nº do bloco	Nº da Peça	Nº do bloco	Nº da Peça	Nº do bloco	Nº da Peça	Nº do bloco
06000		12221-ZG0-000	M-1.1	130A1-896-004	M-3	14721-ZG0-000	M-3.1	15620-ZG0-000	M-2.1	16211-ZA8-010	M-6
		12221-ZG0-020	M-1.1	130B1-896-003	M-3	14721-ZG1-000	M-3.1	15620-ZG0-003	M-2.1	16211-ZA8-010	M-6
06181-ZA6-000	EOP-1	12221-ZG0-030	M-1.1	130B1-896-004	M-3	14732-ZA8-000	M-3	15620-ZG0-010	M-2.1	16211-ZG0-000	M-6.1
061A1-ZA8-020	EOP-1	12281-ZA8-000	M-1	130C1-896-003	M-3	14732-ZC0-000	M-3.1	15620-ZG0-010	M-2.1	16211-ZG0-010	M-6.1
061A1-ZAB-010	EOP-1	12281-ZA8-000	M-1	130C1-896-004	M-3	14732-ZG0-000	M-3.1	15721-ZA8-000	M-1	16211-ZG0-010	M-6.1
061A1-ZG0-600	EOP-1.1	12281-ZA8-800	M-1	130D1-896-003	M-3	14751-896-000	M-3			16211-ZG0-020	M-6.1
061A1-ZG0-601	EOP-1.1	12281-ZA8-800	EOP-1	130D1-896-004	M-3	14751-896-000	M-3.1	16000		16212-ZA8-000	M-6
061A1-ZG0-800	EOP-1.1	12281-ZA8-850	M-1	13101-ZA8-000	M-3	14771-ZG0-000	M-3			16212-ZA8-000	EOP-1
061A1-ZG0-801	EOP-1.1	12281-ZA8-850	EOP-1	13101-ZC0-003	M-3.1	14771-ZG0-000	M-3.1	16010-ZA8-003	M-6	16212-ZA8-800	M-6
061B1-ZG0-000	EOP-1.1	12281-ZA8-920	M-1	13101-ZG0-003	M-3.1	14801-892-000	M-3	16010-ZG0-812	M-6.1	16212-ZA8-800	EOP-1
		12281-ZA8-920	EOP-1	13102-ZA8-000	M-3	14801-892-000	M-3.1	16011-ZA8-003	M-6	16212-ZG0-000	M-6.1
		12281-ZAB-000	EOP-1	13102-ZC0-003	M-3.1	14803-892-000	M-3	16011-ZE0-005	M-6.1	16212-ZG0-000	EOP-1.1
		12281-ZC0-003	M-1.1	13102-ZG0-003	M-3.1	14803-892-000	M-3.1	16013-ZA8-003	M-6	16212-ZG0-800	M-6.1
11300-ZA8-000	M-2	12281-ZC0-003	EOP-1.1	13103-ZA8-000	M-3	14806-892-000	M-3	16013-ZG0-811	M-6.1	16212-ZG0-800	EOP-1.1
11300-ZG0-801	M-2.1	12281-ZG0-003	M-1.1	13103-ZC0-003	M-3.1	14806-892-000	M-3.1	16015-ZG0-811	M-6.1	16221-ZA8-800	M-6
11315-ZA8-000	M-2	12281-ZG0-003	EOP-1.1	13103-ZG0-003	M-3.1	14809-892-000	M-3	16016-ZA8-003	M-6	16221-ZA8-800	EOP-1
11381-ZA8-000	M-2	12361-ZA8-000	M-1	13104-ZA8-000	M-3	14809-892-000	M-3.1	16016-ZE0-005	M-6.1	16221-ZAS-000	M-6
11381-ZA8-000	EOP-1	12361-ZG0-000	M-1.1	13104-ZC0-003	M-3.1	14812-892-000	M-3	16016-ZG0-W00	M-6.1	16221-ZG0-000	M-6.1
11381-ZA8-800	M-2	12370-ZG0-000	M-1.1	13104-ZG0-003	M-3.1	14812-892-000	M-3.1	16020-ZA8-003	M-6	16221-ZG0-010	M-6.1
11381-ZA8-800	EOP-1	12375-ZA8-000	M-1	13111-892-000	M-3	14815-892-000	M-3	16024-ZA8-003	M-6	16221-ZG0-020	M-6.1
11381-ZG0-000	M-2.1	12375-ZA8-000	EOP-1	13111-892-000	M-3.1	14815-892-000	M-3.1	16024-ZE1-811	M-6.1	16221-ZG0-020	EOP-1.1
11381-ZG0-000	EOP-1.1	12375-ZG0-000	M-1.1	13115-147-000	M-3	14818-892-000	M-3	16028-ZG0-811	M-6.1	16221-ZG0-801	M-6.1
11381-ZG0-800	M-2.1	12375-ZG0-000	EOP-1.1	13115-147-000	M-3.1	14818-892-000	M-3.1	16044-ZG0-811	M-6.1	16221-ZG0-801	EOP-1.1
11381-ZG0-800	EOP-1.1	12375-ZG0-010	M-1.1	13200-ZA8-000	M-3	14820-892-000	M-3	16044-ZG0-W00	M-6.1	16269-ZA8-000	M-6
113A0-ZG0-800	M-2.1	12375-ZG0-010	EOP-1.1	13200-ZA8-305	M-3	14820-892-000	M-3.1	16080-892-003	C-12	16269-ZA8-000	EOP-1
				13200-ZG0-000	M-3.1			16100-ZA8-003	M-6	16269-ZA8-010	M-6
				13200-ZG0-305	M-3.1	15000		16100-ZA8-901	M-6	16269-ZA8-010	EOP-1
				13310-ZA8-000	M-3			16100-ZA8-902	M-6	16269-ZAS-010	C-10.1
12000-ZA8-405	M-1	13010-ZC0-003	M-3.1	13310-ZG0-800	M-3.1	15510-ZA8-003	M-1	16100-ZG0-811	M-6.1	16269-ZG0-000	M-6.1
12000-ZG0-020	M-1.1	13010-ZG0-003	M-3.1	13310-ZG0-801	M-3.1	15510-ZA8-013	M-1	16100-ZG0-814	M-6.1	16269-ZG0-000	EOP-1.1
120A0-ZA8-000	M-1	13010-ZG0-004	M-3.1			15510-ZA8-013	C-20	16100-ZG0-W51	M-6.1	16269-ZG0-800	M-6.1
120A0-ZG0-000	M-1.1	13011-ZC0-003	M-3.1	14000		15520-ZA8-003	C-6.5	16100-ZG0-W52	M-6.1	16269-ZG0-800	EOP-1.1
120A0-ZG0-010	M-1.1	13011-ZG0-003	M-3.1			15520-ZA8-003	C-6.6	16100-ZG0-W82	M-6.1	16271-ZA8-000	EOP-1
12133-896-306	M-1	13011-ZG0-004	M-3.1	14111-ZA8-000	M-3	15520-ZA8-801	C-9	16124-ZA8-003	M-6	16273-ZA8-003	M-6
12133-896-306	M-1.1	13012-ZC0-003	M-3.1	14111-ZC0-000	M-3.1	15520-ZA8-801	C-9	16124-ZE0-005	M-6.1	16275-ZA8-003	M-6
12134-896-305	M-1	13012-ZG0-003	M-3.1	14111-ZG0-000	M-3.1	15520-ZA8-E51	C-9	16128-ZA8-003	M-6	16510-ZA8-000	M-1
12134-896-305	M-1.1	13012-ZG0-004	M-3.1	14711-896-000	M-3	15521-ZA8-000	M-1	16166-ZG0-811	M-6.1	16511-896-000	M-2.1
12209-ZG1-H11	M-3.1	13013-ZC0-003	M-3.1	14711-ZG0-000	M-3.1	15521-ZA8-000	C-20	16166-ZG0-W20	M-6.1	16511-ZA8-300	M-1
12211-ZA8-000	M-1	13013-ZG0-003	M-3.1	14711-ZG1-000	M-3.1	15620-ZA8-000	M-2	16166-ZG0-W81	M-6.1	16512-ZG0-000	M-2.1
12221-ZA8-000	M-1	13013-ZG0-004	M-3.1	14711-ZG1-H10	M-3.1	15620-ZA8-900	M-2	16173-ZG0-811	M-6.1	16513-ZA8-300	M-1
12221-ZA8-920	M-1	130A1-896-003	M-3	14721-896-000	M-3	15620-ZE1-003	M-2	16211-ZA8-000	M-6	16513-ZE1-000	M-2.1

ÍNDICE DE NÚMERO DE PEÇAS

Nº da Peça	Nº do bloco	Nº da Peça	Nº do bloco	Nº da Peça	Nº do bloco	Nº da Peça	Nº do bloco	Nº da Peça	Nº do bloco	Nº da Peça	Nº do bloco
16521-ZA8-000	M-1	17212-896-000	C-1	17602-ZA8-010	C-12	18315-ZG0-800	C-2	19000		28410-ZA8-901	M-4
16531-ZA8-000	M-1	17213-ZA8-000	C-10	17602-ZA8-800	C-12.1	18318-ZG0-800	C-2			28410-ZA8-902	M-4.2
16531-ZG0-000	M-2.1	17220-ZA8-000	C-10	17604-ZC0-003	C-12	18320-ZA8-800	C-11.1	19111-ZA8-000	C-17	28410-ZA8-903	M-4.2
16541-896-000	M-1.1	17220-ZA8-010	C-10	17604-ZC0-003	C-12.1	18320-ZG0-801	C-2	19511-ZA8-000	C-4	28410-ZA8-903	C-7
16541-ZA8-000	M-2	17220-ZA8-800	C-10.1	17620-890-000	C-3	18321-ZA8-800	C-11.1	19511-ZG0-000	C-4.1	28410-ZG0-003ZA	M-4.1
16541-ZA8-900	M-2	17220-ZA8-801	C-10.1	17620-890-010	C-3	18321-ZG0-801	C-2	19511-ZG0-W00	C-4.1	28410-ZG0-004ZB	M-4.3
16542-ZA8-000	M-2	17220-ZG0-000	C-1	17620-ZA7-003	C-12.1	18323-ZA8-000	C-11	19512-ZA8-000	C-17.1	28410-ZG0-014ZB	M-4.3
16571-836-000	C-5.1	17225-ZA8-800	C-10.1	17620-ZA8-003	C-12	18325-ZA8-000	C-11	19512-ZA8-000	C-17.2	28410-ZG0-W02ZC	M-4.4
16571-836-000	C-5.2	17225-ZA8-801	C-10.1	17620-ZA8-013	C-12	18325-ZA8-800	C-11.1	19610-ZA8-000	C-4	28414-ZA8-004	M-4.2
16580-ZA8-000	C-5.1	17230-ZA8-000	C-10	17620-ZE2-W00	C-3	18328-ZA8-000	C-11	19610-ZG0-000ZA	M-5	28415-ZA8-000	M-4
16580-ZA8-620	C-5.2	17230-ZA8-800	C-10.1	17620-ZH7-013	C-3	18329-ZA8-000	C-11	19630-ZA8-000	M-1	28415-ZA8-004	M-4.2
16580-ZA8-630	C-5.2	17231-ZA8-000	C-10	17620-ZH7-023	C-3	18330-ZA8-000	C-11	19631-ZG0-000	M-5	28416-ZA8-900	M-4.2
16584-ZA8-620	C-5.2	17231-ZG0-800	C-1	17623-ZA8-003	C-12	18330-ZA8-800	C-11	19631-ZG0-010	M-5	28416-ZA8-900	C-7
16585-ZA8-620	C-5.2	17233-ZA8-000	C-10	17623-ZAB-013	C-12	18330-ZA8-800	C-11.1	19633-ZA8-000	M-1	28420-ZA8-004	M-4.2
16586-ZA8-620	C-5.2	17233-ZAS-800	C-10.1	17625-ZA8-003	C-12	18330-ZG0-801	C-2	19641-ZA8-000	M-1	28420-ZA8-014	M-4.2
16586-ZA8-630	C-5.2	17235-ZA8-800	C-10.1	17626-ZA8-003	C-12	18332-ZA8-000	C-11	19650-ZA8-000	M-1	28420-ZA8-014	C-7
16587-ZA8-620	C-5.2	17500-ZA8-000	C-12	17631-096-700	C-12.1	18332-ZA8-800	C-11.1	19660-ZA8-000	M-1	28420-ZG0-003	M-4
16590-ZA8-630	C-5.2	17500-ZA8-010	C-12	17631-329-000	C-3	18341-ZA8-000	C-11	19660-ZA8-900	M-1	28420-ZG0-003	M-4.1
16950-ZA8-005	C-12	17500-ZA8-800	C-12.1	17631-329-003	C-3	18344-ZA8-000	C-11	19710-ZA8-630	M-1	28420-ZG0-004	M-4.2
16950-ZA8-015	C-12	17500-ZA8-801	C-12.1	17631-ZH7-003	C-3	18350-ZA8-000	C-11	19905-ZA8-701	C-6	28420-ZG0-004	M-4.3
16950-ZA8-801	C-12.1	17505-ZA8-003	C-12	17670-ZA8-000	C-12	18351-ZA8-000	C-11	19905-ZA8-701	C-6.1	28421-ZG0-W02	M-4.4
16950-ZA8-802	C-12.1	17507-ZA8-000	C-13	17670-ZC0-630	C-12.1	18352-ZA8-000	C-11	19905-ZA8-701	C-6.2	28422-896-010	M-4.2
16952-892-003	C-12	17510-ZG0-000	C-3	17670-ZG0-W00	C-3	18353-ZA8-000	C-11	19905-ZA8-701	C-6.3	28422-896-010	M-4.3
16952-ZA8-800	C-12.1	17510-ZG0-010ZB	C-3	17672-880-000	C-3	18354-ZA8-000	C-11	19905-ZA8-701	C-6.4	28422-896-010	C-7
16953-ZA8-000	C-12	17510-ZG0-W00ZA	C-3	17672-883-300	C-12.1	18355-959-620	C-2			28422-ZG0-003	M-4
16953-ZG0-811	M-6.1	17512-ZA8-800	C-12.1	17672-ZE2-W01	C-3	18355-959-620	C-11	28000		28422-ZG0-003	M-4.1
16953-ZG0-812	M-6.1	17520-ZA8-800	C-12.1	17673-893-000	C-3	18355-959-620	C-11.1	28400-ZA8-003	M-4	28422-ZG0-W02	M-4.4
16954-ZE1-811	M-6.1	17520-ZG0-000	C-3	17910-ZA8-013	C-8	18381-892-000	C-11	28400-ZA8-004	M-4.2	28423-ZG0-003	M-4
16954-ZE1-812	M-6.1	17523-ZA8-801	C-12.1	17910-ZA8-801	C-9	18381-ZA8-000	M-1	28400-ZA8-014	M-4.2	28423-ZG0-003	M-4.1
16955-ZE1-000	C-3	17523-ZAB-801	C-12	17912-ZA8-300	C-8	18381-ZA8-000	EOP-1	28400-ZA8-901	M-4	28431-896-000	M-4.2
16956-ZE1-811	M-6.1	17525-ZA8-800	C-9			18381-ZA8-800	C-11	28400-ZA8-902	M-4.2	28431-896-000	M-4.3
16957-ZE1-812	M-6.1	17526-ZAB-800	C-12.1	18000		18381-ZA8-800	C-11.1	28400-ZA8-903	M-4.2	28431-896-000	C-7
16967-ZG0-811	M-6.1	17527-ZA8-800	C-13.1			18381-ZA8-810	M-1	28400-ZA8-904	M-4.2	28431-ZG0-003	M-4
		17527-ZA8-E50	C-13.1	18310-ZA8-003	C-11	18381-ZA8-810	EOP-1	28400-ZA8-905	M-4.2	28431-ZG0-003	M-4.1
		17528-ZA8-800	C-13.1	18310-ZA8-631	C-11	18381-ZG0-000	C-2	28400-ZA8-905	C-7	28432-ZG0-003	M-4
		17528-ZG0-000	C-3	18310-ZA8-801	C-11.1	18381-ZG0-000	EOP-1.1	28400-ZA8-905	C-7	28432-ZG0-003	M-4.1
17211-896-000	C-1	17532-404-000	C-12.1	18310-ZA8-831	C-11.1	18381-ZG0-800	C-2	28400-ZG0-003ZA	M-4.1	28433-ZG0-V02	M-4.4
17211-896-010	C-1	17535-ZA8-E50	C-12.1	18310-ZG0-791	C-2	18381-ZG0-800	EOP-1.1	28400-ZG0-004ZB	M-4.3	28441-896-000	M-4.2
17211-ZA8-800	C-10	17535-ZAB-800	C-12.1	18310-ZG0-801	C-2	18381-ZG0-800	EOP-1.1	28400-ZG0-W02ZC	M-4.4	28441-896-000	M-4.3
17211-ZA8-800	C-10.1	17602-ZA8-000	C-12	18315-ZA8-800	C-11.1	18382-ZA7-000	C-2	28410-ZA8-004	M-4.2	28441-896-000	C-7
						18382-ZG0-800	C-2	28410-ZA8-013	M-4	28441-ZE1-711	M-4

ÍNDICE DE NÚMERO DE PEÇAS

Nº da Peça	Nº do bloco	Nº da Peça	Nº do bloco	Nº da Peça	Nº do bloco	Nº da Peça	Nº do bloco	Nº da Peça	Nº do bloco	Nº da Peça	Nº do bloco	
28441-ZG0-003	M-4	29000		31109-ZA8-003	C-17	31121-ZA8-633	C-17	31200-ZA8-772	C-17.1	31400-ZA8-741	C-6.1	
28441-ZG0-003	M-4.1			31109-ZA8-801	C-17.2	31121-ZA8-641	C-17	31200-ZA8-781	C-17.1	31400-ZA8-743	C-6.1	
28441-ZH8-003	M-4.4		29461-ZG0-W02	M-4.4	31112-ZA8-630	C-17	31121-ZA8-642	C-17	31200-ZA8-782	C-17.1	31400-ZA8-752	C-6
28442-ZA8-003	M-4	30000		31112-ZA8-630	C-17.1	31121-ZA8-643	C-17	31200-ZA8-841	C-17.2	31400-ZA8-753	C-6	
28442-ZE6-003	M-4.2			31112-ZA8-801	C-17	31121-ZA8-644	C-17	31200-ZA8-842	C-17.2	31400-ZA8-753ZA	C-6	
28442-ZE6-003	M-4.3			31112-ZA8-801	C-17.1	31121-ZA8-761	C-17.1	31200-ZA8-851	C-17.2	31400-ZA8-760	C-6.2	
28442-ZE6-003	C-7		30500-ZA8-003	C-4	31112-ZA8-801	C-17.2	31121-ZA8-831	C-17.2	31200-ZA8-852	C-17.2	31400-ZA8-762	C-6.2
28442-ZG0-003	M-4.1		30500-ZA8-013	C-4	31113-ZA8-701	C-17.1	31121-ZA8-832	C-17.2	31200-ZA8-853	C-17.2	31400-ZA8-763ZA	C-6.2
28442-ZH8-003	M-4.4		30500-ZA8-900	C-4	31120-ZA8-641	C-17	31121-ZA8-833	C-17.2	31200-ZA8-872	C-17.2	31400-ZA8-764ZA	C-6.2
28443-896-000	M-4.2		30500-ZG0-013	C-4.1	31120-ZA8-642	C-17	31121-ZA8-841	C-17.2	31200-ZA8-877	C-17.2	31400-ZA8-765ZA	C-6.2
28443-896-000	M-4.3		30500-ZG0-812	C-4.1	31120-ZA8-651	C-17	31121-ZA8-842	C-17.2	31200-ZA8-881	C-17.2	31400-ZA8-772	C-6.3
28443-896-000	C-7		30500-ZG0-813	C-4.1	31120-ZA8-652	C-17	31121-ZA8-843	C-17.2	31200-ZA8-882	C-17.2	31400-ZA8-773	C-6.3
28443-ZG0-003	M-4		30500-ZG0-W01	C-4.1	31120-ZA8-653	C-17	31121-ZA8-844	C-17.2	31200-ZA8-883	C-17.2	31400-ZA8-782	C-6.2
28443-ZG0-003	M-4.1	30563-ZG0-000	C-4.1	31120-ZA8-681	C-17	31121-ZA8-731	C-17.1	31200-ZA8-A41	C-17	31400-ZA8-783	C-6.2	
28451-ZA8-004	C-4	30564-895-000	C-6.9	31120-ZA8-683	C-17	31130-ZA8-003	C-17	31200-ZA8-A42	C-17	31400-ZA8-792	C-6.2	
28451-ZA8-004	C-4.1	30567-895-000	C-6.6	31120-ZA8-684	C-17	31130-ZA8-003	C-17.2	31200-ZA8-C41	C-17.1	31400-ZA8-793ZA	C-6.2	
28451-ZG0-003	C-4	30585-ZA8-013	C-6.5	31120-ZA8-721	C-17.1	31130-ZA8-013	C-17	31200-ZA8-C71	C-17.1	31400-ZA8-794ZA	C-6.2	
28451-ZG0-003	C-4.1	30585-ZA8-013	C-6.6	31120-ZA8-741	C-17.1	31130-ZA8-013	C-17.2	31200-ZA8-E51	C-17.2	31400-ZA8-795ZA	C-6.2	
28451-ZG0-004	C-4.1	30585-ZA8-013	C-6.7	31120-ZA8-751	C-17.1	31130-ZA8-023	C-17	31200-ZA8-L71	C-17.2	31400-ZA8-841	C-6.7	
28451-ZG1-004	C-4.1	30585-ZA8-013	C-6.8	31120-ZA8-771	C-17.1	31130-ZA8-023	C-17.2	31200-ZA8-M31	C-17.2	31400-ZA8-842	C-6.7	
28461-ZA8-003	M-4	30585-ZA8-013	C-6.9	31120-ZA8-781	C-17.1	31130-ZA8-701	C-17.1	31200-ZA8-M61	C-17.2	31400-ZA8-851	C-6.7	
28461-ZA8-004	M-4.2	30700-896-701	C-4.1	31120-ZA8-841	C-17.2	31130-ZA8-701	C-17.1	31201-ZA8-631	C-17	31400-ZA8-852	C-6.7	
28461-ZA8-902	M-4.2	30700-896-702	C-4.1	31120-ZA8-842	C-17.2	31131-ZA8-712	C-17.1	31201-ZA8-632	C-17	31400-ZA8-853	C-6.7	
28461-ZA8-902	C-7	30701-888-004	C-4.1	31120-ZA8-851	C-17.2	31161-ZA8-801	C-17.2	31201-ZA8-633	C-17	31400-ZA8-861	C-6.8	
28461-ZC0-751	M-4	30701-888-013	C-4.1	31120-ZA8-852	C-17.2	31161-ZA8-851	C-17.2	31201-ZA8-641	C-17	31400-ZA8-862	C-6.8	
28461-ZG0-004	M-4.2	30701-888-014	C-4.1	31120-ZA8-853	C-17.2	31161-ZA8-E57	C-17.2	31201-ZA8-642	C-17	31400-ZA8-863	C-6.8	
28461-ZG0-004	M-4.3	30701-ZA8-003	C-4	31120-ZA8-881	C-17.2	31200-ZA8-641	C-17	31201-ZA8-643	C-17	31400-ZA8-864	C-6.8	
28461-ZG0-013	M-4.1	30701-ZA8-013	C-4	31120-ZA8-882	C-17.2	31200-ZA8-642	C-17	31201-ZA8-644	C-17	31400-ZA8-865	C-6.8	
28461-ZH8-003	M-4.3	30702-888-003	C-4	31120-ZA8-883	C-17.2	31200-ZA8-651	C-17	31201-ZA8-731	C-17.1	31400-ZA8-871	C-6.7	
28462-ZA8-003	M-4	30702-888-003	C-4.1	31120-ZA8-A41	C-17	31200-ZA8-652	C-17	31201-ZA8-732	C-17.1	31400-ZA8-881	C-6.8	
28462-ZA8-004	M-4.2			31120-ZA8-A42	C-17	31200-ZA8-653	C-17	31201-ZA8-761	C-17.1	31400-ZA8-882	C-6.8	
28462-ZA8-901	M-4	31000		31120-ZA8-B71	C-17.2	31200-ZA8-681	C-17	31201-ZA8-762	C-17.1	31400-ZA8-883	C-6.8	
28462-ZA8-902	M-4.2			31120-ZA8-B72	C-17.2	31200-ZA8-683	C-17	31201-ZA8-831	C-17.2	31400-ZA8-891	C-6.8	
28462-ZA8-902	C-7		31100-ZA8-000	C-4	31120-ZA8-C41	C-17.1	31200-ZA8-684	C-17	31201-ZA8-832	C-17.2	31400-ZA8-892	C-6.8
28462-ZG0-003	M-4.1		31100-ZA8-010	C-4	31120-ZA8-C71	C-17.1	31200-ZA8-722	C-17.1	31201-ZA8-833	C-17.2	31400-ZA8-893	C-6.8
28462-ZG0-004	M-4.3		31100-ZG0-000	C-4.1	31120-ZA8-E51	C-17.2	31200-ZA8-742	C-17.1	31201-ZA8-841	C-17.2	31400-ZA8-894	C-6.8
28462-ZG0-W02	M-4.4		31100-ZG0-010	C-4.1	31120-ZA8-L71	C-17.2	31200-ZA8-751	C-17.1	31201-ZA8-842	C-17.2	31400-ZA8-895	C-6.8
28464-ZA8-003	M-4		31108-ZA8-003	C-17	31120-ZA8-M37	C-17.2	31200-ZA8-752	C-17.1	31201-ZA8-843	C-17.2	31400-ZA8-972	C-6.7
28467-ZA8-003	M-4		31108-ZA8-013	C-17	31120-ZA8-M61	C-17.2	31200-ZA8-761	C-17.1	31400-ZA0-641	C-6.6	31400-ZA8-C41	C-6.1
28475-ZA8-003	M-4		31108-ZA8-801	C-17.2	31121-ZA8-631	C-17	31200-ZA8-771	C-17.1	31400-ZA8-722	C-6	31400-ZA8-C71ZA	C-6.3
28475-ZA8-004	M-4.2		31108-ZA8-802	C-17.2	31121-ZA8-632	C-17	31200-ZA8-772	C-17.1	31400-ZA8-723	C-6	31400-ZA8-C81ZA	C-6.3

ÍNDICE DE NÚMERO DE PEÇAS

Nº da Peça	Nº do bloco	Nº da Peça	Nº do bloco	Nº da Peça	Nº do bloco	Nº da Peça	Nº do bloco	Nº da Peça	Nº do bloco	Nº da Peça	Nº do bloco
31400-ZA8-E51	C-6.9	31406-ZA8-740	C-6.1	31418-ZA8-891	C-6.8	31421-ZA8-741	C-6.2	31427-ZA8-701	C-6.1	31465-ZA8-000	C-6.5
31400-ZA8-F41	C-6.9	31406-ZA8-760	C-6.2	31418-ZA8-892	C-6.8	31421-ZA8-841	C-6.8	31427-ZA8-701	C-6.2	31465-ZA8-000	C-6.6
31400-ZA8-F51	C-6.9	31406-ZA8-761	C-6.2	31418-ZA8-893	C-6.8	31421-ZA8-842	C-6.8	31427-ZA8-701	C-6.3	31465-ZA8-801	C-6.7
31400-ZA8-L71	C-6.7	31406-ZA8-770	C-6.3	31418-ZA8-A41	C-6.5	31421-ZA8-843	C-6.8	31427-ZA8-701	C-6.4	31465-ZA8-801	C-6.8
31400-ZA8-M31	C-6.7	31406-ZA8-780	C-6.2	31418-ZA8-A42	C-6.5	31421-ZA8-851	C-6.8	31427-ZA8-801	C-6.7	31466-ZA8-004	C-6.7
31401-ZA8-721	C-6.4	31406-ZA8-C40	C-6.1	31418-ZA8-A43	C-6.5	31421-ZA8-852	C-6.8	31427-ZA8-801	C-6.7	31466-ZA8-004	C-6.8
31401-ZA8-722	C-6.4	31406-ZA8-C70	C-6.3	31418-ZA8-B71	C-6.7	31421-ZA8-853	C-6.8	31427-ZA8-801	C-6.8	31466-ZA8-631	C-6.5
31401-ZA8-732	C-6.3	31407-ZA8-720	C-6.4	31418-ZA8-E51	C-6.9	31423-ZA8-631	C-6.5	31427-ZA8-801	C-6.8	31466-ZA8-631	C-6.6
31401-ZA8-733	C-6.3	31407-ZA8-740	C-6.2	31418-ZA8-F51	C-6.9	31423-ZA8-632	C-6.5	31427-ZA8-801	C-6.9	31468-ZA8-004	C-6.7
31401-ZA8-745	C-6.2	31407-ZA8-750	C-6.2	31418-ZA8-L71	C-6.7	31423-ZA8-632	C-6.5	31427-ZA8-831	C-6.7	31468-ZA8-004	C-6.8
31401-ZA8-752	C-6.2	31408-880-000	C-6	31418-ZAS-683	C-6.6	31423-ZA8-632	C-6.5	31427-ZA8-831	C-6.8	31468-ZA8-631	C-6.5
31401-ZA8-753ZA	C-6.2	31408-880-000	C-6.1	31419-ZA8-642	C-6.6	31423-ZA8-661	C-6.5	31428-899-840	C-6.1	31468-ZA8-631	C-6.6
31401-ZA8-754ZA	C-6.2	31408-880-000	C-6.2	31419-ZA8-643	C-6.6	31423-ZA8-661	C-6.6	31428-ZA8-000	C-6.5	31468-ZA8-E51	C-6.9
31401-ZA8-755ZA	C-6.2	31408-880-000	C-6.4	31419-ZA8-644	C-6.6	31423-ZA8-662	C-6.6	31428-ZA8-000	C-6.6	31469-ZA8-004	C-6.8
31401-ZA8-831	C-6.7	31409-880-000	C-6	31419-ZA8-651	C-6.6	31423-ZA8-R41	C-6.6	31428-ZA8-801	C-6.7	31469-ZA8-631	C-6.5
31401-ZA8-832	C-6.7	31409-880-000	C-6.1	31419-ZA8-652	C-6.6	31424-ZA8-651	C-6.6	31428-ZA8-801	C-6.8	31469-ZA8-631	C-6.6
31401-ZA8-833	C-6.7	31409-880-000	C-6.2	31419-ZA8-652	C-6.6	31424-ZA8-652	C-6.6	31428-ZA8-801	C-6.9	31469-ZA8-E51	C-6.9
31401-ZA8-842	C-6.8	31409-880-000	C-6.4	31419-ZA8-653	C-6.6	31425-ZA8-631	C-6.5	31429-ZA8-000	C-13	31469-ZAS-004	C-6.7
31401-ZA8-843	C-6.8	31414-ZA8-841	C-6.7	31419-ZA8-831	C-6.7	31425-ZA8-631	C-6.6	31434-ZA8-000	C-6.5	31471-ZA8-E51	C-6.9
31401-ZA8-844	C-6.8	31416-ZA8-841	C-6.7	31419-ZA8-842	C-6.8	31425-ZA8-632	C-6.5	31434-ZA8-000	C-6.6	31474-ZA8-800	C-6.7
31401-ZA8-845	C-6.8	31418 ZA8 641	C-6.5	31419-ZA8-R41	C-6.6	31425-ZA8-632	C-6.6	31434-ZA8-010	C-6.5	31474-ZA8-800	C-6.8
31401-ZA8-851	C-6.8	31418-ZA8-631	C-6.5	31419-ZA8-R42	C-6.6	31425-ZA8-632	C-6.6	31434-ZA8-010	C-6.6	31481-ZA8-701	C-6
31401-ZA8-852	C-6.8	31418-ZA8-632	C-6.5	31419-ZA8-R43	C-6.6	31425-ZA8-641	C-6.6	31434-ZA8-010	C-6.6	31481-ZA8-701	C-6.1
31401-ZA8-853	C-6.8	31418-ZA8-632	C-6.5	31420-ZA8-722ZA	C-6	31425-ZA8-701	C-6	31434-ZA8-020	C-6.5	31481-ZA8-701	C-6.2
31401-ZA8-854	C-6.8	31418-ZA8-633	C-6.5	31420-ZA8-741	C-6.1	31425-ZA8-701	C-6.1	31434-ZA8-020	C-6.6	31481-ZA8-701	C-6.3
31401-ZA8-855	C-6.8	31418-ZA8-634	C-6.5	31420-ZA8-762ZA	C-6.2	31425-ZA8-701	C-6.2	31436-ZA8-661	C-6.2	31481-ZA8-701	C-6.4
31404-ZA8-721	C-6	31418-ZA8-651	C-6.5	31420-ZA8-772	C-6.3	31425-ZA8-701	C-6.3	31436-ZA8-661	C-14	31481-ZA8-801	C-17.2
31404-ZA8-741	C-6.1	31418-ZA8-651	C-6.6	31420-ZA8-801	C-6.7	31425-ZA8-701	C-6.4	31436-ZS2-H61	C-6.2	31486-898-700	C-6
31404-ZA8-751	C-6	31418-ZA8-652	C-6.5	31420-ZA8-831	C-6.7	31426-ZA8-000	C-6.5	31454-ZG0-800	C-3	31486-898-700	C-6.1
31404-ZA8-761	C-6.2	31418-ZA8-652	C-6.5	31420-ZA8-861	C-6.8	31426-ZA8-701	C-6	31460-ZA8-801	C-6.7	31486-898-700	C-6.2
31404-ZA8-761	C-6.4	31418-ZA8-652	C-6.6	31420-ZA8-862	C-6.7	31426-ZA8-701	C-6.3	31460-ZA8-801	C-6.8	31486-898-700	C-6.3
31404-ZA8-762	C-6.2	31418-ZA8-652	C-6.6	31420-ZA8-862	C-6.8	31426-ZA8-741	C-6.2	31462-ZA8-000	C-6.5	31486-898-700	C-6.4
31404-ZA8-763	C-6.2	31418-ZA8-653	C-6.5	31420-ZA8-863	C-6.7	31426-ZA8-761	C-6.2	31462-ZA8-000	C-6.6	31700-ZA8-A41	C-6.5
31404-ZA8-771	C-6.3	31418-ZA8-653	C-6.6	31420-ZA8-863	C-6.7	31426-ZA8-761	C-6.3	31463-ZA8-000	C-6.5	31710-ZA8-641	C-6.6
31404-ZA8-781	C-6.2	31418-ZA8-654	C-6.5	31420-ZA8-863	C-6.8	31426-ZA8-761	C-6.7	31463-ZA8-000	C-6.6	31710-ZA8-641	C-6.8
31404-ZA8-C41	C-6.1	31418-ZA8-682	C-6.6	31420-ZA8-C41	C-6.1	31426-ZA8-841	C-6.8	31463-ZA8-000	C-6.7	31710-ZA8-E51	C-13.1
31404-ZA8-C71	C-6.3	31418-ZA8-684	C-6.6	31420-ZA8-C71ZA	C-6.2	31426-ZA8-842	C-6.8	31463-ZA8-000	C-6.8	31711-ZA8-641	C-6.6
31404-ZA8-C81	C-6.3	31418-ZA8-841	C-6.7	31420-ZA8-C71ZA	C-6.3	31426-ZA8-C40	C-6.1	31464-ZA8-000	C-6.5	31720-ZA8-003	C-6.5
31405-ZA8-731	C-6.3	31418-ZA8-851	C-6.7	31420-ZA8-E51	C-6.9	31426-ZA8-E51	C-6.9	31464-ZA8-000	C-6.6	31720-ZA8-003	C-6.6
31405-ZA8-742	C-6.2	31418-ZA8-861	C-6.8	31420-ZA8-F41	C-6.9	31427-ZA8-000	C-13	31464-ZA8-000	C-6.7	31720-ZA8-003	C-6.7
31406-ZA8-720	C-6	31418-ZA8-881	C-6.8	31421-ZA8-721	C-6.4	31427-ZA8-701	C-6	31464-ZA8-000	C-6.8	31720-ZA8-003	C-6.8

ÍNDICE DE NÚMERO DE PEÇAS

Nº da Peça	Nº do bloco	Nº da Peça	Nº do bloco	Nº da Peça	Nº do bloco	Nº da Peça	Nº do bloco	Nº da Peça	Nº do bloco	Nº da Peça	Nº do bloco
31720-ZA8-701	C-6	32331-ZC3-R40	C-6.6	32340-ZA8-691	C-6.6	32380-ZA8-701	C-6.1	34000		36218-ZA8-901	C-5
31720-ZA8-701	C-6.1	32332-892-660	C-6.2	32340-ZA8-692	C-6.6	32380-ZA8-701	C-6.2			36219-ZA8-003	C-5
31720-ZA8-701	C-6.2	32332-892-660	C-6.3	32340-ZA8-693	C-6.6	32380-ZA8-701	C-6.4	34902-ZA8-003	C-6.5	36221-ZA8-E51	C-6.9
31720-ZA8-701	C-6.4	32332-892-660	C-6.6	32340-ZA8-694	C-6.6	32380-ZA8-E51	C-6.9	34902-ZA8-003	C-6.6		
31720-ZG0-770	C-6.9	32332-892-660	C-6.8	32340-ZA8-A41	C-6.5	32381-ZA8-801	C-6.7	34902-ZA8-801	C-6.7	37000	
		32332-892-751	C-6.2	32340-ZA8-A42	C-6.5	32381-ZA8-801	C-6.8	34902-ZA8-801	C-6.8		
32000		32332-892-751	C-6.3	32340-ZA8-A43	C-6.5	32381-ZA8-802	C-6.7	34902-ZA8-801	C-6.9	37500-ZA7-003	C-6.5
		32332-892-751	C-6.6	32340-ZA8-R41	C-6.6	32381-ZA8-802	C-6.8			37500-ZA7-003	C-6.6
32100-ZA8-903	C-6.8	32332-892-751	C-6.7	32340-ZA8-R43	C-6.6	32382-ZA8-E51	C-6.9	36000		37500-ZA8-831	C-6.7
32100-ZA8-D03	C-6.7	32332-892-751	C-6.8	32340-ZA8-R44	C-6.6	32385-ZA8-641	C-6.6			37500-ZA8-831	C-6.8
32100-ZA8-D03	C-6.9	32333-877-712	C-6.1	32340-ZAS-R45	C-6.6	32385-ZA8-741	C-6.2	36000-ZA8-013	C-8	37500-ZA8-861	C-6.8
32175-ZA8-801	C-6.7	32333-877-712	C-6.5	32341-ZA8-642	C-6.6	32390-ZA8-640	C-6.6	36000-ZA8-801	C-9	37510-ZA8-E51	C-6.9
32175-ZA8-801	C-6.8	32333-ZA8-000	C-6	32341-ZA8-643	C-6.6	32391-ZA8-F41	C-6.9	36100-ZA8-003	C-8	37510-ZA8-F51	C-6.9
32301-ZA8-000	C-6.5	32333-ZA8-000	C-6.3	32341-ZA8-644	C-6.6	32393-ZA8-640	C-6.6	36100-ZB6-003	C-9	37560-ZA8-003	C-6.5
32301-ZA8-000	C-6.6	32333-ZA8-000	C-6.5	32341-ZA8-651	C-6.6	32410-ZA8-631	C-6.5	36101-ZG0-000	C-4.1	37560-ZA8-003	C-6.6
32301-ZA8-700	C-17.1	32333-ZA8-A40	C-6.1	32341-ZA8-652	C-6.6	32410-ZA8-631	C-6.6	36103-ZE1-000	C-4	37566-ZA8-631	C-6.5
32302-ZA8-000	C-6.5	32333-ZA8-A40	C-6.5	32341-ZA8-653	C-6.6	32410-ZA8-632	C-6.5	36110-ZA8-701	C-6	37566-ZA8-631	C-6.6
32302-ZA8-000	C-6.6	32333-ZB3-740	C-6.1	32341-ZA8-654	C-6.6	32410-ZA8-632	C-6.6	36110-ZA8-701	C-6.1	37600-ZA8-E51	C-6.9
32303-ZA8-640	C-6.6	32335-875-610	C-6.2	32344-ZA8-000	C-6.5	32410-ZA8-633	C-6.5	36110-ZA8-701	C-6.2		
32310-812-640	C-6.7	32335-875-610	C-6.6	32344-ZA8-000	C-6.6	32410-ZA8-633	C-6.6	36110-ZA8-701	C-6.3	38000	
32310-812-640	C-6.9	32335-875-610	C-6.8	32350-ZA8-701	C-6.3	32410-ZA8-633	C-6.6	36110-ZA8-701	C-6.4		
32310-836-000	C-6	32335-880-900	C-6.2	32375-ZA8-800	C-13.1	32410-ZA8-641	C-6.5	36116-ZA8-003	C-5	38201-892-670	C-6.1
32310-836-000	C-6.5	32335-880-900	C-6.6	32375-ZA8-E50	C-13.1	32410-ZA8-642	C-6.5	36120-ZA8-801	C-9	38201-892-670	C-6.5
32310-836-000	C-6.7	32335-880-900	C-6.8	32377-ZA8-D00	C-13.1	32410-ZA8-643	C-6.5	36121-ZA8-801	C-9	38201-892-670	C-6.7
32310-836-000	C-19	32336-ZA8-861	C-6.7	32380-ZA8-003	C-6	32410-ZA8-661	C-6.6	36125-ZA8-801	C-9	38210-ZA8-E51	C-6.9
32330-ZA8-650	C-6	32336-ZA8-861	C-6.8	32380-ZA8-003	C-6.1	32410-ZA8-662	C-6.6	36130-ZA8-000	C-8	38211-ZA2-641	C-6.1
32330-ZA8-650	C-6.5	32336-ZA8-E50	C-6.9	32380-ZA8-003	C-6.3	32410-ZA8-663	C-6.6	36130-ZA8-801	C-9	38211-ZA8-641	C-6.5
32330-ZA8-800	C-6.7	32340-ZA8-631	C-6.5	32380-ZA8-003	C-6.4	32411-ZA8-651	C-6.6	36132-ZA8-010	C-8	38211-ZA8-641	C-6.7
32330-ZA8-841	C-6.7	32340-ZA8-632	C-6.5	32380-ZA8-003	C-6.5	32411-ZA8-652	C-6.6	36135-ZA8-801	C-6.6	38212-ZA2-641	C-6.1
32330-ZA8-850	C-6.7	32340-ZA8-633	C-6.5	32380-ZA8-003	C-6.5	32510-ZA8-701	C-6	36135-ZA8-801	C-9	38240-898-000	C-6
32330-ZAS-650	C-6.3	32340-ZA8-641	C-6.5	32380-ZA8-003	C-6.6	32510-ZA8-701	C-6.2	36140-ZA8-000	C-8	38240-898-000	C-6.1
32331-875-610	C-6.2	32340-ZA8-651	C-6.5	32380-ZA8-003	C-6.6	32510-ZA8-701	C-6.3	36140-ZA8-800	C-9	38240-898-000	C-6.2
32331-875-610	C-6.6	32340-ZA8-652	C-6.5	32380-ZA8-003	C-6.7	32510-ZA8-701	C-6.4	36141-ZA8-800	C-9	38240-898-000	C-6.4
32331-875-610	C-6.8	32340-ZA8-653	C-6.5	32380-ZA8-003	C-6.7	32610-ZA8-000	C-17	36145-ZA8-000	C-8	38240-ZA7-000	C-6.5
32331-880-900	C-6.8	32340-ZA8-661	C-6.6	32380-ZA8-003	C-6.8	32610-ZA8-640	C-17	36163-ZA8-000	C-17	38240-ZA7-000	C-6.6
32331-892-610	C-6.2	32340-ZA8-662	C-6.6	32380-ZA8-003	C-6.8	32610-ZAB-650	C-17	36215-ZA8-003	C-5	38240-ZA8-630	C-6.5
32331-892-610	C-6.6	32340-ZA8-663	C-6.6	32380-ZA8-306	C-6.5	32650-825-005	C-19	36215-ZA8-901	C-5	38240-ZA8-640	C-6.5
32331-ZA8-650	C-6.2	32340-ZA8-664	C-6.6	32380-ZA8-306	C-6.6	32802-MB2-000	C-12.1	36215-ZA8-U90	C-5	38240-ZA8-640	C-6.6
32331-ZA8-650	C-6.6	32340-ZA8-681	C-6.6	32380-ZA8-306	C-6.7	32813-447-000	C-17.1	36216-ZA8-003	C-5	38240-ZA8-640	C-6.6
32331-ZA8-650	C-6.8	32340-ZA8-682	C-6.6	32380-ZA8-306	C-6.8	32902-892-003	C-9	36217-ZA8-003	C-5	38240-ZA8-650	C-6.5
32331-ZA8-720	C-6.4	32340-ZA8-683	C-6.6	32380-ZA8-701	C-6	32985-KR9-003	C-4	36218-ZA8-003	C-5	38240-ZA8-650	C-6.6

ÍNDICE DE NÚMERO DE PEÇAS

Nº da Peça	Nº do bloco	Nº da Peça	Nº do bloco	Nº da Peça	Nº do bloco	Nº da Peça	Nº do bloco	Nº da Peça	Nº do bloco	Nº da Peça	Nº do bloco
38240-ZA8-800	C-6.7	38255-ZA8-862	C-6.8	63415-ZA8-800	C-13.1	68110-ZA8-701	C-6.1	87102-ZA8-821	C-18.2	87150-ZA8-F90	C-18.2
38240-ZA8-800	C-6.7	38255-ZA8-E51	C-6.9	63417-ZA8-000	C-13	68110-ZA8-701	C-6.2	87104-ZA8-630	C-18	87150-ZA8-L70	C-18.2
38240-ZA8-800	C-6.8	38255-ZA8-L71	C-6.7	63417-ZA8-800	C-13.1	68110-ZA8-701	C-6.3	87104-ZA8-660	C-18	87150-ZA8-M30	C-18.2
38240-ZA8-840	C-6.8	38256-ZA8-851	C-6.8	63418-ZA8-000	C-13	68110-ZA8-701	C-6.4	87104-ZA8-830	C-18.2	87150-ZA8-M60	C-18.2
38241-ZA8-640	C-6.6			63419-ZA8-000	C-13	68110-ZAB-801	C-13.1	87104-ZA8-831	C-18.2	87151-ZA8-630	C-18
38241-ZA8-730	C-6	50000		63420-ZA8-000	C-13	68115-ZAS-000	C-13	87104-ZA8-860	C-18.2	87151-ZA8-640	C-18
38241-ZA8-730	C-6.3			63425-ZA8-000	C-13	68117-ZA8-000	C-13	87104-ZA8-861	C-18.2	87151-ZA8-650	C-18
38241-ZA8-740	C-6.2	50319-MG8-000	C-6.9	63510-ZA8-800	C-13.1	68118-ZA8-000	C-13	87104-ZA8-862	C-18.2	87151-ZA8-690	C-18
38241-ZA8-750	C-6			63510-ZA8-840	C-13.1	68121-ZA8-800	C-13.1	87105-ZA8-850	C-18.2	87151-ZA8-730	C-18.1
38241-ZA8-750	C-6.2	60000		63510-ZA8-860	C-13.1	68123-ZA8-800	C-13.1	87105-ZA8-851	C-18.2	87151-ZA8-740	C-18.1
38241-ZA8-750	C-6.3			63512-ZA8-800	C-13.1	68326-ZA8-000	C-14	87106-ZA8-660	C-18	87151-ZA8-750	C-18.1
38241-ZA8-750	C-6.4	60407-812-001	C-15	63517-ZA8-D00	C-13.1	68326-ZA8-000	C-16	87106-ZA8-660	C-18.1	87151-ZA8-760	C-18.1
38241-ZA8-830	C-6.7	60407-ZA8-000	C-14	63545-ZA8-800	C-13.1	68400-ZA8-700	C-15	87106-ZA8-660	C-18.2	87151-ZA8-820	C-18.2
38241-ZA8-840	C-6.8	60407-ZA8-800	C-16	63545-ZA8-E50	C-13.1			87116-ZA8-620	C-18	87151-ZA8-830	C-18.2
38241-ZA8-850	C-6.7			63580-ZA8-E50	C-13.1	78000		87116-ZA8-660	C-18	87151-ZA8-840	C-18.2
38241-ZA8-850	C-6.8	63000		63610-ZA8-800	C-13.1			87116-ZA8-830	C-18	87151-ZA8-850	C-18.2
38250-ZA8-701	C-6			63610-ZA8-840	C-13.1	78207-ZA8-700	C-6	87116-ZA8-830	C-18.2	87151-ZA8-890	C-18.2
38250-ZA8-701	C-6.1	63300-ZA8-000	C-13	63645-ZA8-800	C-13.1	78207-ZA8-700	C-6.1	87116-ZA8-860	C-18.2	87151-ZA8-H40	C-18
38250-ZA8-701	C-6.2	63300-ZA8-010	C-13	63645-ZA8-801	C-13.1	78207-ZA8-700	C-6.2	87130-ZA8-640	C-18	87152-892-610	C-18.1
38250-ZA8-701	C-6.3	63300-ZA8-80028	C-13.1	63645-ZA8-E50	C-13.1	78207-ZA8-700	C-6.3	87130-ZA8-640	C-18.2	87152-892-690	C-18.1
38250-ZA8-701	C-6.4	63300-ZA8-800ZA	C-13.1	63655-ZA8-800	C-13.1	78207-ZA8-700	C-6.4	87135-ZA8-800	C-18.2	87206-ZA8-730	C-6
38251-892-003	C-6.5	63300-ZA8-800ZD	C-13.1	63700-ZA8-000	C-14			87135-ZA8-830	C-18.2	87206-ZA8-730	C-6.2
38251-892-003	C-6.6	63300-ZA8-H40ZA	C-13	63710-ZA8-000	C-14	81000		87150-ZA8-650	C-18	87206-ZA8-730	C-6.4
38251-ZA8-801	C-6.7	63313-ZA8-000	C-13	63710-ZA8-010	C-14			87150-ZA8-660	C-18	87206-ZA8-730	C-18.1
38251-ZA8-801	C-6.8	63314-ZA8-000	C-13	63710-ZA8-800	C-16	81329-567-020	M-5	87150-ZA8-680	C-18	87206-ZA8-740	C-6.1
38252-898-000	C-6.7	63315-ZA8-000	C-13	63710-ZA8-801	C-16			87150-ZA8-721	C-18.1	87206-ZA8-740	C-18.1
38252-898-000	C-6.8	63320-ZA8-000	C-13	63711-ZA8-000	C-14	83000		87150-ZA8-740	C-18.1	87206-ZA8-760	C-6.2
38253-898-000	C-6.7	63320-ZA8-630	C-13	63713-ZA8-000	C-13			87150-ZA8-750	C-18.1	87206-ZA8-760	C-18.1
38253-898-000	C-6.8	63326-ZA8-003	C-13	63713-ZA8-800	C-13.1	83513-044-000	C-14	87150-ZA8-761	C-18.1	87206-ZA8-770	C-6.3
38253-ZA8-631	C-6.5	63332-ZA8-000	C-12	63714-ZA8-000	C-13	83513-044-000	C-16	87150-ZA8-770	C-18.1	87206-ZA8-770	C-18.1
38253-ZA8-631	C-6.6	63332-ZA8-800	C-13.1	63714-ZA8-H40ZA	C-13			87150-ZA8-780	C-18.1	87206-ZA8-C40	C-6.1
38254-ZA7-003	C-6.5	63410-ZA8-000	C-13	63715-ZA8-000	C-14	87000		87150-ZA8-800	C-18.2	87207-ZA8-740	C-18.1
38254-ZA7-003	C-6.6	63410-ZA8-640	C-13	63715-ZA8-800	C-16			87150-ZA8-850	C-18.2	87207-ZA8-750	C-6.2
38254-ZA8-801	C-6.7	63410-ZA8-800ZC	C-13.1	63826-ZA8-740	C-12.1	87101-ZA8-050	C-18.2	87150-ZA8-860	C-18.2	87207-ZA8-750	C-18.1
38254-ZA8-801	C-6.8	63410-ZA8-8011B	C-13.1	63826-ZA8-741	C-12.1	87101-ZA8-630	C-18	87150-ZA8-880	C-18.2	87511-ZA8-870	C-18.2
38254-ZA8-841	C-6.7	63410-ZA8-801ZC	C-13.1			87101-ZA8-720	C-18.1	87150-ZA8-B70	C-18.2	87511-ZA8-B70	C-18.1
38254-ZA8-E51	C-6.9	63410-ZA8-801ZE	C-13.1	68000		87101-ZA8-730	C-18.1	87150-ZA8-B90	C-18.2	87516-VA9-B50	C-18.1
38255-ZA8-831	C-6.7	63411-ZA8-800	C-13.1			87101-ZA8-830	C-18.2	87150-ZA8-C80	C-18.1	87516-ZA9-950	C-18.2
38255-ZA8-831	C-6.8	63413-ZA8-000	C-13	68110-ZA8-000	C-13	87101-ZA8-950	C-18.2	87150-ZA8-E50	C-18.2	87516-ZA9-B50	C-18
38255-ZA8-841	C-6.7	63414-ZA8-000	C-13	68110-ZA8-010	C-13	87101-ZA8-H40	C-18	87150-ZA8-E60	C-18.2	87521-ZA8-730	C-18.1
38255-ZA8-861	C-6.8	63415-ZA8-000	C-13	68110-ZA8-701	C-6	87102-ZA8-820	C-18.2	87150-ZA8-F50	C-18.2	87521-ZP2-J70	C-18.1

ÍNDICE DE NÚMERO DE PEÇAS

Nº da Peça	Nº do bloco	Nº da Peça	Nº do bloco	Nº da Peça	Nº do bloco	Nº da Peça	Nº do bloco	Nº da Peça	Nº do bloco	Nº da Peça	Nº do bloco
87522-ZE1-810	C-18.1	87534-ZB3-740	C-18.1	87566-ZA8-F50	C-18.2	90000		90015-883-000	M-2.1	90201-GC4-000	C-6.1
87524-ZA8-620	C-18	87536-ZA8-830	C-18.2	87578-ZA8-650	C-18			90015-ZG0-801	M-2.1	90201-GC4-000	C-6.2
87524-ZA8-640	C-18	87536-ZA8-860	C-18.2	87578-ZA8-750	C-18	90001-760-000	M-3.1	90019-883-000	M-1	90201-GC4-000	C-6.3
87524-ZA8-660A	C-18	87539-ZA8-620	C-18	87578-ZA8-850	C-18.1	90001-ZG0-000	M-3	90019-883-000	C-6.7	90201-GC4-000	C-6.4
87524-ZA8-830	C-18.2	87539-ZA8-660	C-18	87578-ZA8-860	C-18.2	90002-892-000	M-1.1	90019-883-000	C-6.8	90301-ZA8-800	C-13.1
87524-ZA8-840	C-18.2	87539-ZA8-660	C-18.1	87578-ZA8-950	C-18.2	90002-892-000	C-12.1	90019-883-000	C-6.9	90313-329-000	C-13
87524-ZA8-860	C-18.2	87539-ZA8-660	C-18.2	87580-ZA8-830	C-18.2	90002-892-000	C-13	90019-883-000	C-17.1	90320-ZA8-721	C-6.4
87524-ZA8-861	C-18.2	87539-ZA8-830	C-18.2	87580-ZA8-840	C-18.2	90002-GG0-000	C-13.1	90029-888-000	M-1	90325-044-000	C-1
87524-ZA8-A40	C-18	87541-ZB4-000	C-18	87580-ZA8-860	C-18.2	90002-MC7-000	M-1	90029-888-000	M-5	90381-812-710	C-14
87524-ZA8-E50	C-18.2	87541-ZB4-000	C-18.1	87581-ZA8-850	C-18.2	90003-892-000	M-1	90029-888-000	C-4	90401-ZA0-000	C-3
87524-ZA8-F50	C-18.2	87541-ZB4-000	C-18.2	87581-ZA8-E50	C-18.2	90003-892-000	C-6.7	90031-875-003	C-17	90405-ZA8-800	C-9
87524-ZA8-F51	C-18.2	87543-ZA8-630	C-18	87582-ZA8-860	C-18.2	90003-892-000	C-6.8	90031-875-003	C-17.2	90441-ZA8-010	M-1
87525-ZA8-640	C-18	87543-ZA8-650	C-18	87582-ZA8-E60	C-18.2	90003-892-000	C-6.9	90031-875-003	C-17.2	90442-ZA8-000	M-1
87525-ZA8-65U	C-18	87543-ZA8-830	C-18.2	87582-ZA8-F50	C-18.2	90003-892-000	C-12.1	90041-896-000	M-1.1	90443-ZA8-000	M-1
87525-ZA8-820	C-18.2	87543-ZA8-850	C-18.2	87582-ZA8-F51	C-18.2	90003-892-000	C-13.1	90041-ZA8-003	M-1	90444-ZA8-000	M-2
87525-ZA8-840	C-18.2	87544-ZA8-E50	C-18.2	87592-737-610	C-18.2	90003-ZG0-003	M-4	90041-ZA8-901	M-1	90445-700-000	C-12
87525-ZA8-850	C-18.2	87544-ZA8-E60	C-18.2	87592-ZA8-820	C-18.2	90003-ZH8-003	M-4.4	90045-892-000	M-1	90452-ZG0-000	M-3.1
87526-ZA8-750	C-18.1	87544-ZA8-F50	C-18.2	87592-ZA8-830	C-18.2	90011-899-000	C-6.4	90045-892-000	M-1.1	90454-428-000	M-3.1
87526-ZAB-760	C-18.1	87544-ZA8-F51	C-18.2	87592-ZA8-M30	C-18.2	90011-899-000	C-14	90052-ZA0-800	C-13.1	90501-ZA7-640	C-13.1
87528-883-680	C-18.1	87561-ZA8-660	C-18	87593-ZA8-820	C-18.2	90011-899-840	C-6.2	90052-ZA0-800	C-14	90601-ZA8-003	M-6
87528-ZG0-810	C-18.1	87561-ZA8-660	C-18.1	87593-ZA8-830	C-18.2	90011-899-840	C-13.1	90054-ZA8-003	M-6	90602-896-000	M-2.1
87528-ZG0-W40	C-18.1	87561-ZA8-660	C-18.2	87593-ZA8-860	C-18.2	90011-899-840	C-14	90085-ZA8-003	C-5	90602-PA6-661	C-9
87529-ZA8-640	C-18	87561-ZA8-760	C-18.1	87594-ZA8-620	C-18	90011-ZB3-740	C-13.1	90102-899-003	C-17	90602-ZA8-000	M-1
87529-ZA8-640	C-18.1	87563-ZA7-660	C-18.1	87594-ZA8-620	C-18.1	90011-ZB4-000	C-6	90102-899-003	C-17.2	90602-ZE1-000	M-2.1
87531-ZA8-800	C-18.2	87563-ZA7-660	C-18.2	87594-ZA8-620	C-18.2	90011-ZB4-000	C-6.2	90103-ZAB-000	C-9	90603-ZA8-003	M-6
87532-ZB4-660	C-18.2	87563-ZA7-690	C-18	87594-ZA8-820	C-18.2	90011-ZB4-000	C-6.3	90104-ZA8-801	C-9	90623-SB0-003	M-1
87532-ZB4-H50	C-18	87563-ZA7-690	C-18.1	87594-ZA8-820	C-18.2	90011-ZB4-000	C-6.4	90105-ZA8-631	C-6.6	90625-ZA8-640	C-6.6
87532-ZB4-H50	C-18.2	87563-ZA7-690	C-18.2	87594-ZA8-830	C-18.2	90011-ZB4-000	C-13.1	90106-ZA8-R41	C-6.6	90626-ZA8-640	C-6.6
87532-ZH8-810	C-18.2	87563-ZA7-690	C-18.2	87594-ZA8-860	C-18.2	90011-ZB4-000	C-14	90121-952-000	M-2	90626-ZA8-640	C-6.8
87533-ZA8-640	C-18	87563-ZA8-660	C-18	87596-895-721	C-6.1	90011-ZG0-000	C-11.1	90121-952-000	C-4	90626-ZA8-640	C-6.9
87533-ZA8-820	C-18.2	87563-ZA8-660	C-18.1	87596-895-721	C-18	90012-896-750	M-1	90121-952-000	C-4.1	90626-ZA8-740	C-6.2
87533-ZA8-830	C-18.2	87563-ZA8-660	C-18.2	87596-895-721	C-18.1	90012-896-750	C-20	90155-ZA8-010	C-17.1	90627-ZA8-640	C-6.6
87533-ZA8-840	C-18.2	87564-ZA8-830	C-18.2	87596-895-721	C-18.2	90013-883-000	M-1	90155-ZA8-010	C-17.2	90627-ZA8-640	C-6.8
87533-ZA8-860	C-18.2	87564-ZA8-840	C-18.2	87613-ZA8-H40	C-18	90013-883-000	M-5	90155-ZAB-010	C-17	90627-ZA8-640	C-6.9
87534-892-640	C-6.2	87564-ZA8-860	C-18.2	87614-ZA8-H40	C-18	90013-883-000	M-5	90155-ZAS-000	C-17.2	90627-ZA8-801	C-6.7
87534-892-640	C-6.3	87564-ZA8-B70	C-18.2			90013-883-000	C-4	90157-ZA8-000	C-17	90627-ZA8-801	C-6.8
87534-892-640	C-18	87565-ZA8-620	C-18	89000		90013-883-000	C-4	90157-ZA8-000	C-17.2	90627-ZA8-801	C-6.9
87534-892-640	C-18.1	87565-ZA8-660	C-18			90013-883-000	C-9	90157-ZA8-730	C-17.1	90627-ZA8-E50	C-6.6
87534-ZA8-820	C-18.2	87565-ZA8-850	C-18.2	89216-888-000	C-15	90013-883-000	C-12.1	90158-ZA8-000	C-17	90627-ZA8-E50	C-6.9
87534-ZA8-850	C-18.2	87566-ZA8-E50	C-18.2	89216-892-000	C-14	90013-883-000	C-14	90158-ZA8-000	C-17.2	90650-SB2-003	M-1
87534-ZB3-740	C-6.1	87566-ZA8-E60	C-18.2	89216-892-000	C-16	90013-883-000	C-16	90201-GC4-000	C-6	90651-SB3-003	C-13.1

ÍNDICE DE NÚMERO DE PEÇAS

Nº da Peça	Nº do bloco	Nº da Peça	Nº do bloco	Nº da Peça	Nº do bloco	Nº da Peça	Nº do bloco	Nº da Peça	Nº do bloco	Nº da Peça	Nº do bloco
90651-ZA8-630	M-5	91411-679-000	M-1	93500-04010-OH	C-6.1	93891-05016-07	C-13.1	94000		94101-04800	C-6.1
90651-ZA8-630	C-4	91411-679-000	C-17.1	93500-04012-0A	C-8	93891-06010-08	C-6.5			94101-04800	C-6.2
90651-ZA8-900	C-4	91475-SB6-000	C-6.7	93500-04012-0H	C-6.2	93891-06010-08	C-6.6	94001-03000-0S	C-6.6	94101-04800	C-6.4
90651-ZAB-801	C-13.1	91508-187-000	C-11	93500-04012-1A	C-6.7	93892-04006-08	C-6.7	94001-04000-0S	C-6.7	94101-04800	C-6.5
90652-SB2-023	M-5			93500-04012-1A	C-6.8	93892-04006-08	C-6.9	94001-04000-0S	C-6.8	94101-04800	C-6.6
90652-ZA8-631	C-6.6	92000		93500-04012-1A	C-6.9	93892-04006-0S	C-6.8	94001-04080-0S	C-6.5	94101-04800	C-6.7
90653-ZA8-660	C-6.6			93500-04014-1H	C-5	93892-05008-08	C-6.7	94001-05000-0S	C-6.6	94101-05000	M-1.1
90659-692-000	C-11	92101-06012-00	M-4.3	93500-04016-0H	C-6	93892-05008-08	C-6.8	94001-06000-0S	C-6	94101-05000	C-5.2
90681-959-003	C-4	92101-06012-0H	M-4.2	93500-04016-0H	C-6.1	93892-05008-08	C-6.8	94001-06000-0S	C-6.2	94101-05000	C-6.5
90682-ZE1-000	C-6.9	92101-06012-0H	C-7	93500-04016-0H	C-6.4	93893-04016-10	C-6.7	94001-06000-0S	C-6.3	94101-05000	C-6.6
90683-SA0-003	M-1			93500-04016-0H	C-6.2	93893-04016-10	C-6.8	94001-06000-0S	C-6.4	94101-05800	C-5
90683-SB3-003	M-1	93000		93500-04018-0H	C-5.1	93893-04016-10	C-6.9	94001-06390-0S	C-6.2	94101-06000	M-2
90741-147-000	C-4			93500-05006-0G	C-13	93894-05025-08	C-6.6	94001-06390-0S	C-13.1	94101-06000	M-2.1
90741-147-000	C-4.1	93491-06010-08	M-4	93500-05008-0A	C-6.5	93894-05025-0S	C-6.5	94001-06390-0S	C-14	94101-06000	C-1
		93491-06010-08	M-4	93500-05008-0A	C-6.6	93901-22010	C-9	94002-04080-0S	C-6	94101-06000	C-12
91000		93491-06010-08	M-4.2	93500-05008-0A	C-6.6	93901-22210	C-9	94002-04080-0S	C-6.1	94101-06000	C-12.1
		93491-06010-08	M-4.2	93500-05008-0A	C-12	93901-24680	C-13	94002-04080-0S	C-6.2	94101-06800	C-6.1
91051-ZA8-003	C-17	93500-03006-0H	M-2	93500-05008-3J	C-6.9	93901-32120	C-6.5	94002-04080-0S	C-6.4	94101-06800	C-6.2
91051-ZA8-003	C-17.2	93500-03006-1G	M-6.1	93500-05010-0H	C-6.5	93901-32120	C-6.6	94002-05000-0S	C-13	94101-06800	C-14
91201-896-701	M-2.1	93500-03006-1H	M-6.1	93500-05010-0H	C-6.6	93901-32220	C-6.7	94050-03000	C-6.8	94111-04800	C-6.8
91202-892-003	M-1	93500-03008-0A	C-6.9	93500-05016-0A	C-11	93901-34220	C-6.5	94050-04000	C-6.8	94111-04800	C-13.1
91202-892-003	M-1.1	93500-03008-0A	C-8	93500-05016-0A	C-13	93901-34220	C-6.5	94050-04000	C-6.8	94111-06800	C-6
91202-892-003	M-2	93500-03008-0H	C-6	93500-06006-0A	C-2	93901-34220	C-6.6	94050-05000	C-1	94111-06800	C-6.2
91202-892-004	M-1	93500-03008-0H	C-6.1	93500-06006-0B	C-2	93901-34220	C-6.6	94050-05000	C-6.5	94111-06800	C-6.3
91202-892-004	M-1.1	93500-03008-0H	C-6.3	93500-06010-0A	C-14	93901-34220	C-6.6	94050-05000	C-6.6	94111-06800	C-6.4
91202-892-004	M-2	93500-03008-0N	C-17.1	93500-06010-0A	C-15	93901-34420	C-6.5	94050-05000	C-6.6	94111-06800	C-6.4
91231-816-000	M-1.1	93500-03012-0A	C-6.8	93500-06010-0A	C-16	93901-34420	C-6.5	94050-06000	M-1	94111-06800	C-13.1
91231-891-003	M-2	93500-03012-0A	C-6.8	93592-05008	C-6.9	93901-34420	C-6.5	94050-06000	C-2	94111-06800	C-14
91301-ZA8-003	M-1	93500-03012-0H	C-6	93600-04006-0A	C-6.7	93901-34420	C-6.6	94050-06000	C-10	94201-20120	M-1
91301-ZA8-003	EOP-1	93500-03012-0H	C-6.1	93600-04012-0G	C-6.2	93901-34420	C-6.6	94050-06000	C-10.1	94201-20150	M-1
91301-ZA8-003	C-20	93500-03012-0H	C-6.2	93600-04012-1A	C-6.2	93901-34420	C-6.6	94050-06000	C-11	94251-06000	C-12
91303-800-000	M-2	93500-03012-0H	C-6.3	93600-04012-1G	C-6.5	93901-34420	C-6.6	94050-06000	C-11.1	94251-06000	C-12.1
91303-800-000	M-2.1	93500-03012-0H	C-6.4	93600-04012-1G	C-6.8	93901-44320	C-6.8	94050-06000	C-14	94251-08000	M-1.1
91303-800-000	EOP-1	93500-03012-1H	C-6.2	93600-04016-06	C-6.2	93903-24280	C-13	94050-06000	C-16	94251-08000	M-2
91303-800-000	EOP-1.1	93500-04006-0B	C-13	93600-04016-16	C-6.7	93903-32120	C-6.6	94050-06000	C-20	94301-08140	M-1.1
91353-671-004	C-3	93500-04008-0H	C-6	93600-04016-1G	C-6.8	93903-34220	C-6.6	94050-12000	C-4	94301-08140	M-2
91401-ZA8-003	M-6	93500-04008-0H	C-6.1	93600-04016-0G	C-6.3	93903-34280	C-13	94050-12000	C-4.1	94540-02518	C-5.2
91401-ZA8-901	M-6	93500-04008-0H	C-6.2	93700-06025-0A	C-13.1	93903-46210	C-12	94071-06080	C-3	94540-03010	C-5
91402-ZA8-003	M-6	93500-04008-0H	C-6.3	93891-04010-18	C-6.6	93905-34480	C-6.6	94101-03000	C-5.2	94540-04018	C-5.2
91402-ZA8-901	M-6	93500-04008-0H	C-6.4	93891-05010-07	C-13.1	93905-34480	C-6.6	94101-03800	C-17.1	94540-05028	C-9
91405-671-000	M-1	93500-04010-0A	C-6.4	93891-05012-08	C-12	93905-34580	C-6.6	94101-04800	C-6	94540-07028	C-9

ÍNDICE DE NÚMERO DE PEÇAS

Nº da Peça	Nº do bloco	Nº da Peça	Nº do bloco	Nº da Peça	Nº do bloco	Nº da Peça	Nº do bloco	Nº da Peça	Nº do bloco	Nº da Peça	Nº do bloco
95000		95701-06008-00	C-7	98000		99204-ZA8-0370	M-6				
		95701-06010-00	M-1			99204-ZE0-0350	M-6.1				
95001-35120-40	C-12	95701-06010-00	M-1	98073-54740	M-1	99204-ZE2-0380	M-6.1				
95001-35445-40	C-12	95701-06010-00	C-6.3	98073-54740	M-1.1						
95001-35470-40	C-12	95701-06010-08	C-12	98073-54744	M-1						
95001-45055-40	C-3	95701-06012-00	C-11	98073-54744	M-1.1						
95001-45210-40	C-12	95701-06012-00	C-11.1	98073-54744	C-19						
95001-45230-40	C-12.1	95701-06014-00	C-3	98073-54750	M-1						
95002-02070	C-12	95701-06016-00	C-2	98073-54750	M-1.1						
95002-02070	C-12.1	95701-06016-08	C-11	98073-54754	M-1						
95002-02080	C-3	95701-06016-0S	C-11.1	98073-54754	M-1.1						
95002-02080	C-12	95701-06018-0S	M-1	98073-54754	C-19						
95002-02080	C-12.1	95701-06020-00	C-13.1	98073-54771	M-1.1						
95002-70000	C-12.1	95701-06060-08	C-11	98073-54776	M-1.1						
95005-35055-20	C-12	95701-06065-00	C-11.1	98200-21500	C-6.9						
95005-35055-20	C-12.1	95701-06065-00	C-11.1	98200-22000	C-6.9						
95005-35210-10	C-13.1	95701-08018-00	C-15								
95005-35315-20	C-12.1	95818-06035-00	M-1	99000							
95005-35400-20	C-12.1	95818-06035-00	M-1.1								
95005-45135-20	C-12.1	95900-06010-00	M-1	99001-10120	C-19						
95005-45160-20	C-12.1	95900-06016-00	C-2	99005-01000	C-15						
95700-06010-00	C-6	95900-06018-08	M-1	99008-02000	C-15						
95700-06010-00	C-6.1			99101-187-0500	M-6.1						
95700-06010-00	C-6.2	96000		99101-187-0520	M-6.1						
95700-06010-00	C-6.3			99101-187-0550	M-6.1						
95700-06010-00	C-6.4	96000-06010-07	C-13	99101-187-0580	M-6.1						
95700-06010-08	C-12	96000-06010-0S	M-4	99101-187-0600	M-6.1						
95700-06012-00	C-11	96000-06010-0S	M-4.2	99101-187-0620	M-6.1						
95700-06012-00	C-11.1	96000-06020-00	C-12	99101-ZA8-0440	M-6						
95700-06012-08	C-11	96001-06010-07	C-13	99101-ZA8-0450	M-6						
95700-06014-00	C-3	96001-06032-00	M-4.2	99101-ZA8-0460	M-6						
95700-06016-08	C-11	96001-06032-00	C-7	99101-ZA8-0480	M-6						
95700-06016-0S	C-11.1	96001-06020-00	C-12	99101-ZA8-0490	M-6						
95700-06020-00	C-13.1	96100-60040-00	M-2.1	99101-ZA8-0500	M-6						
95700-06060-08	C-11	96100-62030-00	M-2	99101-ZA8-0510	M-6						
95700-06065-00	C-11.1	96100-62030-00	M-3	99101-ZA8-0520	M-6						
95700-08018-08	C-15	96100-62030-00	M-3.1	99101-ZA8-0550	M-6						
95701-06008-00	M-4.2	96150-60020-10	C-17	99101-ZG0-0500	M-6.1						
95701-06008-00	M-4.3	96150-60020-10	C-17.2	99101-ZG0-0520	M-6.1						
95701-06008-00	M-4.4	96211-05000	C-5	99101-ZG0-0550	M-6.1						
				99204-ZA8-0350	M-6						

ÍNDICE DE NOME DE PEÇAS

Descrição	Nº do bloco	Nº de Ref.	Descrição	Nº do bloco	Nº de Ref.	Descrição	Nº do bloco	Nº de Ref.
A			Anéis, Pistão, Jogo (STD)	M-3.1	1	Arruela, Lisa, 4 mm	C-6.5	47
			Anéis, Pistão, Jogo (STD)	M-3.1	1	Arruela, Lisa, 4 mm	C-6.6	56
Afogador, Jogo	M-6.1	8	Anel A (Painel Tomada)	C-6.6	6	Arruela, Lisa, 4 mm	C-6.7	51
Afogador, Jogo	M-6.1	8	Anel A, Tampa Dianteira	C-13	5	Arruela, Lisa, 5 mm	M-1.1	14
Ajustador Comp., Freqüência	C-5.2	2	Anel A, Tomada Painel	C-6.5	7	Arruela, Lisa, 5 mm	C-5	9
Ajustador Comp., Freqüência	C-5.2	2	Anel B, Tampa Dianteira	C-13	6	Arruela, Lisa, 5 mm	C-6.5	48
Ajustador, Freqüência	C-5.1	2	Anel B, Tomada Painel	C-6.5	9	Arruela, Lisa, 5 mm	C-6.6	57
Ajustador, Válvula (3,15)	M-3	13	Anel B, Tomada Painel	C-6.6	8	Arruela, Lisa, 6 mm	M-2	13
Ajustador, Válvula (3,25)	M-3	13	Anel C, Tampa Dianteira	C-13	7	Arruela, Lisa, 6 mm	C-1	8
Ajustador, Válvula (3,34)	M-3	13	Anel Externo, Escape	C-11.1	4	Arruela, Lisa, 6 mm	C-6.1	36
Ajustador, Válvula (3,43)	M-3	13	Anel, Suporte	C-11	5	Arruela, Lisa, 6 mm	C-6.2	45
Ajustador, Válvula (3,43)	M-3	13	Anel, Vedação	M-6.1	12	Arruela, Lisa, 6 mm	C-12	21
Ajustador, Válvula (3,52)	M-3	13	Anel, Vedação	C-9	19	Arruela, Lisa, 6 mm	C-12.1	21
Ajustador, Válvula (3,61)	M-3	13	Anel, Vedação	C-9	20	Arruela, Lisa, 6 mm	C-14	16
Ajustador, Válvula (3,72)	M-3	13	Anel, Vedação, 14 mm (NOK)	C-3	3	Arruela, Lisa, 6,5 x 15	C-3	12
Ajustador, Válvula (3,82)	M-3	13	Anel, Vedação, 16 mm	EOP-1	9	Arruela, Lisa, 5 mm	C-5.2	8
Ajustador, Válvulas (3,15)	M-3.1	13	Anel, Vedação, 2,5	C-5.2	9	Arruela, Lisa, 6 mm	M-2.1	14
Ajustador, Válvulas (3,25)	M-3.1	13	Anel, Vedação, 3 mm	C-5	10	Arruela, Ondulada, 15 mm	C-9	15
Ajustador, Válvulas (3,34)	M-3.1	13	Anel, Vedação, 34,6 x 2,5	M-1	39	Arruela, Pressão, 4 mm	C-6.8	54
Ajustador, Válvulas (3,43)	M-3.1	13	Anel, Vedação, 34,6 x 2,5	EOP-1	8	Arruela, Pressão, 4 mm	C-13.1	36
Ajustador, Válvulas (3,52)	M-3.1	13	Anel, Vedação, 34,6 x 2,5	C-20	4	Arruela, Pressão, 6 mm	C-6	34
Ajustador, Válvulas (3,61)	M-3.1	13	Anel, Vedação, 4 mm	C-5.2	10	Arruela, Pressão, 6 mm	C-6.2	43
Ajustador, Válvulas (3,72)	M-3.1	13	Anel, Vedação, 16 mm	M-2	11	Arruela, Pressão, 6 mm	C-6.3	30
Ajustador, Válvulas (3,82)	M-3.1	13	Anel, Vedação, 16 mm	M-2.1	13	Arruela, Pressão, 6 mm	C-6.4	33
Alavanca Comp., Interruptor Motor	C-9	9	Anel, Vedação, 16 mm	EOP-1.1	8	Arruela, Pressão, 6 mm	C-13.1	28
Alavanca, Afogador	C-9	7	Arruela, 12 mm	M-3.1	15	Arruela, Pressão, 6 mm	C-13.1	37
Alavanca, Registro	M-6.1	17	Arruela, 5,2 x 13	M-1	32	Arruela, Pressão, 6 mm	C-14	11
Alavanca, Registro	M-6.1	17	Arruela, 5,2 x 17	M-1	31	Arruela, Pressão, 6 mm	C-14	17
Amperímetro	C-6.9	23	Arruela, 5,2 x 9	M-1	33	Árvore, Comando	M-3	7
Anéis, Pistão, Jogo (0,25)	M-3.1	1	Arruela, 58 mm	C-12	14	Árvore Manivelas Comp	M-3	6
Anéis, Pistão, Jogo (0,25)	M-3.1	1	Arruela, Encosto	M-2	8	Árvore Manivelas Comp.	M-3.1	6
Anéis, Pistão, Jogo (0,25)	M-3.1	1	Arruela, Encosto, 20 x 1,00	M-3.1	16	Árvore Manivelas Comp.	M-3.1	6
Anéis, Pistão, Jogo (0,50)	M-3.1	1	Arruela, Lisa, 3 mm	C-5.2	11	Árvore Manivelas Comp.	M-3.1	7
Anéis, Pistão, Jogo (0,50)	M-3.1	1	Arruela, Lisa, 3 mm	C-17.1	13	Árvore Manivelas Comp.	M-3.1	7
Anéis, Pistão, Jogo (0,50)	M-3.1	1	Arruela, Lisa, 4 mm	C-6	33	B		
Anéis, Pistão, Jogo (0,75)	M-3.1	1	Arruela, Lisa, 4 mm	C-6.1	35	Base, Comp	C-5	3
Anéis, Pistão, Jogo (0,75)	M-3.1	1	Arruela, Lisa, 4 mm	C-6.2	42	Biela, Comp	M-3	5
Anéis, Pistão, Jogo (STD)	M-3.1	1	Arruela, Lisa, 4 mm	C-6.4	32			

ÍNDICE DE NOME DE PEÇAS

Descrição	Nº do bloco	Nº de Ref.	Descrição	Nº do bloco	Nº de Ref.	Descrição	Nº do bloco	Nº de Ref.
Biela, Comp.	M-3	5	Bucha, Fliação.....	C-6	1	Caixa Controle Comp.	C-6.4	2
Biela, Comp. (0,25).....	M-3.1	5	Bucha, Fliação.....	C-6.4	1	Caixa Controle Comp.	C-6.4	2
Biela, Comp. (STD).....	M-3.1	5	Bucha, Fliação Interruptor.....	C-6.4	11	Caixa Controle Comp. "R-8" Vermelho Bright	C-6.3	2
Bobina, Ignição.....	C-4	5	Bucha, Painei.....	C-6.5	23	Caixa Controle Comp. "R-8" Vermelho Bright	C-6.3	2
Bobina, Ignição.....	C-4	5	Bucha, Painei.....	C-6.6	27	Caixa, Controle	C-6.2	2
Bobina, Ignição.....	C-4	5	Bucha, Plugue, Drenagem	M-5	3	Caixa, Controle	C-6.2	2
Bóia, Jogo.....	M-6.1	3				Caixa, Controle	C-6.2	2
Bolsa Ferramentas, 200 mm.....	C-15	7	C			Caixa, Controle	C-6.2	2
Borracha Checagem, Óleo.....	C-13.1	20	Cabeçote	M-1	4	Caixa, Controle "R-8" Vermelho Bright	C-6.2	2
Borracha Manopla	C-6.3	20	Cabeçote	M-1	4	Caixa, Controle "R-8" Vermelho Bright	C-6.2	2
Borracha, Checagem, Óleo.....	C-13	19	Cabeçote	M-1.1	3	Caixa, Controle "R-8" Vermelho Bright	C-6.2	2
Borracha, Limitadora	M-2	2	Cabeçote	M-1.1	3	Caixa, Controle "R-8" Vermelho Bright	C-6.2	2
Borracha, Limitadora	M-4	4	Cabeçote	M-1.1	3	Caixa, Controle "R-8" Vermelho Bright	C-6.2	2
Borracha, Manopla	C-6.1	25	Cabo A, Chave	C-15	6	Caixa, Controle "R-8" Vermelho Bright	C-6.2	2
Borracha, Manopla	C-6.2	28	Cabo Comp., Afogador	C-8	1	Caixa, Controle "R-8" Vermelho Bright	C-6.2	2
Borracha, Manopla	C-6.4	21	Cabo Comp., Afogador	C-9	3	Caixa, Controle "R-8" Vermelho Bright	C-6.2	2
Botão Ajuste, Frequência	C-5.2	7	Caixa Comp., Controle	C-6.1	7	Caixa, Controle "R-8" Vermelho Bright	C-6.2	2
Botão Comp., Interruptor.....	C-8	7	Caixa Comp., Controle	C-6.1	7	Caixa, Controle "R-8" Vermelho Bright	C-6.2	2
Botão Fixação	C-10.1	6	Caixa Comp., Controle	C-6.3	5	Caixa, Controle "R-8" Vermelho Bright	C-6.2	2
Botão Interruptor, Motor.....	C-9	12	Caixa Comp., Controle	C-6.4	7	Caixa, Controle "R-8" Vermelho Bright	C-6.2	2
Botão Partida	M-4.2	15	Caixa Comp., Controle "R-8" Vermelho Bright	C-6	7	Câmara Escape Inferio GLASS	C-11	13
Botão Partida	M-4.2	16	Caixa Comp., Controle "R-8" Vermelho Bright	C-6.2	7	Câmara Escape Inferio GLASS	C-11	14
Botão Terminal (+).....	C-6.6	13	Caixa Comp., Controle "R-8" Vermelho Bright	C-6.2	7	Câmara Inferior, Escape.....	C-11	11
Botão Terminal (-).....	C-6.6	14	Caixa Comp., Controle "R-8" Vermelho Bright	C-6.2	7	Câmara Superior, Escape	C-11	10
Botão Terminal D.C (+).....	C-6.7	15	Caixa Comp., Controle "R-8" Vermelho Bright	C-6.2	7	Capa Freio	C-6.6	39
Botão Terminal D.C (+).....	C-6.8	14	Caixa Comp., Controle "R-8" Vermelho Bright	C-6.3	33	Capa, Lente	C-6.7	35
Botão Terminal D.C (-).....	C-6.7	16	Caixa Controle	C-6	2	Capa, Lente	C-6.8	35
Botão Terminal D.C (-).....	C-6.8	15	Caixa Controle	C-6	2	Capacitor Comp	C-6.9	17
Botão, Afogador.....	C-9	13	Caixa Controle	C-6	2	Carburador Comp.....	M-6	7
Botão, Partida	C-7	10	Caixa Controle "R-8" Vermelho Bright	C-6	2	Carburador Comp.....	M-6	7
Botão, Terminal (+).....	C-6.5	14	Caixa Controle "R-8" Vermelho Bright	C-6	2	Carburador Comp.....	M-6	7
Botão, Terminal (-).....	C-6.5	15	Caixa Controle Comp.	C-6.1	2	Carburador Comp. (BF01A A)	M-6.1	9
Braço	C-5	5	Caixa Controle Comp.	C-6.1	2	Carburador Comp. (BF01A D/E).....	M-6.1	9
Braço	C-5	5	Caixa Controle Comp.	C-6.1	2	Carburador Comp. (BF11E B)	M-6.1	9
Braço, Governador	M-2	6	Caixa Controle Comp.	C-6.3	2	Carburador Comp. (BF11E A)	M-6.1	9
Bucha.....	M-4.2	6	Caixa Controle Comp.	C-6.3	2	Carburador Comp. (BF11H B).....	M-6.1	9
Bucha.....	C-6.4	10	Caixa Controle Comp.	C-6.3	2	Carcaça, Filtro Ar	C-10.1	3
Bucha, Fliação.....	M-1	9	Caixa Controle Comp.	C-6.3	2	Carcaça, Filtro Ar	C-10.1	3

ÍNDICE DE NOME DE PEÇAS

Descrição	Nº do bloco	Nº de Ref.	Descrição	Nº do bloco	Nº de Ref.	Descrição	Nº do bloco	Nº de Ref.
Carcaça, Filtro Ar.....	C-10.1	4	Coletor, Carburador.....	M-6.1	13	Corda Sistema, Partida.....	M-4.2	18
Carcaça, Sistema Partida.....	C-7	2	Coletor, Carburador.....	M-6.1	13	Corda Sistema, Partida.....	M-4.2	18
Carcaça Traseira.....	C-17	2	Coletor, Carburador.....	M-6.1	13	Corda, Partida.....	M-4	15
Carcaça Traseira.....	C-17	2	Condensador.....	C-6	16	Corda, Partida.....	M-4	15
Carcaça Traseira.....	C-17.2	2	Condensador.....	C-6	16	Corda, Partida.....	M-4.1	12
Carcaça Traseira.....	C-17.2	2	Condensador.....	C-6.1	17	Corda, Sistema, Partida.....	M-4.3	11
Carcaça, Filtro de Ar.....	C-10	3	Condensador.....	C-6.1	17	Corda, Sistema, Partida.....	M-4.4	9
Carcaça, Filtro de Ar.....	C-10	3	Condensador.....	C-6.2	20	Coxim.....	C-6	11
Carcaça, Sistema, Partida.....	M-4.2	3	Condensador.....	C-6.3	14	Coxim.....	C-6.1	12
Carcaça, Sistema, Partida.....	M-4.2	4	Condensador.....	C-6.3	14	Coxim.....	C-6.2	11
Catraca, Partida.....	M-4	6	Condensador.....	C-6.4	14	Coxim.....	C-6.3	10
Catraca, Partida.....	M-4.1	4	Condensador.....	C-6.4	14	Coxim.....	C-14	1
Catraca, Partida.....	M-4.2	10	Condensador.....	C-6.5	24	Coxim.....	C-14	6
Catraca, Partida.....	M-4.3	4	Condensador.....	C-6.5	24	Coxim.....	C-15	1
Catraca, Partida.....	M-4.4	4	Condensador.....	C-6.5	24	Coxim.....	C-16	1
Catraca, Partida.....	C-7	5	Condensador.....	C-6.6	28	Coxim.....	C-17.2	9
Chassi Comp., Lateral Direito.....	C-13.1	18	Condensador.....	C-6.6	28	Coxim, Fliação, Interruptor.....	C-6	12
Chassi Comp., Lateral Direito.....	C-13.1	18	Condensador.....	C-6.6	28	Coxim, Fliação, Interruptor.....	C-6.1	13
Chassi Comp., Lateral Direito.....	C-13.1	18	Condensador.....	C-6.7	26	Coxim, Fixação Regulador Retificador.....	C-6.9	27
Chassi Comp., Lateral Esquerdo.....	C-13.1	15	Condensador.....	C-6.7	26	Coxim, Interruptor, Frequencia.....	C-13	13
Chassi Comp., Lateral Esquerdo.....	C-13.1	15	Condensador.....	C-6.7	26	Coxim, Interruptor, Frequencia.....	C-13.1	10
Chave.....	C-14	7	Condensador.....	C-6.7	27	Coxim Traseiro Esquerdo, Tanque.....	C-13.1	2
Chave.....	C-16	5	Condensador.....	C-6.7	27	Coxim, Central, Tanque.....	C-12.1	7
Chave Boca (P19 x 10).....	C-14	8	Condensador.....	C-6.8	28	Coxim, Fliação.....	C-4.1	6
Chave Boca (P19 x 10).....	C-16	6	Condensador.....	C-6.8	28	Coxim, Fliação.....	C-6.1	1
Chave de Velas.....	C-15	3	Condensador.....	C-6.8	28	Coxim, Fliação.....	C-6.2	1
Chave, 10 x 12.....	C-19	4	Condensador.....	C-6.8	29	Coxim, Fliação.....	C-6.3	1
Chaveta, Woodruff.....	C-4	16	Condensador.....	C-6.8	29	Coxim, Fliação.....	C-20	2
Chaveta, Woodruff.....	C-4.1	13	Contato Terminal (+).....	C-6.6	9	Coxim, Fliação, Interruptor.....	C-6.3	11
Cilindro Comp.....	M-1	1	Contato Terminal (-).....	C-6.6	10	Coxim, Fixação.....	C-16	4
Cilindro Comp. (010).....	M-1	1	Contato Terminal (-).....	C-6.7	12	Coxim, Fixação, Interruptor.....	C-6.2	12
Cilindro, Comp.....	M-1.1	1	Contato Terminal D.C (+).....	C-6.7	11	Coxim, Fixação, Tanque.....	C-9	2
Cilindro, Comp.....	M-1.1	1	Contato Terminal D.C (+).....	C-6.8	10	Coxim, Lateral.....	C-13.1	19
Cilindro, Comp.....	M-1.1	1	Contato Terminal D.C (-).....	C-6.8	11	Coxim, Tampa Lateral.....	C-13.1	13
Coletor, Carburador.....	M-6	10	Contato, Terminal (+).....	C-6.5	10	Coxim, Tampa Traseira.....	C-13	17
Coletor, Carburador.....	M-6	10	Contato, Terminal (-).....	C-6.5	11	Coxim, Traseiro Direito, Tanque.....	C-13.1	1
Coletor, Carburador.....	M-6	10	Copo, Filtro, Combustivel.....	M-6.1	21	Coxim, Traseiro Direito, Tanque.....	C-13.1	1
Coletor, Carburador.....	M-6.1	13	Corda Sistema Partida.....	C-7	11	Coxim, Tubo.....	C-9	10

ÍNDICE DE NOME DE PEÇAS

Descrição	Nº do bloco	Nº de Ref.	Descrição	Nº do bloco	Nº de Ref.	Descrição	Nº do bloco	Nº de Ref.
Cuba, Bóia, Jogo.....	M-6.1	4	Elemento, Filtro de Ar.....	C-10.1	1	Estator, Comp.....	C-17.2	5
Cuba, Bóia.....	M-6	3	Elemento, Filtro de Ar.....	C-10	1	Estator, Comp.....	C-17.2	5
Cuba, Bóia.....	M-6	5	Elemento, Respiro.....	C-12	7	Estator, Comp.....	C-17.2	5
Cupilha, 2,0 x 12.....	M-1	42	Elemento, Respiro.....	C-12.1	6	Estator, Comp.....	C-17.2	5
Cupilha, 2,0 x 15.....	M-1	42	Emblema.....	C-18.1	6	Estator, Comp.....	C-17.2	5
			Emblema.....	C-18.1	6	Estator, Comp.....	C-17.2	5
			Emblema (ED400).....	C-18.2	1	Estator, Comp.....	C-17.2	5
			Emblema (EG550).....	C-18.1	1	Estator, Comp.....	C-17.2	5
			Emblema (EG650).....	C-18.1	1	Estator, Comp.....	C-17.2	5
			Emblema (EM650).....	C-18.2	1	Estator, Comp.....	C-17.2	5
			Emblema (EX 650).....	C-18	2	Estator, Comp.....	C-17.2	5
			Emblema (GS650).....	C-18	1	Estator, Comp.....	C-17	5
			Emblema (TURFY/EM650).....	C-18.2	1	Estator, Comp.....	C-17	5
Deslizador, Governador.....	M-1	15	Engrenagem, Suporte, Governador.....	M-1	13	Estator, Comp.....	C-17	5
Deslizador, Governador.....	M-2.1	8	Escapamento Comp.....	C-2	1	Estator, Comp.....	C-17	5
Detentor, Fagulhas.....	C-11	15	Escapamento Comp.....	C-2	1	Estator, Comp.....	C-17	5
Detentor, Fagulhas.....	C-11.1	8	Escapamento Comp.....	C-11	1	Estator, Comp.....	C-17	5
Detentor, Fagulhas.....	C-2	7	Escapamento Comp.....	C-11	1	Estator, Comp.....	C-17	5
Diodo Comp.....	C-6.6	15	Esferas, Aço, # 5 (5/32).....	C-5	11	Estator, Comp.....	C-17	5
Diodo Comp., D.C.....	C-6	13	Estator, Comp.....	C-17.1	4	Estator, Comp.....	C-17	5
Diodo Comp., D.C.....	C-6.1	14	Estator, Comp.....	C-17.1	4	Estator, Comp.....	C-17	5
Diodo Comp., D.C.....	C-6.2	13	Estator, Comp.....	C-17.1	4	Estator, Comp.....	C-17	5
Diodo Comp., D.C.....	C-6.4	12	Estator, Comp.....	C-17.1	4	Estator, Comp.....	C-17	5
Diodo Comp., D.C.....	C-6.5	16	Estator, Comp.....	C-17.1	4	Estator, Comp.....	C-17	5
Diodo Comp., D.C.....	C-6.5	17	Estator, Comp.....	C-17.1	4	Estator, Comp.....	C-17	5
Diodo Comp., D.C.....	C-6.6	16	Estator, Comp.....	C-17.1	4	Estator, Comp.....	C-17	5
Diodo Comp., D.C.....	C-6.6	58	Estator, Comp.....	C-17.1	4	Estator, Comp.....	C-17	5
Diodo Comp., D.C.....	C-6.7	18	Estator, Comp.....	C-17.1	4	Estator, Comp.....	C-17	5
Diodo Comp., D.C.....	C-6.8	17	Estator, Comp.....	C-17.1	4	Estator, Comp.....	C-17	5
Diodo Comp., D.C.....	C-6.8	18	Estator, Comp.....	C-17.1	4	Estator, Comp.....	C-17	5
Diodo Comp., D.C.....	C-6.9	13	Estator, Comp.....	C-17.1	4	Estator, Comp.....	C-17	5
Diodo Comp., D.C.....	C-13.1	3	Estator, Comp.....	C-17.1	4	Estator, Comp.....	C-17	5
			Estator, Comp.....	C-17.1	4	Estator, Comp.....	C-17	5
			Estator, Comp.....	C-17.2	5	Etiqueta.....	C-6.1	27
			Estator, Comp.....	C-17.2	5	Etiqueta.....	C-6.1	28
			Estator, Comp.....	C-17.2	5	Etiqueta (04650).....	C-18.2	1
Eixo, Ajustador.....	C-5.2	4	Estator, Comp.....	C-17.2	5	Etiqueta (EM650).....	C-18.2	1
Eixo, Braço, Governador.....	M-1.1	8	Estator, Comp.....	C-17.2	5	Etiqueta, Caixa, Controle.....	C-6.4	22
Eixo, Braço, Governador.....	M-2	5	Estator, Comp.....	C-17.2	5	Etiqueta, Interruptor, Motor.....	C-18.2	2
Eixo, Braço, Governador.....	M-2	5	Estator, Comp.....	C-17.2	5	Etiqueta, Interruptor, Motor.....	C-18.2	2
Eixo, Catraca.....	M-4	7	Estator, Comp.....	C-17.2	5	Etiqueta, Interruptor, Motor.....	C-18.2	2
Eixo, Catraca.....	M-4.1	5	Estator, Comp.....	C-17.2	5	Etiqueta, Interruptor, Motor.....	C-18.2	2
Eixo, Suporte, Governador.....	M-1	14	Estator, Comp.....	C-17.2	5	Etiqueta, Interruptor, Motor.....	C-18.2	2
Elemento, Filtro de Ar.....	C-1	2	Estator, Comp.....	C-17.2	5	Etiqueta, Interruptor, Motor.....	C-18.2	2

ÍNDICE DE NOME DE PEÇAS

Descrição	Nº do bloco	Nº de Ref.	Descrição	Nº do bloco	Nº de Ref.	Descrição	Nº do bloco	Nº de Ref.
Etiqueta, Interruptor, Motor.....	C-18.2	2	Etiqueta, Circuito, Freio.....	C-18.2	26	Etiqueta, Precaução.....	C-18	6
Etiqueta, Interruptor, Motor.....	C-18.2	2	Etiqueta, Combustível.....	C-18	16	Etiqueta, Precaução.....	C-18	6
Etiqueta, Interruptor, Painel.....	C-6.3	4	Etiqueta, Combustível.....	C-18	16	Etiqueta, Precaução.....	C-18	6
Etiqueta, Precaução, Escape.....	C-18.2	17	Etiqueta, D.C. Externa.....	C-6.8	16	Etiqueta, Precaução.....	C-18	6
Etiqueta, Precaução, Escape.....	C-18.2	18	Etiqueta, D.C. OUT.....	C-6.7	17	Etiqueta, Precaução.....	C-18	6
Etiqueta, Precaução, Óleo.....	C-18.2	30	Etiqueta, Escala.....	C-18.2	6	Etiqueta, Precaução.....	C-18	11
Etiqueta, Precaução, Óleo.....	C-18.2	30	Etiqueta, Escala.....	C-18.2	6	Etiqueta, Precaução.....	C-18	20
Etiqueta, Precaução, Óleo.....	C-18.2	30	Etiqueta, Ferramentas.....	C-18	4	Etiqueta, Precaução.....	C-18.1	2
Etiqueta, Seletor, Voltagem.....	C-18.2	24	Etiqueta, Ferramentas.....	C-18	4	Etiqueta, Precaução.....	C-18.1	2
Etiqueta, Seletor, Voltagem.....	C-18.2	24	Etiqueta, Ferramentas.....	C-18	4	Etiqueta, Precaução.....	C-18.1	2
Etiqueta, Seletor, Voltagem.....	C-18.2	24	Etiqueta, Ferramentas.....	C-18.2	4	Etiqueta, Precaução.....	C-18.1	2
Etiqueta, Abrir.....	C-18.2	16	Etiqueta, Ferramentas.....	C-18.2	4	Etiqueta, Precaução.....	C-18.1	2
Etiqueta, Abrir.....	C-18.2	16	Etiqueta, Filtro, Ar.....	C-18	10	Etiqueta, Precaução.....	C-18.1	2
Etiqueta, Afogador.....	C-18.1	10	Etiqueta, Fusível.....	C-18.2	26	Etiqueta, Precaução.....	C-18.1	2
Etiqueta, Alerta, Óleo (Alemão).....	C-18.2	12	Etiqueta, Fusível.....	C-18.2	26	Etiqueta, Precaução.....	C-18.1	2
Etiqueta, Alerta, Óleo (Externa).....	C-18.2	12	Etiqueta, Fusível.....	C-18.2	26	Etiqueta, Precaução.....	C-18.1	2
Etiqueta, Alerta, Óleo (Francês).....	C-18	9	Etiqueta, Fusível.....	C-18.2	26	Etiqueta, Precaução.....	C-18.1	2
Etiqueta, Alerta, Óleo (Francês).....	C-18.2	12	Etiqueta, HONDA.....	C-18.2	11	Etiqueta, Precaução.....	C-18.1	5
Etiqueta, Caixa, Controle.....	C-6	24	Etiqueta, Instruções.....	C-18	5	Etiqueta, Precaução.....	C-18.1	7
Etiqueta, Caixa, Controle.....	C-6.3	21	Etiqueta, Instruções.....	C-18.2	5	Etiqueta, Precaução.....	C-18.1	8
Etiqueta, Caixa, Controle.....	C-18.1	4	Etiqueta, Interruptor, Motor.....	C-18	3	Etiqueta, Precaução.....	C-18.1	8
Etiqueta, Caixa, Controle.....	C-18.1	4	Etiqueta, Interruptor, Motor.....	C-18	3	Etiqueta, Precaução.....	C-18.1	12
Etiqueta, Caixa, Controle.....	C-18.1	4	Etiqueta, Interruptor, Painel.....	C-6	4	Etiqueta, Precaução.....	C-18.1	12
Etiqueta, Caixa, Controle.....	C-18.1	4	Etiqueta, Interruptor, Painel.....	C-6.1	4	Etiqueta, Precaução.....	C-18.1	23
Etiqueta, Caixa, Controle.....	C-18.1	4	Etiqueta, Interruptor, Painel.....	C-6.2	4	Etiqueta, Precaução.....	C-18.2	7
Etiqueta, Caixa, Controle.....	C-18.1	4	Etiqueta, Interruptor, Painel.....	C-6.2	4	Etiqueta, Precaução.....	C-18.2	7
Etiqueta, Caixa, Controle.....	C-6.1	26	Etiqueta, Interruptor, Painel.....	C-6.2	4	Etiqueta, Precaução.....	C-18.2	7
Etiqueta, Caixa, Controle.....	C-6.1	26	Etiqueta, Interruptor, Painel.....	C-6.2	4	Etiqueta, Precaução.....	C-18.2	7
Etiqueta, Caixa, Controle.....	C-6.2	29	Etiqueta, Interruptor, Painel.....	C-6.2	4	Etiqueta, Precaução.....	C-18.2	7
Etiqueta, Caixa, Controle.....	C-6.2	29	Etiqueta, Interruptor, Painel.....	C-6.3	32	Etiqueta, Precaução.....	C-18.2	7
Etiqueta, Caixa, Controle.....	C-6.2	29	Etiqueta, Interruptor, Painel.....	C-6.4	4	Etiqueta, Precaução.....	C-18.2	7
Etiqueta, Câmara, Escape.....	C-18	12	Etiqueta, Interruptor, Partida.....	C-6.2	4	Etiqueta, Precaução.....	C-18.2	7
Etiqueta, Checagem, Óleo.....	C-18	13	Etiqueta, Posição, Frequência.....	C-18	14	Etiqueta, Precaução.....	C-18.2	7
Etiqueta, Checagem, Óleo.....	C-18.1	13	Etiqueta, Posição, Frequência.....	C-18	14	Etiqueta, Precaução.....	C-18.2	7
Etiqueta, Checagem, Óleo.....	C-18.2	19	Etiqueta, Posição, Frequência.....	C-18.2	20	Etiqueta, Precaução.....	C-18.2	7
Etiqueta, Circuito, Freio.....	C-18.2	26	Etiqueta, Posição, Frequência.....	C-18.2	20	Etiqueta, Precaução.....	C-18.2	7
Etiqueta, Circuito, Freio.....	C-18.2	26	Etiqueta, Precaução.....	C-18	6	Etiqueta, Precaução.....	C-18.2	7
Etiqueta, Circuito, Freio.....	C-18.2	26	Etiqueta, Precaução.....	C-18	6	Etiqueta, Precaução.....	C-18.2	7
Etiqueta, Circuito, Freio.....	C-18.2	26	Etiqueta, Precaução.....	C-18	6	Etiqueta, Precaução.....	C-18.2	7

ÍNDICE DE NOME DE PEÇAS

Descrição	Nº do bloco	Nº de Ref.	Descrição	Nº do bloco	Nº de Ref.	Descrição	Nº do bloco	Nº de Ref.
Etiqueta, Precaução	C-18.2	7	Etiqueta, Precaução, Combustível	C-18.2	3	Etiqueta, Terra	C-6.3	22
Etiqueta, Precaução	C-18.2	7	Etiqueta, Precaução, Combustível	C-18.2	27	Etiqueta, Terra	C-18	11
Etiqueta, Precaução	C-18.2	7	Etiqueta, Precaução, Combustível	C-18.2	27	Etiqueta, Terra	C-18.1	12
Etiqueta, Precaução	C-18.2	7	Etiqueta, Precaução, Combustível	C-18.2	27			
Etiqueta, Precaução	C-18.2	8	Etiqueta, Precaução D.C	C-18	7	F		
Etiqueta, Precaução	C-18.2	10	Etiqueta, Precaução D.C	C-18	7			
Etiqueta, Precaução	C-18.2	10	Etiqueta, Precaução D.C	C-18	7	Fiação (Interruptor Parada)	C-4.1	11
Etiqueta, Precaução	C-18.2	10	Etiqueta, Precaução D.C	C-18	7	Fiação Comp	C-6.4	3
Etiqueta, Precaução	C-18.2	10	Etiqueta, Precaução D.C	C-18	7	Fiação Comp	C-6.7	19
Etiqueta, Precaução	C-18.2	10	Etiqueta, Precaução D.C	C-18	7	Fiação Comp	C-6.8	19
Etiqueta, Precaução	C-18.2	10	Etiqueta, Precaução, Escapamento	C-18.1	21	Fiação Comp	C-6.9	14
Etiqueta, Precaução	C-18.2	10	Etiqueta, Precaução, Filtro, Ar	C-18.2	13	Fiação Comp.	C-6	3
Etiqueta, Precaução	C-18.2	10	Etiqueta, Precaução, Filtro, Ar	C-18.2	13	Fiação Comp.	C-6	3
Etiqueta, Precaução	C-18.2	10	Etiqueta, Precaução, Filtro, Ar	C-18.2	13	Fiação Comp.	C-6.1	3
Etiqueta, Precaução	C-18.2	10	Etiqueta, Precaução, Filtro, Ar	C-18.2	13	Fiação Comp.	C-6.1	3
Etiqueta, Precaução	C-18.2	23	Etiqueta, Precaução, Filtro, Ar	C-18.2	14	Fiação Comp.	C-6.3	3
Etiqueta, Precaução	C-18.2	24	Etiqueta, Precaução, Filtro, Ar	C-18.2	15	Fiação Comp.	C-6.3	3
Etiqueta, Precaução	C-18.2	24	Etiqueta, Precaução, Fusível	C-18	8	Fiação Comp.	C-6.3	3
Etiqueta, Precaução	C-18.2	24	Etiqueta, Precaução, Fusível	C-18.1	11	Fiação Comp.	C-6.3	3
Etiqueta, Precaução	C-18.2	24	Etiqueta, Precaução, Gás Carbônico	C-18.1	14	Fiação Comp.	C-6.5	3
Etiqueta, Precaução	C-18.2	31	Etiqueta, Precaução, Incêndio	C-18.2	28	Fiação Comp.	C-6.5	3
Etiqueta, Precaução (79)	C-18	17	Etiqueta, Precaução, Óleo	C-18.1	17	Fiação Comp.	C-6.5	3
Etiqueta, Precaução (82)	C-18	17	Etiqueta, Precaução, Óleo	C-18.2	32	Fiação Comp.	C-6.5	3
Etiqueta, Precaução (84)	C-18.2	25	Etiqueta, Precaução, Operador	C-18.1	20	Fiação Comp.	C-6.5	3
Etiqueta, Precaução (85)	C-18.2	25	Etiqueta, Precaução, Operador	C-18.2	9	Fiação Comp.	C-6.5	3
Etiqueta, Precaução (91)	C-18.1	16	Etiqueta, Precaução (Inglês)	C-18.1	3	Fiação Comp.	C-6.5	3
Etiqueta, Precaução (CO)	C-18	23	Etiqueta, Precaução, Combustível	C-18	21	Fiação Comp.	C-6.5	3
Etiqueta, Precaução (CO)	C-18.1	22	Etiqueta, Precaução, Conexão, Escapamento	C-18	25	Fiação Comp.	C-6.5	3
Etiqueta, Precaução (CO)	C-18.2	21	Etiqueta, Precaução, Escapamento	C-18	24	Fiação Comp.	C-6.5	3
Etiqueta, Precaução (Francês)	C-18.1	3	Etiqueta, Precaução, Óleo	C-18	18	Fiação Comp.	C-6.5	3
Etiqueta, Precaução (Francês/Alemão)	C-18.1	15	Etiqueta, Precaução, Operador	C-18	22	Fiação Comp.	C-6.5	3
Etiqueta, Precaução (Francês/Alemão)	C-18.2	22	Etiqueta, Precaução, Combustível	C-18.2	29	Fiação Comp.	C-6.5	3
Etiqueta, Precaução (HZ)	C-18	19	Etiqueta, Precaução, Combustível	C-18.2	29	Fiação Comp.	C-6.5	3
Etiqueta, Precaução (Inglês)	C-18.2	22	Etiqueta, Precaução, Tampa, Combustível	C-18.2	29	Fiação Comp.	C-6.6	3
Etiqueta, Precaução (Inglês)	C-18	15	Etiqueta, Protetor	C-18.2	26	Fiação Comp.	C-6.6	3
Etiqueta, Precaução (Inglês)	C-18.1	15	Etiqueta, Registro (Externo)	C-18.1	9	Fiação Comp.	C-6.6	3
Etiqueta, Precaução A.C	C-18.2	24	Etiqueta, Registro (Externo)	C-18.1	9	Fiação Comp.	C-6.6	3
Etiqueta, Precaução, Combustível	C-18.1	19	Etiqueta, Terra	C-6.2	30	Fiação Comp.	C-6.6	3

ÍNDICE DE NOME DE PEÇAS

Descrição	Nº do bloco	Nº de Ref.	Descrição	Nº do bloco	Nº de Ref.	Descrição	Nº do bloco	Nº de Ref.
Fiação Comp.	C-6.6	3	Fiação Terra.....	C-17.2	7	Gerador Comp.....	C-17	7
Fiação Comp.	C-6.6	3	Fiação, Comp.....	C-6.2	3	Gerador Comp.....	C-17	7
Fiação Comp.	C-6.6	3	Fiação, Comp.....	C-6.2	3	Gerador Comp.....	C-17	7
Fiação Comp.	C-6.6	3	Fiação, Comp.....	C-6.2	3	Gerador Comp.....	C-17	7
Fiação Comp.	C-6.6	3	Fiação, Comp.....	C-6.2	3	Gerador Comp.....	C-17	7
Fiação Comp.	C-6.6	3	Fiação, Comp.....	C-6.2	3	Gerador Comp.....	C-17	7
Fiação Comp.	C-6.6	3	Fiação, Comp.....	C-6.2	3	Gerador Comp.....	C-17	7
Fiação Comp.	C-6.6	3	Filtro Combustível.....	C-12.1	15	Gerador Comp.....	C-17	7
Fiação Comp.	C-6.6	3	Filtro Comp.....	C-6.6	29	Gerador Comp.....	C-17	7
Fiação Comp.	C-6.6	3	Filtro Comp.....	C-6.6	30	Gerador Comp.....	C-17	7
Fiação Comp.	C-6.6	3	Filtro Comp. A.C.....	C-6.2	21	Gerador Comp.....	C-17	7
Fiação Comp.	C-6.6	3	Filtro Comp., Combustível.....	C-3	8	Gerador Comp.....	C-17.1	6
Fiação Comp.	C-6.6	3	Filtro Comp., Combustível.....	C-12	15	Gerador Comp.....	C-17.1	6
Fiação Comp.	C-6.6	4	Filtro Comp., Combustível.....	C-12.1	2	Gerador Comp.....	C-17.1	6
Fiação Comp.	C-6.6	4	Filtro Comp., Combustível.....	C-12.1	15	Gerador Comp.....	C-17.1	6
Fiação Comp.	C-6.6	4	Filtro Gasolina.....	C-12.1	12	Gerador Comp.....	C-17.1	6
Fiação Comp.	C-6.6	4	Filtro, Combustível.....	C-3	8	Gerador Comp.....	C-17.1	6
Fiação Comp.	C-6.6	4	Filtro, Combustível.....	C-3	9	Gerador Comp.....	C-17.1	6
Fiação Comp.	C-6.7	5	Filtro, Comp.....	C-6.9	19	Gerador Comp.....	C-17.1	6
Fiação Comp.	C-6.7	5	Filtro, Gasolina.....	C-12	10	Gerador Comp.....	C-17.1	6
Fiação Comp.	C-6.7	5	Fusível (5 A).....	C-6.1	19	Gerador Comp.....	C-17.1	6
Fiação Comp.	C-6.7	5	Fusível (5 A).....	C-6.7	30	Gerador Comp.....	C-17.1	6
Fiação Comp.	C-6.7	5	Fusível (5 A).....	C-6.5	30	Gerador Comp.....	C-17.1	6
Fiação Comp.	C-6.8	3	Fusível B (15 A).....	C-6.9	40	Gerador Comp.....	C-17.1	6
Fiação Comp.	C-6.8	3	Fusível B (20 A).....	C-6.9	41	Gerador Comp.....	C-17.1	6
Fiação Comp.	C-6.8	3				Gerador Comp.....	C-17.1	6
Fiação Comp.	C-6.8	3				Gerador Comp.....	C-17.1	6
Fiação Comp.	C-6.8	3				Gerador Comp.....	C-17.2	8
Fiação Comp.	C-6.8	3				Gerador Comp.....	C-17.2	8
Fiação Comp.	C-6.9	5	Gerador Comp.....	C-4	8	Gerador Comp.....	C-17.2	8
Fiação Comp.	C-6.9	5	Gerador Comp.....	C-4	8	Gerador Comp.....	C-17.2	8
Fiação Comp., Carga.....	C-19	2	Gerador Comp.....	C-4.1	10	Gerador Comp.....	C-17.2	8
Fiação, Interruptor, Tomada.....	C-6.7	4	Gerador Comp.....	C-4.1	10	Gerador Comp.....	C-17.2	8
Fiação, Terminal, Interruptor.....	C-6.7	3	Gerador Comp.....	C-17	7	Gerador Comp.....	C-17.2	8
Fiação Terra.....	C-17	8	Gerador Comp.....	C-17	7	Gerador Comp.....	C-17.2	8
Fiação Terra.....	C-17	8	Gerador Comp.....	C-17	7	Gerador Comp.....	C-17.2	8
Fiação Terra.....	C-17	8	Gerador Comp.....	C-17	7	Gerador Comp.....	C-17.2	8
Fiação Terra.....	C-17.2	7	Gerador Comp.....	C-17	7	Gerador Comp.....	C-17.2	8
Fiação Terra.....	C-17.2	7	Gerador Comp.....	C-17	7	Gerador Comp.....	C-17.2	8

G

ÍNDICE DE NOME DE PEÇAS

Descrição	Nº do bloco	Nº de Ref.	Descrição	Nº do bloco	Nº de Ref.	Descrição	Nº do bloco	Nº de Ref.
Gerador Comp.....	C-17.2	8	Guarnição, Registro.....	C-12	1	Guia, Catraca.....	M-4.4	5
Gerador Comp.....	C-17.2	8	Guarnição, Registro, Combustível.....	M-6.1	20	Guia, Manopla.....	M-4.2	19
Gerador Comp.....	C-17.2	8	Guarnição, Tampa, Tanque.....	C-12	12	Guia, Válvula (O.S.).....	M-1	2
Gerador Comp.....	C-17.2	8	Guarnição, Tampa, Tanque.....	C-12	12	Guia, Válvula (O.S.).....	M-1	2
Gerador Comp.....	C-17.2	8	Guarnição, Tampa, Tanque.....	C-12.1	14	Guia, Válvula (O.S.).....	M-1.1	2
Gerador Comp.....	C-17.2	8	Guarnição, Tomada.....	C-6.8	25	Guia, Válvula (O.S.).....	M-1.1	2
Gerador Comp.....	C-17.2	8	Guarnição, 6 mm.....	C-12	17			
Gerador Comp.....	C-17.2	9	Guarnição, Carburador.....	M-6	12			
Gerador Comp.....	C-17.2	9	Guarnição, Carburador.....	M-6	12			
Gicleur.....	M-6	22	Guarnição, Carburador.....	M-6.1	15	Interruptor Comp.....	C-6.9	21
Gicleur.....	M-6	22	Guarnição, Carburador.....	M-6.1	15	Interruptor Comp., Controle.....	C-8	3
Gicleur Principal, # 43,8.....	M-6	21	Guarnição, Carburador.....	M-6.1	15	Interruptor Comp., Freqüência.....	C-5	2
Gicleur Principal, # 45.....	M-6	21	Guarnição, Carburador.....	M-6.1	15	Interruptor Comp., Freqüência.....	C-5	2
Gicleur Principal, # 46,3.....	M-6	21	Guarnição, Carburador.....	EOP-1	5	Interruptor Comp., Freqüência.....	C-5	2
Gicleur Principal, # 47,5.....	M-6	21	Guarnição, Carburador.....	EOP-1	5	Interruptor Comp., Motor.....	C-6	18
Gicleur Principal, # 48,8.....	M-6	21	Guarnição, Carburador.....	EOP-1.1	5	Interruptor Comp., Motor.....	C-6.1	18
Gicleur Principal, # 50.....	M-6	21	Guarnição, Carburador.....	EOP-1.1	5	Interruptor Comp., Motor.....	C-6.3	16
Gicleur Principal, # 50.....	M-6.1	23	Guarnição, Coletor.....	M-6.1	14	Interruptor Comp., Motor.....	C-6.4	16
Gicleur Principal, # 51,3.....	M-6	21	Guarnição, Coletor.....	M-6.1	14	Interruptor Comp., Partida, Emergência.....	C-8	4
Gicleur Principal, # 52.....	M-6.1	23	Guarnição, Coletor.....	EOP-1.1	4	Interruptor Comp., Pressão, Óleo.....	M-1	8
Gicleur Principal, # 52,5.....	M-6	21	Guarnição, Coletor.....	EOP-1.1	4	Interruptor Comp., Pressão, Óleo.....	M-1	8
Gicleur Principal, # 55.....	M-6	21	Guarnição, Filtro, Ar.....	EOP-1.1	6	Interruptor Comp., Pressão, Óleo.....	C-20	1
Gicleur Principal, # 35.....	M-6.1	24	Guarnição, Filtro, Ar.....	EOP-1.1	6	Interruptor Controle Comp.....	C-9	5
Gicleur Principal, # 38.....	M-6.1	24	Guarnição, Tampa.....	M-2.1	3	Interruptor, Micro.....	C-5	1
Gicleur Principal, # 50.....	M-6.1	23	Guarnição, Tampa.....	M-2.1	3	Interruptor, Motor.....	C-6.2	23
Gicleur Principal, # 52.....	M-6.1	23	Guarnição, Tampa.....	EOP-1.1	1	Interruptor, Partida, Emergência.....	C-9	6
Gicleur Principal, # 55.....	M-6.1	23	Guarnição, Tampa.....	EOP-1.1	1			
Gicleur Principal, # 55.....	M-6.1	23	Guarnição, Tampa, Tanque, Combustível.....	C-3	6			
Gicleur Principal, # 58.....	M-6.1	23	Guarnição, Tampa, Tanque, Combustível.....	C-3	7			
Gicleur Principal, # 60.....	M-6.1	23	Guarnição, Tampa, Tanque, Combustível.....	C-3	7	Jogo, Anéis, Pistão (0,25).....	M-3	1
Gicleur Principal, # 62.....	M-6.1	23	Guarnição, Tanque, Combustível.....	C-3	3	Jogo, Anéis, Pistão (0,25).....	M-3	1
Grade, Câmara, Escape.....	C-11	12	Guarnição, Tomada.....	C-6.2	18	Jogo, Anéis, Pistão (0,50).....	M-3	1
Grade, Tampa Traseira.....	C-13.1	9	Guarnição, Tomada.....	C-6.6	24	Jogo, Anéis, Pistão (0,50).....	M-3	1
Grade, Filtro Ar.....	C-1	3	Guarnição, Tomada.....	C-6.6	25	Jogo, Anéis, Pistão (0,75).....	M-3	1
Guarnição.....	C-6.2	19	Guia Comp., Ar.....	M-1	20	Jogo, Anéis, Pistão (0,75).....	M-3	1
Guarnição.....	C-6.8	26	Guia, Corda, Partida.....	M-4	18	Jogo, Anéis, Pistão (STD).....	M-3	1
Guarnição, Filtro Ar.....	M-6.1	16	Guia, Tampa, Tanque.....	C-12	16	Jogo, Anéis, Pistão (STD).....	M-3	1
Guarnição, Filtro Ar.....	M-6.1	16	Guia, Tampa, Tanque.....	C-13.1	7	Junção, Tanque, Combustível.....	C-3	2

ÍNDICE DE NOME DE PEÇAS

Descrição	Nº do bloco	Nº de Ref.	Descrição	Nº do bloco	Nº de Ref.	Descrição	Nº do bloco	Nº de Ref.
Junção, Tanque, Combustível.....	C-3	2	Junta, Filtro Ar.....	M-6	13	M		
Junção, Tubo, Respiro.....	C-12	8	Junta, Filtro Ar.....	EOP-1	6	Manopla.....	C-6	23
Junção, Tubo, Respiro.....	C-12	9	Junta, Filtro Ar.....	EOP-1	6	Manopla.....	C-6.1	24
Junção, Tubo, Respiro.....	C-12.1	11	Junta, Filtro Ar.....	C-10.1	8	Manopla.....	C-6.2	27
Junta B, Escapamento.....	C-2	9	Junta, Tampa.....	EOP-1	1	Manopla.....	C-6.3	19
Junta B, Escapamento.....	C-2	9	Junta, Tampa.....	EOP-1	1	Manopla.....	C-6.4	20
Junta Escape.....	C-11.1	9	Junta, Tampa, Carcaça.....	M-2	3	Manopla.....	C-13.1	21
Junta, Tampa, Regulagem, Válvulas.....	M-1.1	7	Junta, Tampa, Carcaça.....	M-2	3	Manopla, Direção.....	C-6	22
Junta, Tampa, Regulagem, Válvulas.....	M-1.1	7	Junta, Tampa, Válvulas.....	EOP-1	3	Manopla, Partida.....	M-4	13
Junta, Tampa, Regulagem, Válvulas.....	M-1	7	Junta, Tampa, Válvulas.....	EOP-1.1	3	Manopla, Partida.....	M-4	14
Junta, Cabeçote.....	M-1	5	Junta, Tampa, Válvulas.....	EOP-1.1	3	Manopla, Partida.....	M-4.1	11
Junta, Cabeçote.....	M-1	5	Juntas, JOGO.....	M-6	1	Manopla, Partida.....	M-4.2	17
Junta, Cabeçote.....	M-1	5	Juntas, JOGO.....	M-6.1	1	Manopla, Partida.....	M-4.3	9
Junta, Cabeçote.....	M-1	5	Juntas, JOGO.....	EOP-1	1	Manopla, Partida.....	M-4.3	10
Junta, Cabeçote.....	M-1	5	Juntas, JOGO.....	EOP-1	1	Manopla, Partida.....	M-4.4	8
Junta, Cabeçote.....	M-1.1	4	Juntas, JOGO.....	EOP-1	1	Medidor Frequencia.....	C-6.5	27
Junta, Cabeçote.....	M-1.1	4	Juntas, JOGO.....	EOP-1.1	1	Medidor, Frequência.....	C-6.8	31
Junta, Cabeçote.....	M-1.1	4	Juntas, JOGO.....	EOP-1.1	1	Medidor, Frequência.....	C-6.8	31
Junta, Cabeçote.....	EOP-1	2	Juntas, JOGO.....	EOP-1.1	1	Medidor, Frequência.....	C-6.6	34
Junta, Cabeçote.....	EOP-1	2	Juntas, JOGO (Peças Componentes).....	EOP-1.1	1	Medidor, Frequência.....	C-6.7	29
Junta, Cabeçote.....	EOP-1	2	Juntas, JOGO (Peças Componentes).....	EOP-1.1	1	Medidor, Nivel, Óleo.....	M-2	4
Junta, Cabeçote.....	EOP-1.1	2				Medidor, Nivel, Óleo.....	M-2	4
Junta, Cabeçote.....	EOP-1.1	2	L			Medidor, Nivel, Óleo.....	M-2	4
Junta, Coletor.....	M-6	11	Lampada.....	C-6.5	26	Medidor, Combustível.....	C-12	6
Junta, Coletor.....	M-6	11	Lâmpada.....	C-6.6	33	Medidor, Nivel, Óleo.....	M-2.1	4
Junta, Coletor.....	EOP-1	4	Lâmpada.....	C-6.7	28	Medidor, Nivel, Óleo.....	M-2.1	4
Junta, Coletor.....	EOP-1	4	Lâmpada.....	C-6.8	30	Medidor, Nivel, Óleo.....	M-2.1	4
Junta, Escapamento.....	M-1	16	Lâmpada.....	C-6.9	20	Medidor, Nivel, Óleo.....	M-2.1	4
Junta, Escapamento.....	M-1	16	Lente.....	C-6.7	34	Mola.....	C-5	4
Junta, Escapamento.....	C-2	8	Lente.....	C-6.8	34	Mola.....	C-6.7	36
Junta, Escapamento.....	C-2	8	Lente Comp., Protetor.....	C-6.1	23	Mola.....	C-6.8	36
Junta, Escapamento.....	EOP-1	7	Lente Comp., Protetor.....	C-6.2	26	Mola, Alavanca, Registro.....	M-6.1	19
Junta, Escapamento.....	EOP-1	7	Lente Comp., Protetor.....	C-6.3	18	Mola, Sistema, Partida.....	C-7	8
Junta, Escapamento.....	EOP-1.1	7	Lente Comp., Protetor.....	C-6.4	19	Mola, Tampa, Tanque.....	C-12.1	8
Junta, Escapamento.....	EOP-1.1	7	Lente Protetor.....	C-6	21	Mola, Tampa Traseira.....	C-13	12
Junta, Escapamento.....	C-11	16	Limitador.....	C-7	3	Mola, Ajuste, Controle.....	C-5.1	1
Junta, Escapamento.....	C-11	16	Limitador, Bucha.....	M-4.2	7	Mola, Ajuste, Controle.....	C-5.2	1
Junta, Filtro Ar.....	M-6	13						

ÍNDICE DE NOME DE PEÇAS

Descrição	Nº do bloco	Nº de Ref.	Descrição	Nº do bloco	Nº de Ref.	Descrição	Nº do bloco	Nº de Ref.
Painel Dianteiro.....	C-6.7	38	Parafuso Arruela, 5 x 10	C-13.1	33	Parafuso, Fixação, 4 x 25	C-13	29
Painel Dianteiro.....	C-6.7	39	Parafuso Arruela, 5 x 16	C-13.1	34	Parafuso, Fixação, 5 x 12	C-17.2	10
Painel Dianteiro.....	C-6.7	39	Parafuso Arruela, 5 x 25	C-6.5	41	Parafuso, Fixação, 6 x 16	C-6.6	53
Painel Dianteiro.....	C-6.8	38	Parafuso Arruela, 5 x 25	C-6.6	48	Parafuso Flange.....	C-11.1	1
Painel Dianteiro.....	C-6.8	38	Parafuso Arruela, 5 x 8	C-6.7	48	Parafuso Flange.....	C-11.1	1
Painel Dianteiro.....	C-6.8	38	Parafuso Arruela, 5 x 8	C-6.9	38	Parafuso Flange, 5 x 10.....	M-1	27
Painel Dianteiro.....	C-6.8	38	Parafuso Arruela, 6 x 10	M-4.2	21	Parafuso Flange, 5 x 10.....	M-1.1	9
Painel Dianteiro.....	C-6.9	26	Parafuso Arruela, 6 x 10	M-4.2	22	Parafuso Flange, 5 x 10.....	C-6.7	41
Painel Terminal D.C.....	C-6.8	9	Parafuso Arruela, 6 x 10	C-6.6	47	Parafuso Flange, 5 x 10.....	C-6.8	40
Painel Terminal D.C.....	C-6.9	12	Parafuso, Biela.....	M-3	14	Parafuso Flange, 5 x 10.....	C-6.9	29
Parafuso.....	M-6	16	Parafuso, Biela.....	M-3.1	14	Parafuso Flange, 5 x 10.....	C-12.1	19
Parafuso Arruela, 5 x 12.....	C-12	19	Parafuso, Dreno, Jogo.....	M-6.1	6	Parafuso Flange, 5 x 10.....	C-13	25
Parafuso Fixação, 5 x 12.....	C-17	10	Parafuso, Dreno, Jogo.....	M-6	6	Parafuso Flange, 5 x 10.....	C-17.1	9
Parafuso Flange, 6 x 65.....	M-2.1	9	Parafuso, Fixação.....	M-4.4	10	Parafuso Flange, 5 x 12.....	M-1	24
Parafuso Limitador, Acelerador.....	M-6.1	10	Parafuso, Fixação, 4 x 10	C-6.5	43	Parafuso Flange, 5 x 12.....	C-6.7	40
Parafuso Phillips, 4 x 16.....	C-6.3	28	Parafuso, Fixação, 4 x 10	C-6.5	49	Parafuso Flange, 5 x 12.....	C-6.8	39
Parafuso Phillips, 5 x 12.....	C-17	11	Parafuso, Fixação, 4 x 16	C-6.5	44	Parafuso Flange, 5 x 12.....	C-6.9	28
Parafuso Sextavado, 6 x 18.....	C-6.4	23	Parafuso, Fixação, 4 x 16	C-6.5	49	Parafuso Flange, 5 x 12.....	C-12.1	18
Parafuso Sextavado, 6 x 22.....	C-6.4	23	Parafuso, Fixação, 3 x 10	C-6.7	49	Parafuso Flange, 5 x 12.....	C-13.1	25
Parafuso, 3 x 6.....	C-9	17	Parafuso, Fixação, 3 x 14	C-6.6	65	Parafuso Flange, 5 x 14.....	M-1	25
Parafuso, 4 mm.....	C-5.2	6	Parafuso, Fixação, 3 x 6	C-9	17	Parafuso Flange, 5 x 14.....	C-20	3
Parafuso, 5 mm.....	C-13	9	Parafuso, Fixação, 3 x 8	C-6.5	42	Parafuso Flange, 5 x 22.....	C-13.1	24
Parafuso Arruela 4 x 16	C-6.8	46	Parafuso, Fixação, 3 x 8	C-6.6	49	Parafuso Flange, 5 x 8.....	M-1	23
Parafuso Arruela 5 x 8	C-6.8	48	Parafuso, Fixação, 3 x 8	C-6.6	51	Parafuso Flange, 6 x 10.....	M-1	43
Parafuso Arruela 5 x 8	C-6.8	49	Parafuso, Fixação, 4 x 10	C-6.6	50	Parafuso Flange, 6 x 10.....	M-1	45
Parafuso Arruela 6 x 10	M-4	20	Parafuso, Fixação, 4 x 10	C-6.6	50	Parafuso Flange, 6 x 10.....	M-1	45
Parafuso Arruela 6 x 10	M-4	21	Parafuso, Fixação, 4 x 10	C-6.6	52	Parafuso Flange, 6 x 10.....	M-4	21
Parafuso Arruela 6 x 10	C-6.5	40	Parafuso, Fixação, 4 x 10	C-6.6	67	Parafuso Flange, 6 x 10.....	M-4.2	23
Parafuso Arruela 6 x 16	C-12	20	Parafuso, Fixação, 4 x 10	C-13	30	Parafuso Flange, 6 x 10.....	C-6	35
Parafuso Arruela, 3 x 10	C-9	18	Parafuso, Fixação, 4 x 10	C-13	30	Parafuso Flange, 6 x 10.....	C-6.1	37
Parafuso Arruela, 3 x 10	C-9	18	Parafuso, Fixação, 4 x 11	C-13	30	Parafuso Flange, 6 x 10.....	C-6.2	44
Parafuso Arruela, 3 x 25	C-5	7	Parafuso, Fixação, 4 x 12	C-6.8	50	Parafuso Flange, 6 x 10.....	C-6.3	31
Parafuso Arruela, 4 x 10	C-6.6	46	Parafuso, Fixação, 4 x 14	C-6.6	53	Parafuso Flange, 6 x 10.....	C-6.3	31
Parafuso Arruela, 4 x 16	C-6.7	46	Parafuso, Fixação, 4 x 16	C-6.6	67	Parafuso Flange, 6 x 10.....	C-6.3	31
Parafuso Arruela, 4 x 16	C-6.9	39	Parafuso, Fixação, 4 x 16	C-6.6	67	Parafuso Flange, 6 x 10.....	C-6.4	34
Parafuso Arruela, 4 x 6	C-6.7	47	Parafuso, Fixação, 4 x 16	C-6.6	67	Parafuso Flange, 6 x 10.....	C-12	29
Parafuso Arruela, 4 x 6	C-6.8	47	Parafuso, Fixação, 4 x 16	C-6.6	68	Parafuso Flange, 6 x 10.....	C-12	29
Parafuso Arruela, 4 x 6	C-6.9	37	Parafuso, Fixação, 4 x 16	C-6.6	69	Parafuso Flange, 6 x 10.....	C-13	33
			Parafuso, Fixação, 4 x 20	C-6.6	54	Parafuso Flange, 6 x 11.....	C-13	33

ÍNDICE DE NOME DE PEÇAS

Descrição	Nº do bloco	Nº de Ref.	Descrição	Nº do bloco	Nº de Ref.	Descrição	Nº do bloco	Nº de Ref.
Parafuso Flange, 6 x 12.....	C-11	21	Parafuso Flange, 6 x 65.....	C-11.1	14	Parafuso Phillips, 3 x 12.....	C-6.4	26
Parafuso Flange, 6 x 12.....	C-11	21	Parafuso Flange, 6 x 75.....	C-17	13	Parafuso Phillips, 3 x 12.....	C-6.8	55
Parafuso Flange, 6 x 12.....	C-11	21	Parafuso Flange, 6 x 75.....	C-17.2	13	Parafuso Phillips, 3 x 8.....	C-6	27
Parafuso Flange, 6 x 12.....	C-11.1	12	Parafuso Flange, 6 x 8.....	M-4.2	22	Parafuso Phillips, 3 x 8.....	C-6.1	32
Parafuso Flange, 6 x 12.....	C-11.1	12	Parafuso Flange, 6 x 8.....	M-4.3	13	Parafuso Phillips, 3 x 8.....	C-6.3	25
Parafuso Flange, 6 x 12 (CT200).....	M-1	26	Parafuso Flange, 6 x 8.....	M-4.4	11	Parafuso Phillips, 3 x 8.....	C-6.9	34
Parafuso Flange, 6 x 12 (CT200).....	M-5	4	Parafuso Flange, 6 x 8.....	C-7	13	Parafuso Phillips, 3 x 8.....	C-8	9
Parafuso Flange, 6 x 12 (CT200).....	M-5	5	Parafuso Flange, 6 x 8.....	C-11.1	10	Parafuso Phillips, 4 x 10.....	C-6.1	32
Parafuso Flange, 6 x 12 (CT200).....	C-4	10	Parafuso Flange, 6 x 95.....	C-17	14	Parafuso Phillips, 4 x 10.....	C-6.4	28
Parafuso Flange, 6 x 12 (CT200).....	C-4	11	Parafuso Flange, 6 x 95.....	C-17.2	14	Parafuso Phillips, 4 x 12.....	C-6.2	36
Parafuso Flange, 6 x 12 (CT200).....	C-9	14	Parafuso Flange, 6 x 98.....	C-17.1	11	Parafuso Phillips, 4 x 12.....	C-6.2	38
Parafuso Flange, 6 x 12 (CT200).....	C-12.1	20	Parafuso Flange, 6 x 16.....	C-11	22	Parafuso Phillips, 4 x 12.....	C-6.2	38
Parafuso Flange, 6 x 12 (CT200).....	C-14	10	Parafuso Flange, 6 x 16.....	C-11	23	Parafuso Phillips, 4 x 12.....	C-6.5	39
Parafuso Flange, 6 x 12 (CT200).....	C-16	7	Parafuso Flange, 8 x 18.....	C-15	5	Parafuso Phillips, 4 x 12.....	C-6.7	43
Parafuso Flange, 6 x 14.....	C-3	16	Parafuso Flange, 8 x 18.....	C-15	5	Parafuso Phillips, 4 x 12.....	C-6.8	45
Parafuso Flange, 6 x 14.....	C-3	16	Parafuso Flange, 8 x 92.....	C-17	12	Parafuso Phillips, 4 x 12.....	C-8	9
Parafuso Flange, 6 x 16.....	M-1	28	Parafuso Flange, 8 x 92.....	C-17.1	10	Parafuso Phillips, 4 x 14.....	C-5	8
Parafuso Flange, 6 x 16.....	M-5	5	Parafuso Flange, 8 x 92.....	C-17.2	12	Parafuso Phillips, 4 x 16.....	C-6	30
Parafuso Flange, 6 x 16.....	C-2	13	Parafuso Flange, 8 x 92.....	C-17.2	12	Parafuso Phillips, 4 x 16.....	C-6.1	33
Parafuso Flange, 6 x 16.....	C-4	11	Parafuso, Jogo.....	M-6	4	Parafuso Phillips, 4 x 16.....	C-6.2	37
Parafuso Flange, 6 x 17.....	C-2	13	Parafuso, Jogo.....	M-6	9	Parafuso Phillips, 4 x 16.....	C-6.2	39
Parafuso Flange, 6 x 18.....	M-1	46	Parafuso, Jogo.....	M-6.1	5	Parafuso Phillips, 4 x 16.....	C-6.4	29
Parafuso Flange, 6 x 18.....	M-1	46	Parafuso, Jogo.....	M-6.1	5	Parafuso Phillips, 4 x 16.....	C-6.7	45
Parafuso Flange, 6 x 20.....	C-12	30	Parafuso, Jogo.....	M-6.1	7	Parafuso Phillips, 4 x 16.....	C-6.8	45
Parafuso Flange, 6 x 20.....	C-12	30	Parafuso Limitador.....	M-6	8	Parafuso Phillips, 4 x 18.....	C-5.1	3
Parafuso Flange, 6 x 20.....	C-13.1	39	Parafuso Phillips 3 x 12.....	C-6.8	43	Parafuso Phillips, 4 x 6.....	C-6.7	44
Parafuso Flange, 6 x 21.....	C-13.1	39	Parafuso Phillips 3 x 6.....	M-2	12	Parafuso Phillips, 4 x 6.....	C-13	27
Parafuso Flange, 6 x 25.....	M-2	7	Parafuso Phillips 3 x 6.....	M-6.1	22	Parafuso Phillips, 4 x 8.....	C-6	29
Parafuso Flange, 6 x 25.....	C-4	12	Parafuso Phillips 3 x 7.....	M-6.1	22	Parafuso Phillips, 4 x 8.....	C-6.1	31
Parafuso Flange, 6 x 25.....	C-4.1	12	Parafuso Phillips 3 x 8.....	C-17.1	12	Parafuso Phillips, 4 x 8.....	C-6.2	35
Parafuso Flange, 6 x 28.....	M-2.1	10	Parafuso Phillips 4 x 12.....	C-6.8	44	Parafuso Phillips, 4 x 8.....	C-6.3	27
Parafuso Flange, 6 x 32.....	M-4.2	23	Parafuso Phillips 4 x 12.....	C-6.9	35	Parafuso Phillips, 4 x 8.....	C-6.4	27
Parafuso Flange, 6 x 32.....	C-7	14	Parafuso Phillips 5 x 8.....	C-6.9	36	Parafuso Phillips, 5 x 10.....	C-6.6	45
Parafuso Flange, 6 x 35.....	M-1	44	Parafuso Phillips, 3 x 12.....	C-6	28	Parafuso Phillips, 5 x 12.....	C-17.2	11
Parafuso Flange, 6 x 35.....	M-1.1	17	Parafuso Phillips, 3 x 12.....	C-6.1	30	Parafuso Phillips, 5 x 16.....	C-13	27
Parafuso Flange, 6 x 60.....	C-11	23	Parafuso Phillips, 3 x 12.....	C-6.2	34	Parafuso Phillips, 5 x 5.....	C-11	18
Parafuso Flange, 6 x 60.....	C-11	23	Parafuso Phillips, 3 x 12.....	C-6.2	34	Parafuso Phillips, 5 x 6.....	C-13	28
Parafuso Flange, 6 x 65.....	C-11.1	14	Parafuso Phillips, 3 x 12.....	C-6.3	26	Parafuso Phillips, 5 x 8.....	C-6.6	44

ÍNDICE DE NOME DE PEÇAS

Descrição	Nº do bloco	Nº de Ref.	Descrição	Nº do bloco	Nº de Ref.	Descrição	Nº do bloco	Nº de Ref.
Parafuso Phillips, 5 x 8.....	C-6.6	62	Pistão (0,25).....	M-3	2	Placa, Base.....	C-6.5	25
Parafuso Phillips, 5 x 8.....	C-12	18	Pistão (0,25).....	M-3.1	2	Placa, Base.....	C-6.5	25
Parafuso Phillips, 5 x16.....	C-11	19	Pistão (0,25).....	M-3.1	2	Placa, Base.....	C-6.5	25
Parafuso Phillips, 6 x 10.....	C-14	13	Pistão (0,50).....	M-3	2	Placa, Base.....	C-6.5	25
Parafuso Phillips, 6 x 10.....	C-15	4	Pistão (0,50).....	M-3.1	2	Placa, Base.....	C-6.5	25
Parafuso Phillips, 6 x 10.....	C-16	8	Pistão (0,50).....	M-3.1	2	Placa, Base.....	C-6.6	32
Parafuso Phillips, 6 x 25.....	C-13.1	32	Pistão (0,75).....	M-3	2	Placa, Base.....	C-6.6	32
Parafuso Phillips, 6 x 6.....	C-2	10	Pistão (0,75).....	M-3.1	2	Placa, Base.....	C-6.6	32
Parafuso Phillips, 6 x 6.....	C-2	11	Pistão (0,75).....	M-3.1	2	Placa, Base.....	C-6.6	32
Parafuso Phillips,5 x 10.....	C-6.5	38	Pistão (STD).....	M-3.1	2	Placa, Base.....	C-6.6	32
Parafuso Phillips,5 x 8.....	C-6.5	37	Pistão (STD).....	M-3.1	2	Placa, Base.....	C-6.6	32
Parafuso Sextavado 6 x 20.....	M-4.2	20	Placa.....	C-5.2	5	Placa, Base.....	C-6.6	32
Parafuso Sextavado 6 x 22.....	C-6.2	31	Placa.....	C-5.2	5	Placa, Base.....	C-6.6	32
Parafuso Sextavado 6 x 28.....	C-6.2	31	Placa A, Fricção.....	M-4	8	Placa, Base.....	C-6.6	32
Parafuso Sextavado, 6 x 18.....	C-14	9	Placa A, Fricção.....	M-4.1	6	Placa, Fixação, Tomada.....	C-6.3	8
Parafuso Sextavado, 6 x 20.....	M-4.3	12	Placa, Acelerador.....	C-18.2	20	Placa, Fricção.....	M-4.2	11
Parafuso Sextavado, 6 x 20.....	C-7	12	Placa, Acelerador.....	C-18.2	20	Placa, Fricção.....	M-4.3	5
Parafuso Sextavado, 6 x 20.....	C-13.1	26	Placa, Acelerador.....	C-18.2	20	Placa, Fricção.....	C-7	6
Parafuso Sextavado, 6 x 22.....	C-6	25	Placa, Acelerador.....	C-18.2	20	Placa, Lateral.....	M-4	17
Parafuso Sextavado, 6 x 22.....	C-6.3	23	Placa, Acelerador.....	C-18.2	20	Placa, Precaução.....	C-18.1	2
Parafuso Sextavado, 6 x 22.....	C-13.1	26	Placa B, Fricção.....	M-4	9	Placa, Tomada.....	C-6.8	5
Parafuso Sextavado, 6 x 22.....	C-14	9	Placa B, Fricção.....	M-4.1	7	Placa, Tomada.....	C-6.8	6
Parafuso Sextavado, 6 x 22.....	C-14	9	Placa Comp., Base.....	C-15	2	Plugue Comp., Tomada (15 A/125 V).....	C-6.5	20
Parafuso Sextavado, 6 x 28.....	C-13.1	27	Placa Externa, Separador, Escape.....	C-11	8	Plugue, Tomada.....	C-6.7	21
Parafuso Sextavado, 6 x 28.....	C-14	9	Placa, Fixação.....	C-6.6	59	Plugue, Tomada.....	C-6.9	15
Parafuso, Tampa, Polia.....	M-4	19	Placa, Fixação Alavanca.....	M-6.1	18	Plugue, Tomada (15 A/125 V).....	C-6.7	21
Peso, Governador.....	M-1	12	Placa, Fixação Alavanca.....	M-6.1	18	Polia, Partida.....	M-4	5
Peso, Governador.....	M-2.1	5	Placa, Fixação Tomada.....	C-6.5	18	Polia, Partida.....	M-4.1	3
Pino, Guia.....	M-1	3	Placa, Fixação Tomada.....	C-6.6	17	Polia, Partida.....	C-4	3
Pino, Guia, 8 x 14.....	M-1.1	16	Placa, Fixação Tomada.....	C-17.1	7	Polia, Partida.....	C-4	4
Pino, Guia, 8 x 14.....	M-2	15	Placa, Fixação Ventoinha.....	C-17.2	1	Polia, Partida.....	C-4.1	2
Pino, Peso, Governador.....	M-2.1	7	Placa, Fixação, Tomada.....	C-6.2	9	Polia, Partida.....	C-4.1	3
Pino, Pistão.....	M-3	3	Placa, Fixação, Tomada.....	C-6.2	9	Polia, Partida.....	C-4.1	3
Pino, Pistão.....	M-3.1	3	Placa, Fixação, Tomada.....	C-6.7	7	Polia, Partida.....	C-4.1	3
Pino, Trava, 6 mm.....	C-12	22	Placa, Fixação, Tomada.....	C-6.7	7	Polia, Partida.....	C-4.1	3
Pino, Trava, 6 mm.....	C-12.1	22	Placa, Fixação, Ventoinha.....	C-17	1	Polia, Sistema, Partida.....	M-4.2	8
Pino, Trava, 8 mm.....	M-2	14	Placa Indicadora, Painel.....	C-6.1	4	Polia, Sistema, Partida.....	M-4.2	8
Pino, Trava, 8 mm.....	M-1.1	15	Placa Seletora Voltagem.....	C-6.9	16	Polia, Sistema, Partida.....	M-4.2	9
Pistão.....	M-3	2	Placa Separadora, Externa.....	C-11	9	Polia, Sistema, Partida.....	M-4.3	3
			Placa, Base.....	C-6.5	25	Polia, Sistema, Partida.....	M-4.4	3

ÍNDICE DE NOME DE PEÇAS

Descrição	Nº do bloco	Nº de Ref.	Descrição	Nº do bloco	Nº de Ref.	Descrição	Nº do bloco	Nº de Ref.
Polia, Sistema, Partida.....	C-7	4	Porca, Sextavada, 4 mm.....	C-6	32	Presilha, C, Fiação.....	C-17.1	8
Porca B, 3 mm.....	C-13	26	Porca, Sextavada, 4 mm.....	C-6.1	34	Presilha, Carcaça.....	C-11	17
Porca, 15 mm.....	C-13.1	29	Porca, Sextavada, 4 mm.....	C-6.2	41	Presilha, E Tubo.....	M-6	18
Porca, 6 mm.....	C-6.5	13	Porca, Sextavada, 4 mm.....	C-6.4	31	Presilha, Fiação.....	M-1	37
Porca, 6 mm.....	C-6.6	12	Porca, Sextavada, 4 mm.....	C-6.7	50	Presilha, Fiação.....	M-1	40
Porca, 6 mm.....	C-6.7	14	Porca, Sextavada, 4 mm.....	C-6.8	51	Presilha, Fiação.....	C-4	9
Porca, 6 mm.....	C-6.8	13	Porca, Sextavada, 5 mm.....	C-6.6	61	Presilha, Fiação.....	C-6.6	64
Porca Ajustadora.....	C-5.2	3	Porca, Sextavada, 5 mm.....	C-13	31	Presilha, Fiação.....	C-6.6	66
Porca Arruela, 6 mm.....	C-3	13	Porca, Sextavada, 6 mm.....	C-6	31	Presilha, Fiação.....	C-6.7	20
Porca Especial, 10 mm.....	C-8	8	Porca, Sextavada, 6 mm.....	C-6.2	40	Presilha, Fiação.....	C-6.8	20
Porca Especial, 6 mm.....	C-14	12	Porca, Sextavada, 6 mm.....	C-6.2	40	Presilha, Fiação.....	C-6.9	33
Porca, Fixação.....	C-1	6	Porca, Sextavada, 6 mm.....	C-6.3	29	Presilha, Fiação.....	C-9	11
Porca, Flange, 12 mm.....	C-4.1	14	Porca, Sextavada, 6 mm.....	C-6.4	30	Presilha, Fiação.....	C-9	16
Porca, Flange, 14 mm.....	C-6	26	Porca, Sextavada, 6 mm.....	C-13.1	35	Presilha, Fiação.....	C-12.1	16
Porca, Flange, 14 mm.....	C-6.3	24	Porca, Sextavada, 6 mm.....	C-14	14	Presilha, Fiação, 6,3 mm.....	C-6.7	42
Porca, Flange, 14 mm.....	C-6.4	24	Presilha.....	M-1	40	Presilha, Fiação, 10 mm.....	M-1	35
Porca, Flange, 3 mm.....	C-6.8	52	Presilha.....	C-9	4	Presilha, Fiação, 25 mm.....	M-1	36
Porca, Flange, 4 mm.....	C-6.8	51	Presilha.....	C-17.1	8	Presilha, Fiação, 8 mm (Preta).....	M-1	37
Porca, Flange, 4 mm.....	C-6.8	53	Presilha, 7,5 mm.....	C-6.9	31	Presilha, Suporte, Governador.....	M-2.1	11
Porca, Flange, 5 mm.....	C-1	7	Presilha, 9 mm.....	C-6.9	32	Presilha, Suporte, Governador.....	M-2.1	11
Porca, Flange, 5 mm.....	C-6.5	46	Presilha A, Cabo.....	C-6.9	1	Presilha, Tubo.....	M-6	17
Porca, Flange, 5 mm.....	C-6.6	55	Presilha D, Cabo.....	C-6.6	42	Presilha, Tubo (B7).....	C-12	26
Porca, Flange, 6 mm.....	M-1	41	Presilha, 14 mm.....	C-6.2	33	Presilha, Tubo (B7).....	C-12.1	24
Porca, Flange, 6 mm.....	C-10	7	Presilha, 15,9 mm.....	C-6.6	42	Presilha, Tubo (B8).....	C-12	27
Porca, Flange, 6 mm.....	C-10.1	7	Presilha, 17,5 mm.....	C-6.6	42	Presilha, Tubo (BB).....	C-12.1	25
Porca, Flange, 6 mm.....	C-11	20	Presilha, 18,6 mm.....	C-6.6	43	Presilha, Tubo (C11).....	C-12.1	26
Porca, Flange, 6 mm.....	C-14	15	Presilha, 18,6 mm.....	C-6.8	41	Presilha, Tubo, Combustível.....	C-4	14
Porca, Flange, 6 mm.....	C-16	9	Presilha, 18,6 mm.....	C-6.9	30	Presilha, Tubo (B8).....	C-3	15
Porca, Flange, 6 mm.....	C-20	5	Presilha, 20 mm.....	C-6.6	43	Presilha, Tubo, 7 mm.....	M-5	7
Porca, Flange, 6 x 16.....	C-11.1	13	Presilha, 20 mm.....	C-6.8	41	Presilha, Válvula, Dreno.....	C-13.1	31
Porca, Flange, 6 x 16.....	C-11.1	13	Presilha, 20 mm.....	C-6.9	30	Presilha,, Suporte, Governador.....	M-1	34
Porca, Flange, 12 mm.....	C-4	17	Presilha, 7,5 mm.....	C-6.6	60	Prisioneiro, 5 x 80.....	M-1.1	10
Porca, Flange, 14 mm.....	C-6.1	29	Presilha, 9 mm.....	C-6.7	42	Prisioneiro, 6 x 102.....	M-1	29
Porca, Flange, 14 mm.....	C-6.2	32	Presilha, 9 mm.....	C-6.8	42	Prisioneiro, 6 x 116.....	M-1	29
Porca, Flange, 6 mm.....	C-2	12	Presilha, 5,0 mm.....	C-13.1	31	Prisioneiro, 6 x 28.....	M-1	30
Porca, Flange, 6 mm.....	C-11.1	11	Presilha, 8,2 x 10,5.....	M-5	6	Prisioneiro, 6 x 28.....	M-1.1	11
Porca, Sextavada 4 mm.....	C-6.5	45	Presilha, 8,2 x 10,5.....	C-4	13	Protetor Circuito (12 A).....	C-6.5	32
Porca, Sextavada, 3 mm.....	C-6.6	63	Presilha, A, Cabo.....	C-4	15	Protetor Circuito (5 A).....	C-6.5	33

ÍNDICE DE NOME DE PEÇAS

Descrição	Nº do bloco	Nº de Ref.	Descrição	Nº do bloco	Nº de Ref.	Descrição	Nº do bloco	Nº de Ref.
Protetor D.C. Circuito (12)	C-6.6	37	Registro, Combustível.....	C-12.1	1	Separador, Tubo, Escape.....	M-1	21
Protetor Escape	C-11.1	3	Resistor Comp	C-6.9	22	Separador, Escapamento.....	C-2	5
Protetor Externo Escapamento.....	C-11.1	2	Resistor Comp	C-6.9	22	Separador, Interno.....	C-11	2
Protetor, Circuito (2,5 A)	C-6	20	Retentor Óleo, Haste, Válvulas.....	M-3.1	18	Sistema Partida, Comp. *R-8* Vermelho Bright.....	M-4.4	1
Protetor, Circuito (5,2 A)	C-6	20	Retentor, Óleo, 17 x 30 x 6 (ARAI).....	M-1	38	Sistema Partida, Comp.....	C-7	1
Protetor, Circuito (12 A)	C-6.7	32	Retentor, Óleo, 17 x 30 x 6 (ARAI).....	M-1.1	12	Sistema Partida, Comp.....	M-4	1
Protetor, Circuito (12 A)	C-6.7	33	Retentor, Óleo, 17 x 30 x 6 (ARAI).....	M-2	9	Sistema Partida, Comp.....	M-4	1
Protetor, Circuito (12 A)	C-6.8	32	Retentor, Óleo, 17 x 30 x 6 (NOK).....	M-1	38	Sistema Partida, Comp.....	M-4.2	1
Protetor, Circuito (2,5 A)	C-6.2	25	Retentor, Óleo, 17 x 30 x 6 (NOK).....	M-1.1	12	Sistema Partida, Comp.....	M-4.2	1
Protetor, Circuito (2,5 A)	C-6.2	25	Retentor, Óleo, 17 x 30 x 6 (NOK).....	M-2	9	Sistema Partida, Comp.....	M-4.2	2
Protetor, Circuito (2,5 A)	C-6.3	17	Retentor, Óleo, 20 x 34 x 6.....	M-2.1	12	Sistema Partida, Comp.....	M-4.2	2
Protetor, Circuito (2,5 A)	C-6.4	18	Retentor, Óleo, 5 x 10 x 4.....	M-1.1	13	Sistema Partida, Comp.....	M-4.2	2
Protetor, Circuito (2,5 A)	C-6.5	33	Retentor, Óleo, 6 x 11 x 4.....	M-2	10	Sistema Partida, Comp.....	M-4.2	2
Protetor, Circuito (2,5 A)	C-6.6	38	Rolamento Comp. (6002).....	C-17	15	Sistema Partida, Comp. *R-8* Vermelho Bright.....	M-4.1	1
Protetor, Circuito (2,5 A)	C-6.6	38	Rolamento Radial Esferas, 6002.....	C-17.2	15	Sistema Partida, Comp. *R-8* Vermelho Bright.....	M-4.3	1
Protetor, Circuito (2,5 A)	C-6.7	33	Rolamento Radial Esferas, 6002.....	C-17	15	Soquete (10-16 A/250 V)	C-6.2	15
Protetor, Circuito (2,5 A)	C-6.8	33	Rolamento Radial Esferas, 6002.....	C-17.2	15	Soquete (10-16 A/250 V)	C-6.6	21
Protetor, Circuito (2,5 A)	C-6.8	33	Rolamento Radial Esferas, 6004.....	M-2.1	15	Soquete (10-16 A/250 V)	C-6.8	21
Protetor, Circuito (2,5 A)	C-6.8	33	Rolamento Radial Esferas, 6004.....	M-2.1	15	Soquete (10-16 A/250 V)	C-6.8	22
Protetor, Circuito (5,2 A)	C-6.3	17	Rolamento Radial Esferas, 6203.....	M-2	16	Soquete (10-16 A/250 V)	C-6.8	22
Protetor, Circuito (5 A)	C-6.7	33	Rolamento Radial Esferas, 6203.....	M-3	15	Soquete (10 A/250 V).....	C-6.2	16
Protetor, Circuito (6,3 A)	C-6.5	32	Rolamento Radial Esferas, 6203.....	M-3.1	17	Soquete (10 A/250 V).....	C-6.3	34
Protetor, Circuito (6,3 A)	C-6.6	37	Rotor Comp.....	C-17	6	Soquete (10 A/250 V).....	C-6.6	22
Protetor, Circuito (6,3 A)	C-6.6	37	Rotor Comp.....	C-17	6	Soquete (10 A/250 V).....	C-6.8	23
Protetor, Circuito (6,3 A)	C-6.8	32	Rotor Comp.....	C-17	6	Soquete (13 A/250 V).....	C-6.2	17
Protetor, Circuito (D.C.)	C-6	19	Rotor Comp.....	C-17.1	5	Soquete (13 A/250 V).....	C-6.3	13
Protetor, Circuito (D.C.)	C-6.1	22	Rotor Comp.....	C-17.1	5	Soquete (13 A/250 V).....	C-6.6	23
Protetor, Circuito (D.C.)	C-6.2	24	Rotor Comp.....	C-17.1	5	Soquete (13 A/250 V).....	C-6.7	24
Protetor, Circuito (D.C.)	C-6.4	17	Rotor Comp.....	C-17.2	6	Soquete (13 A/250 V).....	C-6.8	24
Protetor, Escapamento	C-2	4	Rotor Comp.....	C-17.2	6	Soquete (16 A/250 V).....	C-6.4	13
Pulverizador Principal.....	M-6.1	11	Rotor Comp.....	C-17.2	6	Soquete (16 A/250 V).....	C-6.8	21
Pulverizador Principal.....	M-6.1	11				Soquete (16 A/250 V).....	C-6.8	21
Pulverizador Principal.....	M-6.1	11	S			Soquete, Lâmpada	C-6.5	28
	R		Separador	C-11.1	5	Suporte	M-5	2
			Separador Comp	M-1.1	6	Suporte	M-5	2
			Separador Externo.....	C-11	3	Suporte	M-6	14
			Separador, Tanque.....	C-12.1	5	Suporte	C-6.5	36
			Separador, Tubo, Escape.....	M-1	21	Suporte	C-6.6	41
Registro, Combustível.....	C-12	2				Suporte	C-11	4
Registro, Combustível.....	C-12	2				Suporte	C-13	8
Registro, Combustível.....	C-12.1	1						

ÍNDICE DE NOME DE PEÇAS

Descrição	Nº do bloco	Nº de Ref.	Descrição	Nº do bloco	Nº de Ref.	Descrição	Nº do bloco	Nº de Ref.
Suporte	C-13	8	Suporte, Condensador	C-6.3	9	Tampa, Caixa, Controle	C-6.3	6
Suporte, Fusível	C-6.5	31	Suporte, Condensador	C-6.4	9	Tampa, Caixa, Controle	C-6.4	8
Suporte, Botão, Interruptor	C-8	5	Suporte, Condensador	C-6.7	8	Tampa, Caixa, Ferramentas	C-16	3
Suporte, Cabo, Afogador	C-8	2	Suporte, Condensador	C-6.7	8	Tampa Comp., Carcaça	M-2	1
Suporte, Caixa, Controle	C-3	11	Suporte, Condensador	C-6.7	8	Tampa Comp., Carcaça	M-2.1	2
Suporte, Capa, Cabo	M-6	15	Suporte, Condensador	C-6.8	7	Tampa Comp., Carcaça	M-2.1	2
Suporte, Capacitor	C-6.9	7	Suporte, Condensador	C-6.8	7	Tampa Comp., Dianteira *NH-1* Preto	C-13.1	6
Suporte Comp.	M-1	17	Suporte, Condensador	C-6.8	7	Tampa Comp., Dianteira *R-8* Vermelho Bright	C-13.1	6
Suporte Comp., Combustível	C-12.1	9	Suporte, Condensador	C-6.9	8	Tampa Comp., Dianteira *YR-6* Laranja	C-13.1	6
Suporte Comp., Escape	C-11	7	Suporte, Escapamento	C-2	3	Tampa Comp., Filtro, Ar	C-1	4
Suporte Comp., Escape	C-11.1	7	Suporte, Filtro de Ar	C-10	2	Tampa Comp., Inferior	C-16	2
Suporte Comp., Filtro	C-6.6	31	Suporte, Fusível	C-6.1	20	Tampa Comp., Inferior	C-16	2
Suporte Comp., Fusível	C-6.9	24	Suporte, Fusível	C-6.7	31	Tampa Comp., Latetal Direita	C-13.1	17
Suporte Comp., Governador	M-1	11	Suporte, Fusível	C-6.9	25	Tampa Comp., Latetal Direita	C-13.1	17
Suporte Comp., Tanque	C-12.1	10	Suporte, Instrumentos	C-6.7	9	Tampa Comp., Superior	C-14	3
Suporte Comp., Tomada	M-1	22	Suporte, Peso, Governador	M-2.1	6	Tampa Comp., Superior	C-14	3
Suporte, Filtro, Combustível	C-3	10	Suporte, Proletor	C-6.7	37	Tampa Comp., Traseira	C-13	10
Suporte, Fusível	C-6.9	18	Suporte, Proletor	C-6.7	37	Tampa Comp., Traseira	C-13	10
Suporte, Instrumentos	C-6.8	8	Suporte, Tomada	C-6	9	Tampa Comp., Ventoinha	C-4	2
Suporte, Instrumentos	C-6.9	9	Suporte, Tomada	C-6.3	7	Tampa Comp., Ventoinha	C-17.1	3
Suporte, Interruptor, Fiação	C-4	9	Suporte, Tomada	C-6.5	6	Tampa Comp., Ventoinha *R-8* Vermelho Bright	M-5	1
Suporte, Lâmpada	C-6.6	35	Supressor, Ruidos	C-4	6	Tampa Direita, Manopla	C-13	22
Suporte Painel, Tomada	C-13	2	Supressor, Ruidos	C-4	6	Tampa Esquerda, Manopla	C-13	23
Suporte, Painel Tomada	C-13	3	Supressor, Ruidos	C-4.1	4	Tampa, Fixação, Fiação	C-6.6	7
Suporte, Protetor	C-6.8	37	Supressor, Ruidos	C-4.1	5	Tampa, Fixação, Fiação	C-6.6	7
Suporte, Terminal	C-6.5	12	Supressor, Ruidos	C-4.1	5	Tampa, Fixação, Fiação	C-6.5	8
Suporte, Terminal	C-6.6	11	Supressor, Ruidos	C-4.1	5	Tampa, Fixação, Fiação	C-6.5	8
Suporte, Terminal D.C	C-6.8	12	Supressor, Ruidos	C-4.1	7	Tampa, Fixação, Fiação	C-6.5	8
Suporte, Terminal, D.C	C-6.7	13	Supressor, Ruidos (TOYO)	C-4.1	7	Tampa, Lâmpada	C-6.6	36
Suporte, Tomada	C-6.1	9	Supressor, Ruidos	C-4.1	8	Tampa Lateral Esquerda	C-13.1	12
Suporte, Tomada	C-6.5	19	Supressor, Ruidos (SUMITOMO)	C-4.1	7	Tampa Lateral Esquerda	C-13.1	12
Suporte, Tomada	C-6.6	18	Supressor, Ruidos (TOYO)	C-4.1	7	Tampa Lateral Esquerda	C-13.1	12
Suporte, Tomada	C-6.6	19				Tampa Lateral Manopla	C-13.1	23
Suporte, Vedador	C-13	18	T			Tampa, Manopla	C-13	21
Suporte, Bucha	C-2	2				Tampa, Manopla	C-13	21
Suporte, Condensador	C-6	10	Tampa	C-13.1	14	Tampa, Medidor, Combustível	C-13	1
Suporte, Condensador	C-6.1	10	Tampa	C-14	5	Tampa, Plugue, Checagem	C-13.1	11
Suporte, Condensador	C-6.2	10	Tampa, Caixa, Controle	C-6	8	Tampa Superior, Manopla	C-13	24

ÍNDICE DE NOME DE PEÇAS

Descrição	Nº do bloco	Nº de Ref.	Descrição	Nº do bloco	Nº de Ref.	Descrição	Nº do bloco	Nº de Ref.
Tampa, Suporte, Fusível.....	C-6.1	21	Tampa, Manopla.....	M-4.2	5	Terminal Terra.....	C-6	17
Tampa, Tanque, Combustível.....	C-3	4	Tampa, Manopla.....	C-13.1	22	Terminal Terra.....	C-6.1	11
Tampa, Tanque, Combustível.....	C-3	4	Tampa, Polia Partida.....	M-4	12	Terminal Terra.....	C-6.3	15
Tampa, Tanque, Combustível.....	C-3	5	Tampa, Regulagem, Válvulas.....	M-1	6	Terminal Terra.....	C-14	18
Tampa, Tanque, Combustível.....	C-3	5	Tampa, Regulagem, Válvulas.....	M-1.1	5	Terminal, Externo (+).....	C-6.2	5
Tampa, Tanque, Combustível.....	C-3	5	Tampa, Sistema, Partida.....	M-4	2	Terminal, Externo (-).....	C-6.2	6
Tampa, Tanque, Combustível.....	C-12	11	Tampa, Sistema, Partida.....	M-4	3	Terminal, Terra.....	C-6.2	22
Tampa, Tanque, Combustível.....	C-12	11	Tampa, Sistema, Partida.....	M-4.1	10	Terminal, Terra.....	C-6.2	22
Tampa, Tanque, Combustível.....	C-12.1	13	Tampa, Sistema, Partida.....	M-4.2	4	Terminal, Terra.....	C-6.2	22
Tampa, Terminal D.C.....	C-13.1	16	Tampa, Sistema, Partida *R-8* Vermelho Bright.....	M-4.1	2	Terminal, Terra.....	C-6.4	15
Tampa, Tomada.....	C-6.5	5	Tampa, Sistema, Partida *R-8* Vermelho Bright.....	M-4.3	2	Tomada (10-16 A/250 V).....	C-6.2	14
Tampa, Tomada.....	C-6.5	5	Tampa, Sistema, Partida *R-8* Vermelho Bright.....	M-4.3	2	Tomada (10-16 A/250 V).....	C-6.6	20
Tampa Traseira *R-8* Vermelho Bright.....	C-13.1	8	Tampa, Sistema, Partida *R-8* Vermelho Bright.....	M-4.4	2	Tomada (10 A/250 V).....	C-6	15
Tampa Traseira *YR-6* Laranja.....	C-13.1	8	Tampa, Superior.....	C-14	2	Tomada (10 A/250 V).....	C-6.3	12
Tampa, Ventoinha.....	C-17	3	Tampa, Tomada.....	C-6.6	5	Tomada (10 A/250 V).....	C-6.5	21
Tampa, Ventoinha.....	C-17.2	3	Tampa, Tomada.....	C-6.6	5	Tomada (10 A/250 V).....	C-6.6	20
Tampa, Caixa, Controle.....	C-6.1	8	Tampa, Tomada.....	C-6.6	5	Tomada (125 V/15 A).....	C-6.7	22
Tampa, Caixa, Controle.....	C-6.2	8	Tampa, Tomada.....	C-6.6	5	Tomada (15 A/125 V).....	C-6.7	23
Tampa, Checagem Óleo.....	C-13	20	Tampa, Traseira *NH-1* Preto.....	C-13.1	8	Tomada (15 A/125 V).....	C-6	14
Tampa, Checagem, Óleo *T-53* Azul Electra Bekun.....	C-13	20	Tampa, Traseira *R-8* Vermelho Bright.....	C-13.1	8	Tomada (15 A/125 V).....	C-6	15
Tampa, Comp.....	M-1	19	Tanque, Combustível.....	C-3	1	Tomada (15 A/125 V).....	C-6.1	15
Tampa, Comp., Filtro Ar.....	C-10.1	2	Tanque, Combustível.....	C-12	5	Tomada (15 A/125 V).....	C-6.1	16
Tampa, Comp., Filtro Ar.....	C-10.1	2	Tanque, Combustível.....	C-12	5	Tomada (15 A/125 V).....	C-6.1	16
Tampa, Dianteira Comp.....	C-13	4	Tanque, Combustível.....	C-12.1	3	Tomada (15 A/125 V).....	C-6.3	12
Tampa, Dianteira Comp.....	C-13	4	Tanque, Combustível.....	C-12.1	3	Tomada (15 A/125 V).....	C-6.5	21
Tampa, Dianteira Comp. *T-53* Azul Electra Bekun.....	C-13	4	Tanque, Combustível *NH-31* Branco Mckinley.....	C-3	1	Tomada (15 A/125 V).....	C-6.5	21
Tampa, Filtro Ar.....	C-1	5	Tanque, Combustível *NH-31* Branco Mckinley.....	C-3	1	Tomada (15 A/125 V).....	C-19	1
Tampa, Filtro de Ar.....	C-10	4	Tela, Filtro, Combustível.....	C-12	3	Tomada (16 A/250 V).....	C-6.2	14
Tampa, Fixação, Fiação.....	C-6.6	7	Terminal.....	C-4	7	Tomada (16 A/250 V).....	C-6.6	20
Tampa, Fixação, Fiação.....	C-6.6	7	Terminal.....	C-4.1	9	Tomada (250 V/10 A).....	C-6.7	22
Tampa, Freio.....	C-6.5	34	Terminal Comp., (+).....	C-6.9	10	Tomada (15 A/125 V).....	C-6.5	21
Tampa, Inferior.....	C-14	4	Terminal Comp., (-).....	C-6.9	11	Tomada, Painel.....	C-6.5	4
Tampa, Interruptor, Controle.....	C-8	6	Terminal Entrada (+).....	C-6	5	Tomada, Painel.....	C-6.5	4
Tampa, Interruptor, Motor.....	C-13.1	4	Terminal Entrada (+).....	C-6.1	5	Tomada, Painel.....	C-6.5	4
Tampa, Interruptor, Motor.....	C-13.1	4	Terminal Entrada (-).....	C-6.1	6	Tomada, Painel.....	C-6.5	4
Tampa, Interruptor, Motor.....	C-13.1	5	Terminal Saída (+).....	C-6.4	5	Tomada, Painel.....	C-6.5	4
Tampa, Lâmpada.....	C-6.5	29	Terminal Saída (-).....	C-6	6	Trava, Pino Pistão, 10 mm.....	M-3.1	4
Tampa, Manopla.....	M-4	16	Terminal Saída (-).....	C-6.4	6	Trava, 6 mm.....	C-13.1	30

ÍNDICE DE NOME DE PEÇAS

Descrição	Nº do bloco	Nº de Ref.	Descrição	Nº do bloco	Nº de Ref.	Descrição	Nº do bloco	Nº de Ref.
Trava, Mola Válvula.....	M-3.1	12	Unidade, Alerta, Óleo	C-6.5	1	Vela, Ignição, (W14MR-U DENSO).....	M-1	47
Trava, Pino Pistão, 10 mm	M-3	4	Unidade, Alerta, Óleo	C-6.6	1	Vela, Ignição, (W14MR-U DENSO).....	M-1.1	18
Trava, Válvula	M-3	12	Unidade, Ignição	C-6.5	2	Vela, Ignição, (Y14MR-U DENSO).....	C-19	3
Tubo Combustível, 4,5.....	C-12	4	Unidade, Ignição	C-6.6	2	Ventoinha (NATURAL)	C-17	4
Tubo Comp., Escape.....	C-2	6	Unidade, Ignição	C-6.7	1	Ventoinha (NATURAL)	C-17.1	1
Tubo Comp., Escape.....	C-11	6	Unidade, Ignição	C-6.8	1	Ventoinha (NATURAL)	C-17.1	2
Tubo Comp., Escape.....	C-11	6	Unidade, Ignição	C-6.9	2	Ventoinha (Preta)	C-17	4
Tubo Comp., Escape.....	C-11.1	6				Ventoinha (Preta)	C-17.1	2
Tubo Dreno	M-6	20	V			Ventoinha Comp. (Preta)	C-17.2	4
Tubo Dreno	M-6	20				Ventoinha, Comp	C-4.1	1
Tubo, Passagem, Ar	M-6	19	Válvula, Escape	M-3	9	Ventoinha, Comp	C-4.1	1
Tubo, Passagem, Ar	M-6	19	Válvula, Escape	M-3.1	9	Ventoinha, Comp	C-4	1
Tubo Protetor, 9 x 100	C-17	9	Válvula, Escape	M-3.1	9			
Tubo, Tanque, Combustível.....	C-12.1	4	Válvula, Admissão	M-3	8			
Tubo, 3,5 x 210 (95005-35001-10M)	C-13.1	38	Válvula, Admissão	M-3.1	8			
Tubo, 3,5 x 315 (95005-35D01-20M).....	C-12.1	28	Válvula, Admissão	M-3.1	8			
Tubo, 3,5 x 55 (95005-35001-20M)	C-12	28	Válvula, Admissão *R-8* Vermelho Bright	M-3.1	8			
Tubo, 3,5 x 55 (95005-35001-20M)	C-12.1	27	Válvula, Cuba.....	M-6	2			
Tubo, 3-5 x 40D (95005-35001-20M)	C-12.1	29	Válvula, Cuba.....	M-6.1	2			
Tubo, 4,5 x 135 (95005-45001-20M)	C-12.1	30	Vedador, Tampa Traseira Direita.....	C-13	11			
Tubo, 4,5 x 160 (95005-45001-20M)	C-12.1	31	Vedador, Tampa Traseira Direita Superior	C-13	16			
Tubo, Combustível, 3,5 x 120 (95001-35001-60M) ..	C-12	23	Vedador, Tampa Traseira Esquerda	C-13	14			
Tubo, Combustível, 3,5 x 445 (95001-35001-60M) ..	C-12	24	Vedador, Tampa Traseira Esquerda Superior.....	C-13	15			
Tubo, Combustível, 3,5 x 470 (95001-35001-60M) ..	C-12	24	Vedador, Tanque, Combustível	C-12.1	17			
Tubo, Combustível, 4,5 x 210 (95001-45001-60M) ..	C-12	25	Vedador, Tanque, Combustível	C-12.1	17			
Tubo, Combustível, 4,5 x 230 (95001-45001-60M) ..	C-12.1	23	Vedador Tomada	C-6.8	27			
Tubo, Combustível, 4,5 x 55 (95001-45001-60M) ..	C-3	14	Vedador, Filtro de Ar.....	C-10	5			
Tubo, Respiro	M-1	10	Vedador, Suporte.....	M-1	18			
Tubo, Respiro	C-1	1	Vedador, Tomada.....	C-6.7	25			
Tucho Válvula	M-3	10	Vela, Ignição, (BM-4A NGK)	M-1.1	18			
Tucho Válvula	M-3.1	10	Vela, Ignição, (BMR-4A NGK)	M-1	47			
Tucho Válvula	M-3.1	10	Vela, Ignição, (BMR-4A NGK)	M-1.1	18			
			Vela, Ignição, (BMR-4A NGK)	C-19	3			
			Vela, Ignição, (BR-4A NGK)	M-1	47			
			Vela, Ignição, (BRM4A)	M-1.1	18			
			Vela, Ignição, (BRMR4A)	M-1.1	18			
Unidade, Alerta, Óleo	C-9	1	Vela, Ignição, (W14M-U DENSO)	M-1	47			
Unidade, Alerta, Óleo	C-9	1	Vela, Ignição, (W14M-U DENSO)	M-1.1	18			
Unidade, Alerta, Óleo	C-9	1						

U

