

HONDA

GERADOR

EM3000XK1

EM3000SXK1

EG3000XK1

EM3500XK1

EM3500SXK1

EG3500XK1



CATÁLOGO DE PEÇAS

1

ÍNDICE

INSTRUÇÕES

1

GRUPO DO MOTOR

2

GRUPO DO CHASSI

3

ÍNDICE DE NÚMERO
DE PEÇAS

4

ÍNDICE DE NOME
DE PEÇAS

5



EM3000XK1



EM3000SXK1



EM3500SXK1

Instruções para o uso do Catálogo de Peças

- **Este Catálogo de Peças descreve todas as peças de reposição, bem como o tempo de mão-de-obra (T.M.O.) para o modelo EM 3000XK1 / EM3000SXX1 / EG3000XK1 / EM3500XK1 / EM3500SXX1 / EG3500XK1.**
 - Este Catálogo de Peças foi elaborado com base nas últimas informações disponíveis até 17 de abril de 2001.
- Especifique sempre o Nº completo da peça quando for efetuar um pedido de peças.
 - Verifique sempre o número, modelo, tipo, série, cor, marca, tamanho, que se fizer necessário antes de fazer o pedido de peças.
 - Observe sempre que as ilustrações facilitam a localização de uma determinada parte do chassi ou do motor, podendo diferenciar da sua forma original.
- Quando forem efetuadas modificações ou adições no Catálogo de Peças, as páginas a serem substituídas ou adicionadas serão publicadas no momento apropriado acompanhadas de uma página de instruções para atualização.
- Periodicamente será publicada uma Notícia de Peças para que seja atualizado temporariamente o Catálogo de Peças até que seja emitida a atualização definitiva do Catálogo.
- **Recomendamos ao Concessionário que mantenha o Catálogo de Peças atualizado, observando com atenção a página de instruções para atualização.**

Índice

• Instruções para o uso do Catálogo de Peças.....	1
• Como localizar as instruções sobre as Peças	2
• Estrutura do Catálogo de Peças	3
• Quando utilizar as Peças.....	4
• Como localizar os blocos de peças e os números de série	5
• Modelos e Números de Série aplicáveis.....	6
• Características de cada modelo	7
• Composição do Número de Identificação das Mangueiras	8
• Instruções para o uso do Tempo padrão de Mão-de-Obra T.M.O.	9
• Índice Ilustrado – Grupo do Motor	11
• Índice Ilustrado – Grupo do Chassi.....	13
• Índice Números de Peças	115
• Índice do Nome de Peças.....	124

Como localizar as informações sobre as peças

B Referência com o Índice Número de Peças

ÍNDICE DE NÚMERO DE PEÇAS

Nº da Peça	Nº do bloco	Nº da Peça	Nº do bloco	Nº da Peça	Nº do bloco	Nº da Peça	Nº do bloco
06000							
06165-ZE2-000	M-3	13013-ZE2-014	M-8	15520-ZB2-003	C-5.17	16223-ZA0-700	M-13
061A1-ZE2-700	C-4	13101-ZE2-000	M-8	15520-ZB2-003	C-5.18	16223-ZA0-700	M-13.1
06550-ZB4-630	C-16	13101-ZE2-010	M-8	15520-ZB2-003	C-5.19	16223-ZA0-800	M-13
06710-ZB4-000	C-18	13101-ZE2-810	M-8	15520-ZB2-003	C-5.2	16223-ZA0-800	M-13.1
06710-ZB4-800	C-20	13101-ZE2-811	M-8	15520-ZB2-003	C-5.3	16252-ZA1-000	C-8
06810-ZB4-800	C-21	13102-ZE2-000	M-8	15520-ZB2-003	C-5.4	16260-ZE2-700	M-13
11000							
11300-ZE2-700	M-3	13102-ZE2-010	M-8	15520-ZB2-003	C-5.5	16260-ZE2-720	M-13
11315-ZE2-700	M-3	13102-ZE2-810	M-8	15520-ZB2-003	C-5.6	16260-ZE2-721	M-13
11381-ZE2-000	C-4	13102-ZE2-811	M-8	15520-ZB2-003	C-5.7	16260-ZE2-722	M-13
11381-ZE2-000	M-3	13103-ZE2-000	M-8	15520-ZB2-003	C-5.8	16261-ZE2-700	M-13
11381-ZE2-800	M-3	13103-ZE2-010	M-8	15520-ZB2-003	C-5.9	16261-ZE2-701	M-13
12000							
120AD-ZE2-811	M-2	13103-ZE2-810	M-8	15520-ZE2-003	M-10	16261-ZE2-702	M-13
120AD-ZE2-812	M-2	13103-ZE2-811	M-8	15620-ZE2-700	M-3	16262-ZE2-710	M-13
120AD-ZE2-813	M-2	13104-ZE2-810	M-8	15721-ZB4-000	C-9	16262-ZE2-711	M-13
		13104-ZE2-811	M-8	16000			
		13111-ZE2-000	M-8	16010-ZA0-931	M-13	16265-ZE2-721	M-13
		13200-ZE2-000	M-8	16010-ZE2-811	M-13.1	16268-893-000	C-8
		13200-ZE2-305	M-8	16010-ZE2-812	M-13.1	16268-ZE2-720	M-13
		13310-ZE2-700	M-7	16011-ZA0-931	M-13	16268-ZE2-721	M-13
		13310-ZE2-701	M-7	16011-ZA0-931	M-13.1	16269-ZA0-700	M-13

A Referência com o Índice Ilustrado

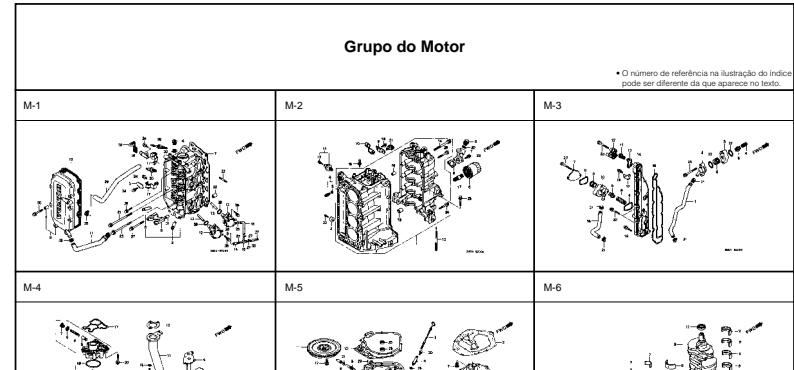

M-1 Cabeçote

Item de serviço	T.M.O.
Cabeçote Comp.	3,8
Junta do Cabeçote	2,4
Tampa do Cabeçote	0,2
Guarnição do Cabeçote	
• Tubo, Passagem de Óleo	
Bomba Comp. Combustível	0,3
(Adicionar 0,2 por Unidade)	
• Interruptor Comp. Termostato	
• Anel de Vedação, 20,8 x 2,4	
Tubo B Combustível	0,1
• Tubo C, Combustível	
• Tubo de Combustível, 7,3 x 55	
• Vela de Ignição	
Tubo B, Respiração	0,9

Ref. Nº	Nº da peça	Descrição	Cicl.						Nº de série	Tipo
			BF 75AT	BF 75AV	BF 75AX	BF 90AT	BF 90AV	BF 90AX		
1	12204-ZW1-305	Guia de Válvula de Admissão	(8)	(8)	(8)	(8)	(8)			
2	12210-ZW1-000ZA	Cabeçote Comp. "NH-8"	1	1	1	1	1			
3	12212-ZW1-000	Placa do Óleo Chamber	1	1	1	1	1			
4	12217-ZW1-000	Parafuso de Vedação, 20 mm	2	2	2	2	2			
5	12233-MG8-305	Guia, Válvula de Escape	(4)	(4)	(4)	(4)	(4)			
6	12237-ZW1-000	Suporte de Encosto do Braço (EX, R, S)	1	1	1	1	1			
7	12251-ZW1-004	Junta do Cabeçote	1	-	-	-	-	SM550041		
			-	-	-	-	-	1002464		
			-	-	-	-	-	SM550042		
8	12310-ZW1-000	Tampa do Cabeçote	1	1	1	1	1			
9	12314-ZV5-300	Bucha, Tampa do Cabeçote	9	9	9	9	9			
10	12391-ZW1-000	Guarnição do Cabeçote	1	1	1	1	1			
11	15422-ZW1-000	Tubo de Óleo	1	1	1	1	1		LHD, LHTD, LR1B, LR1D, LR1G, XR1D LHTC, LR1C, XR1C	
12	16700-ZV5-003	Bomba Comp. de Combustível	2	2	2	2	2			
13	16717-ZW1-000	Eixo, Bomba de Combustível	2	2	2	2	2			
14	16861-ZW1-000	Tubo B, Combustível	1	1	1	1	1			
15	16871-ZW1-000	Tubo C, Combustível	1	1	1	1	1			

C Referência com o Índice Nome de Peças

ÍNDICE DE NOME DE PEÇA

Descrição	Nº do bloco	Nº de Ref.	Descrição	Nº do bloco	Nº de Ref.
A					
Acoplador Automático Comp.	C-8	3	Arruela de Pressão, 6 mm	C-5.15	35
Acoplador Comp. (EMS)	C-5	20	Arruela de Pressão, 6 mm	C-5.16	40
Acoplador Comp. (EMS)	C-5.1	21	Arruela de Pressão, 6 mm	C-5.17	37
Acoplador Comp. (EMS)	C-5.3	22	Arruela de Pressão, 6 mm	C-5.18	36
Acoplador Comp. (EMS)	C-5.4	20	Arruela de Pressão, 6 mm	C-5.19	47
Acoplador Comp. (EMS)	C-5.5	21	Arruela de Pressão, 6 mm	C-5.2	54
Acoplador Comp. (EMS)	C-5.6	21	Arruela de Pressão, 6 mm	C-5.20	24
Acoplador Comp. (EMS)	C-5.7	22	Arruela de Pressão, 6 mm	C-5.21	24
Acoplador Comp. (EMS)	C-5.8	19	Arruela de Pressão, 6 mm	C-5.22	29
Alogador Comp.	M-13.1	7	Arruela de Pressão, 6 mm	C-5.23	23
Alavanca	C-15	8	Arruela de Pressão, 6 mm	C-5.24	23
Alavanca Comp., Alogador	M-13	25	Arruela de Pressão, 6 mm	C-5.25	19
Alavanca Comp., Alogador (STD)	M-13	25	Arruela de Pressão, 6 mm	C-5.27	30
Alavanca Comp., Solenóide Acelerador	C-8	5	Arruela de Pressão, 6 mm	C-5.28	20
Alavanca Direita	C-20	4	Arruela de Pressão, 6 mm	C-5.3	53
Alavanca Esquerda	C-20	5	Arruela de Pressão, 6 mm	C-5.4	54
Alavanca, Alogador	M-13	18	Arruela de Pressão, 6 mm	C-5.5	57
Alavanca, Alogador	M-13	18	Arruela de Pressão, 6 mm	C-5.6	55
Alavanca, Alogador	M-13	18	Arruela de Pressão, 6 mm	C-5.7	53
Alavanca, Alogador	M-13	18	Arruela de Pressão, 6 mm	C-5.8	53

Estrutura do Catálogo de Peças

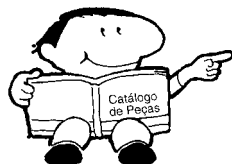

- ① Número do Bloco
- ② Nome do Bloco
- ③ Item de Serviço Tempo de Mão-de-Obra
- ④ Número de Referência (Os Números descritos entre parênteses indicam que continua da página anterior)

- ⑤ Número da Peça
- ⑥ Descrição
- ⑦ Código de Cores HONDA

- ⑧ Conjuntos
 - As peças cujas figuras estejam delimitadas por linhas interrompidas são disponíveis em conjunto completo. (As peças componentes do conjunto também são comercializadas individualmente)

- ⑨ Descrição de Cores

- ⑩ Nota
 - Preste atenção às Notas que aparecem entre parênteses devem ser atentas

- ⑪ Quantidade Utilizada
 - Quando aparecem entre parênteses indicam peças opcionais. Quando indicadas com a letra "N" deve-se utilizar a quantidade que for necessária

- ⑫ Número de Série

- ⑬ Tipo
 - Quando a Coluna Código de Área se encontra em Branco significa que as peças são utilizadas em todos os tipos.

M-1 Cabeçote

Ref. Nº	Nº da peça	Descrição	Qtd.						Nº de série	Tipo
			BF 75AT	BF 75AV	BF 75AX	BF 90AT	BF 90AV	BF 90AX		
1	12204-ZW1-305	Guia de Válvula de Admissão	(8)	(8)	(8)	(8)	(8)	(8)		
2	12210-ZW1-000ZA	Cabeçote Comp., "NH-8", "Prato"	1	1	1	1	1	1		
3	12212-ZW1-000	Placa do Óleo Chamber	1	1	1	1	1	1		

Ref. Nº	Nº da peça	Descrição	Qtd.						Nº de série	Tipo
			BF 75AT	BF 75AV	BF 75AX	BF 90AT	BF 90AV	BF 90AX		
1	12204-ZW1-305	Guia de Válvula de Admissão	(8)	(8)	(8)	(8)	(8)	(8)		
2	12210-ZW1-000ZA	Cabeçote Comp., "NH-8", "Prato"	1	1	1	1	1	1		
3	12212-ZW1-000	Placa do Óleo Chamber	1	1	1	1	1	1		
4	12217-ZW1-000	Parafuso de Vedação, 20 mm	2	2	2	2	2	2		
5	12233-MG9-305	Guia, Válvula de Escape	(4)	(4)	(4)	(4)	(4)	(4)		
6	12237-ZW1-000	Supporte de Encosto do Braço (EX, R, S)	1	1	1	1	1	1		
7	12251-ZW1-004	Junta do Cabeçote	1	-	-	-	-	-		SMS50041
			1	-	-	-	-	-		1006684
	12251-ZW1-014	Junta do Cabeçote	-	-	-	-	-	-	1002464	
			-	1	1	-	1	1		
			-	-	-	1	-	-	SMS50042	
8	12310-ZW1-000	Tampa do Cabeçote	1	1	1	1	1	1		
9	12314-ZV5-300	Bucha, Tampa do Cabeçote	9	9	9	9	9	9		
10	12391-ZW1-000	Guarnição do Cabeçote	1	1	1	1	1	1		
11	15422-ZW1-000	Tubo de Óleo	1	1	-	1	-	-		LHD, LHTD, LRTB, LRTD, LRTG, XRTD
			1	-	-	1	-	-		LHTC, LRTC, XRTC
12	16700-ZV5-003	Bomba Comp. de Combustível	2	2	2	2	2	2		
13	16717-ZW1-000	Eixo, Bomba de Combustível	2	2	2	2	2	2		
14	16861-ZW1-000	Tubo B, Combustível	1	1	1	1	1	1		
15	16871-ZW1-000	Tubo C, Combustível	1	1	1	1	1	1		

Quando Utilizar as Peças

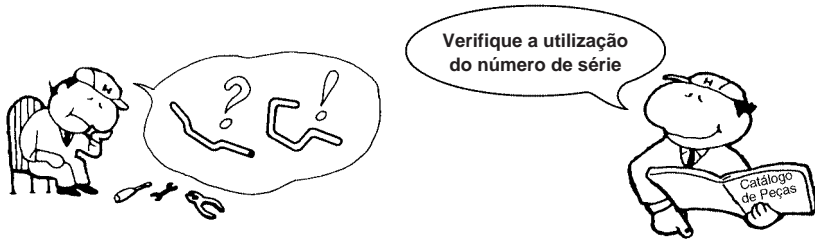

Abreviaturas Utilizadas no Catálogo de Peças

• No Catálogo de peças utilizam-se as seguintes abreviaturas:

Conj.....	Conjunto
Comp.....	Completo
Dir.....	Direito
Esq.....	Esquerdo
STD.....	Standard
MM.....	Milimetro
G.....	Gram
D(22D).....	Dente (22 dentes)
A.....	Ampére
V.....	Volt
W.....	Watt
C.A.....	Corrente Alternada
C.C.....	Corrente Contínua
ADM.....	Admissão
ESC.....	Escape
SEX.....	Sextavado
LAT.....	Lateral
PRIM.....	Primário
SEC.....	Secundário

Ref. Nº	Nº da peça	Descrição	Qtd.						Nº de série
			BF 75AT	BF 75AV	BF 75AX	BF 90AT	BF 90AV	BF 90AX	
1	12204-ZW1-305	Guia de Válvula de Admissão.....	(8)	(8)	(8)	(8)	(8)		
2	12210-ZW1-000ZA	Cabeçote Comp. "NH-8".....	1	1	1	1	1		
3	12212-ZW1-000	Placa do Óleo Chamber.....	1	1	1	1	1		
4	12217-ZW1-000	Parafuso de Vedação, 20 mm.....	2	2	2	2	2		
5	12233-M3B-305	Guia, Válvula de Escape.....	(4)	(4)	(4)	(4)	(4)		
6	12237-ZW1-000	Suporte de Encosto do Braço (EX, R, S).....	1	1	1	1	1		
7	12251-ZW1-004	Junta do Cabeçote.....	1	-	-	-	-	SM550041	
			1	-	-	-	-	1006684	
			-	-	-	-	-	1002464	
			-	1	1	-	1	SM550042	
			-	-	-	-	-		
8	12310-ZW1-000	Tampa do Cabeçote.....	1	1	1	1	1		
9	12314-ZV5-300	Bucha, Tampa do Cabeçote.....	9	9	9	9	9		
10	12391-ZW1-000	Guarnição do Cabeçote.....	1	1	1	1	1		
11	15422-ZW1-000	Tubo de Óleo.....	1	1	-	1	-	LHD, LHTD, LRTI	
			1	-	-	1	-	LHTC, LRTC, XR	
12	16700-ZV5-003	Bomba Comp. de Combustível.....	2	2	2	2	2		
13	16717-ZW1-000	Eixo, Bomba de Combustível.....	2	2	2	2	2		
14	16861-ZW1-000	Tubo B, Combustível.....	1	1	1	1	1		
15	16871-ZW1-000	Tubo C, Combustível.....	1	1	1	1	1		

O número de Série foi utilizado desde do modelo inicial

Quando a numeração do Chassi aparece do lado esquerdo da coluna significa que a utilização da peça se aplica a partir deste número de chassi SM550042

Quando a numeração do Chassi aparece do lado direito da coluna significa que a utilização da peça se aplica até este número do chassi SM550041

Como Localizar o Bloco de Peças e os números de Série

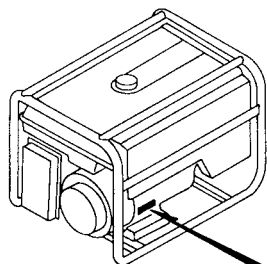
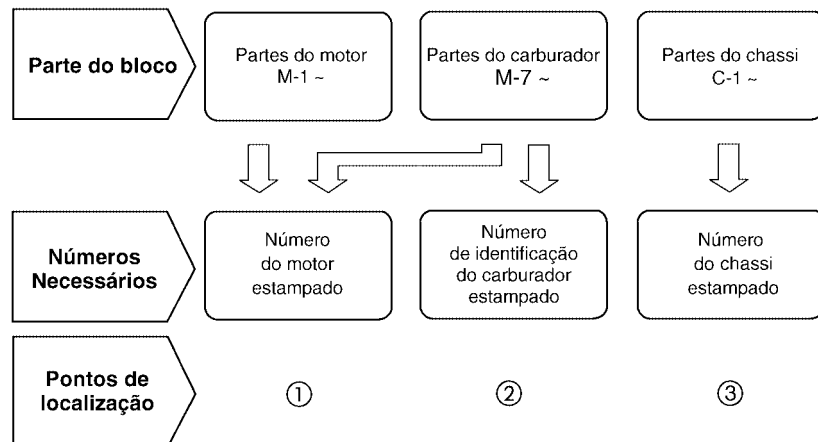

①

Número de Série do Motor

DZB4-A

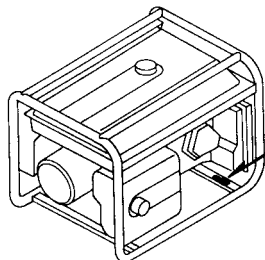

③

Número de Série do Chassi (EM)

DZB4-B

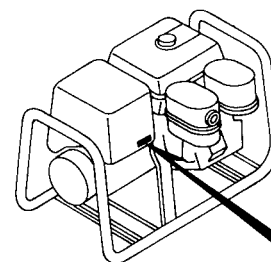

③

Número de Série do Chassi (EG)

DZB4-C

② - B

Número de Série do Carburador

② - A

Número de Série do Carburador

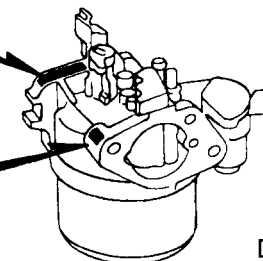

DZB4-E

Modelo e Números de Série Aplicáveis

O Modelo, Código de Área, Tipo e os Números de Identificações podem ser identificados conforme tabela abaixo

Modelo	Tipo	Motor		Nº Série Aplicado Motor	Nº Série Aplicado Chassi	Nº de Identificação do Carburador
		Modelo	Tipo			
EM3000XK1	B	GX240K1	EY2	GC04-3000001~3809409	EA6-2100001~2113477	BE20B <u>A</u>
			EX7	GC04-3809410~	EA6-2113478~	BE20B <u>B</u>
	EY2		GC04-3000001~*	EA6-2100001~*	BE20B <u>A</u> / <u>B</u>	
			GC04-3000001~3810657	EA6-2100001~2113499		
	G		EX7	GC04-3810658~	EA6-2113500~	BE20B <u>B</u>
			EY7	GC04-3000001~*	EA6-2100001~*	BE20B <u>A</u> / <u>B</u>
	GC04-3000001~			EA6-2100001~		
	U		EY2	GC04-3000001~3809409	EA6-2100001~2113457	BE20B <u>A</u> / <u>B</u>
			EX7	GC04-3809410~	EA6-2113458~	
			B	EY4	GC04-3000001~*	EA6-4100001~*
GC04-3000001~		EA6-4100001~				
EY8	GC04-3000001~	EA6-4100001~				
	GC04-3000001~	EA6-4100001~				
EG3000XK1	F	EY3	GC04-3000001~	EA6-2100001~	BE20B <u>A</u> / <u>B</u>	
	G		EY2	GC04-3000001~*		EA6-2100001~*
EM3500XK1	M	EY5	GC04-3000001~	EA6-4100001~	BE15H <u>A</u> / <u>B</u>	
	C					
	L					
	M					
EG3500XK1	S	EY4	GC04-3000001~	EA6-4100001~	BE15H <u>A</u> / <u>B</u>	
	R	EY6				
EM3000SXK1	C	EY1	GC04-3000001~	EA6-1100001~	BE20B <u>A</u> / <u>B</u>	
EM3500SXK1	L					
	S					

* Para identificação do número do carburador, somente a parte sublinhada deverá ser usada para registro.

BE 20B A UD 7
A B

Composição do número de identificação das Mangueiras

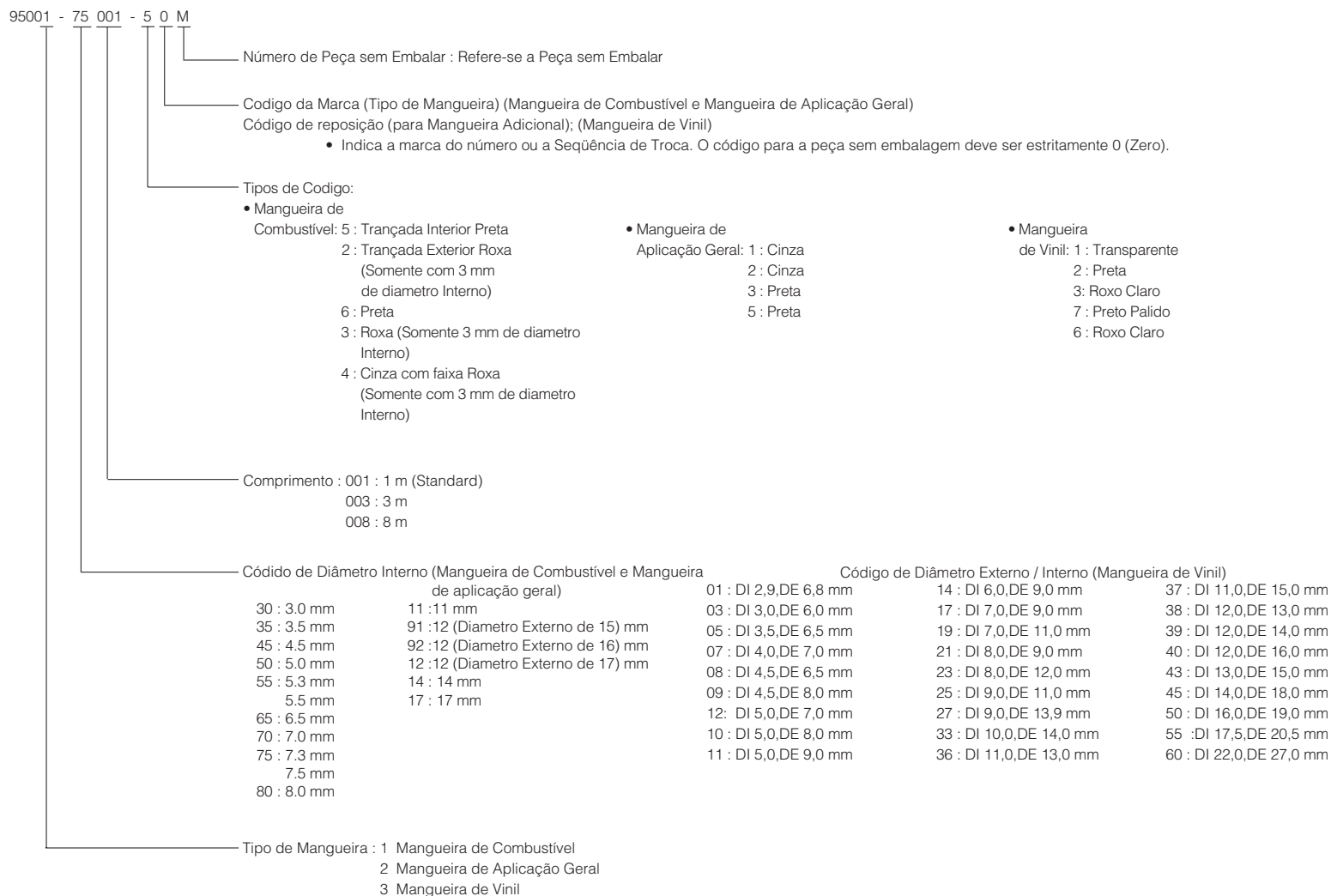

⚠ CUIDADO

É PERIGOSO confundir uma “Mangueira de Combustível” com a “Mangueira de Aplicações Gerais” ou com a “Mangueira de Vinil”. Cada “Mangueira” tem sua utilização apropriada.

Nunca utilize uma “Mangueira de Aplicações Gerais” ou a “Mangueira de Vinil” no lugar de uma “Mangueira de Combustível” ou vice-versa.

Use sempre a mangueira sem embalagem (granel) especificada, utilizando as instruções de corte e instalação dos Manuais de Serviços e das instruções que são fornecidas juntamente com a embalagem.

Instruções para o uso do tempo de mão-de-obra (T.M.O.)

O tempo de mão-de-obra (TMO) é utilizado para determinar o tempo de serviço necessário para a substituição das peças e posterior ajuste. Para as peças que não apresentam (T.M.O.) devem ser utilizadas os tempos das peças correlatas.

1. O T.M.O. é baseado nas seguintes condições de serviço:

- Serviço executado por mecânico experiente em produtos HONDA, trabalhando em ritmo normal.
- O tempo necessário para inspeção, regulagem e teste operacional, após o reparo, está incluído no T.M.O.
- Utilização de todas as ferramentas especiais necessárias ao serviço.

2. Método de Computação

O tempo de Serviço está tabelado em décimos de hora para simplificar o cálculo global.

Exemplo: 0,3 = 18 Minutos

5,6 = 5 Horas e 36 Minutos

Tabela de Conversão			
Horas	Minutos	Horas	Minutos
0,1	6	0,6	36
0,2	12	0,7	42
0,3	18	0,8	48
0,4	24	0,9	54
0,5	30	1,0	60

3. Cálculo do tempo de serviço

Quando vários serviços são executados em um mesmo produto, o tempo de serviço deve ser calculado de acordo com a natureza dos serviços.

a. Serviço de natureza não duplicada.

São serviços sem correlação, isto é, serviços cuja execução de um não afeta o outro. O tempo de serviço será a soma de cada peça substituída.

Exemplo: Substituição da Junta do Cabeçote e Carburador.

Item de Serviço	T.M.O.
Junta do Cabeçote	0,1
Carburador	0,3

O T.M.O. para o serviço é $0,1 + 0,3 = 0,4$

b. Serviços de natureza duplicada.

São serviços cuja execução de um afeta diretamente o outro. O tempo de serviços será da peça de maior tempo.

Exemplo: Substituição do Pistão e Junta do Cabeçote.

Item de Serviço	T.M.O.
Junta do Cabeçote	0,1
Pistão	1,5

O T.M.O. para o serviço será 1,5

c. Serviços de natureza mista.

Tipo de serviço comum no reparo de um produto.

São serviços de natureza duplicada executados simultaneamente com serviço e natureza não duplicada.

Exemplo: Substituição da Válvula, Pistão, Cabeçote.

Item de Serviço	T.M.O.
Válvula	0,5
Pistão	1,5
Carcaça, Jogo	0,1

O T.M.O. para o serviço é $(0,5 + 1,5) - 0,1 = 1,9$

4. Operações de natureza

Operações de Natureza Distinta

a. Remoção e instalação

Item	Item de Serviço	T.M.O.
Ajuste	Válvulas	0,4
	Carburador	0,2
	Governador	0,3
Limpeza	Carburador	0,7
	Filtro de Ar	0,2
	Detentor de Fagulhas	0,1
Remoção e Instalação	Motor	0,9 (EG 0,4)

Todas as informações, ilustrações e especificações incluídas nesta publicação são baseadas nas informações mais recentes disponíveis sobre o produto no momento de autorizar a impressão. A MOTO HONDA DA AMAZÔNIA LTDA. se reserva o direito de alterar as características do veículo a qualquer momento e sem aviso prévio, sem que por isso incorra em obrigações de qualquer espécie.

Nenhuma parte desta publicação pode ser reproduzida sem autorização por escrito.

MOTO HONDA DA AMAZÔNIA LTDA.

Depto. de Serviços

Setor de Publicações Técnicas.

Grupo do Motor

• O número de referência na ilustração do índice pode ser diferente da que aparece no texto.

M-1

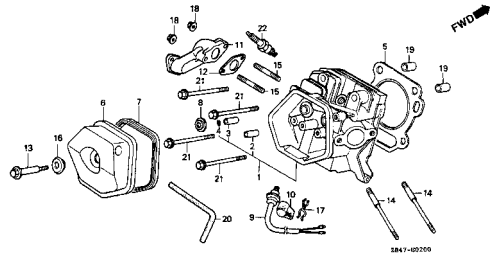

M-2

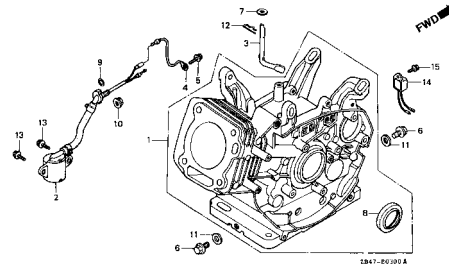

M-3

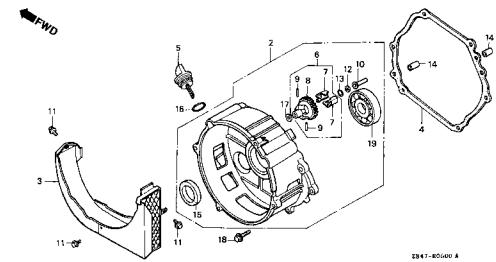

M-4

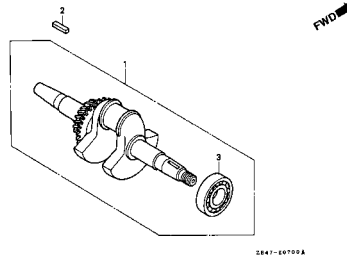

M-5

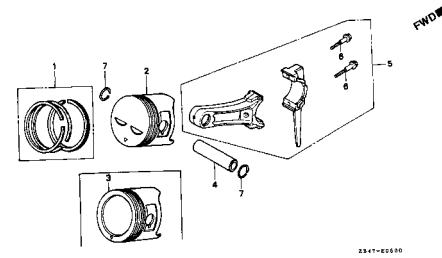

M-6

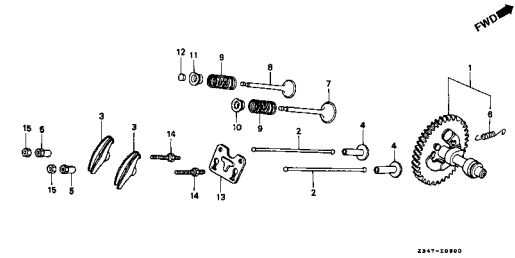

M-7

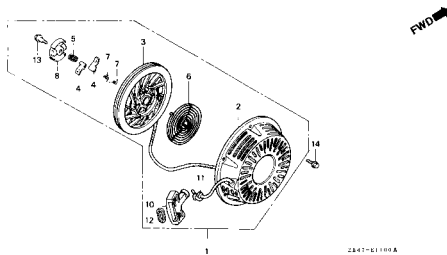

M-8

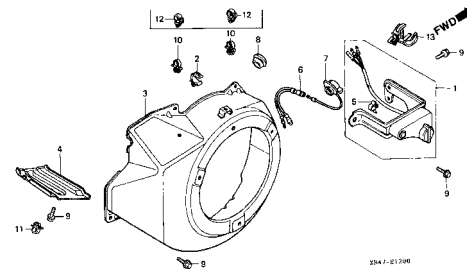

M-9

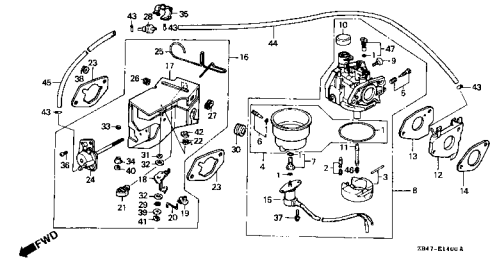

1

Grupo do Motor

- O número de referência na ilustração do índice pode ser diferente da que aparece no texto.

M-9.1

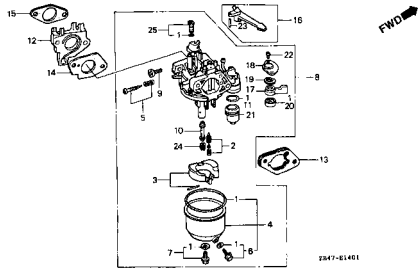

1

Grupo do Chassi

• O número de referência na ilustração do índice pode ser diferente da que aparece no texto.

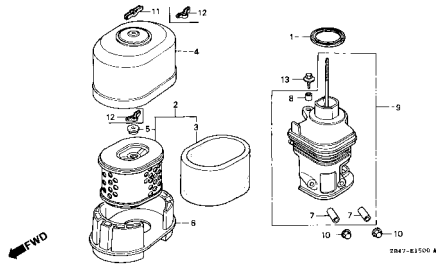
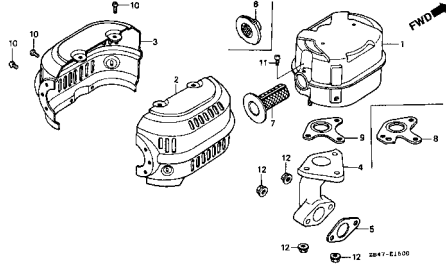
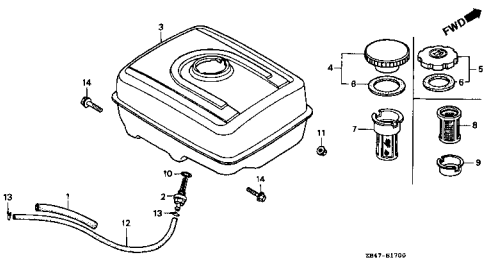
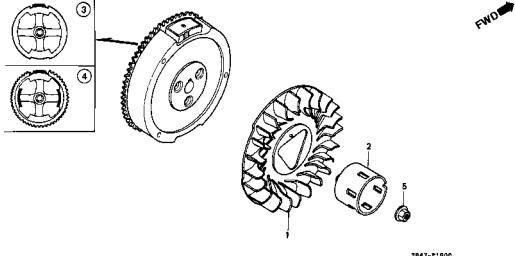
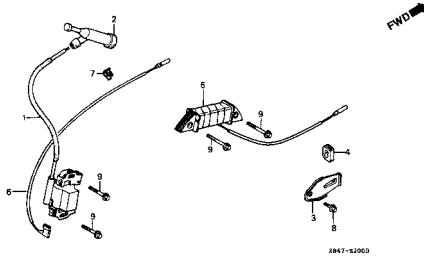
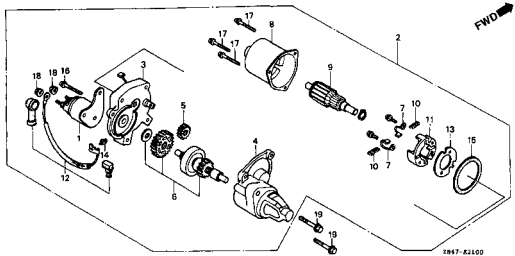
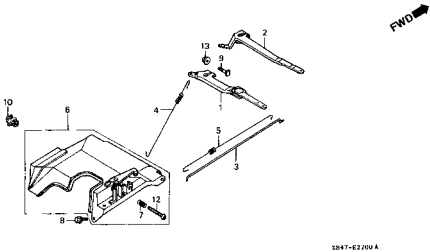
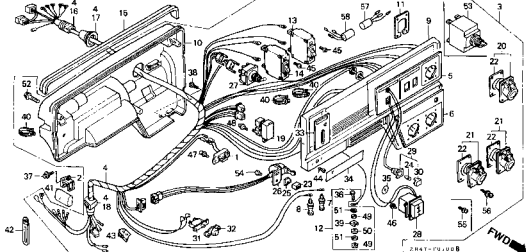
<p>C-1</p> 	<p>C-2</p> 	<p>C-3</p> 
<p>C-4</p> 	<p>C-5</p> 	<p>C-6</p> 
<p>C-7</p> 	<p>EOP-1</p>	<p>C-8</p> 

Grupo do Chassi

• O número de referência na ilustração do índice pode ser diferente da que aparece no texto.

1

C-8.1

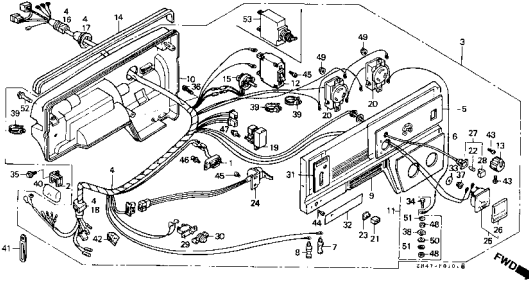

C-8.2

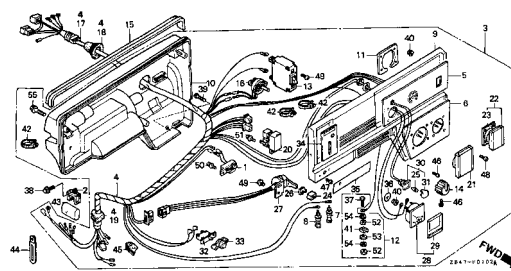

C-8.3

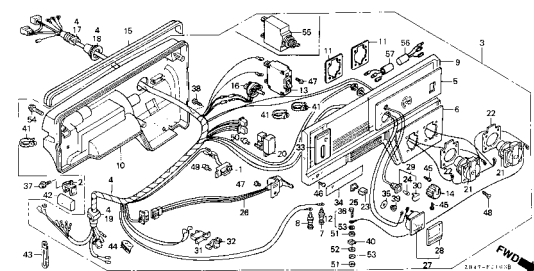

C-8.4

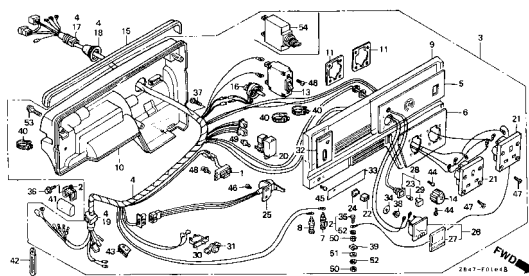

C-8.5

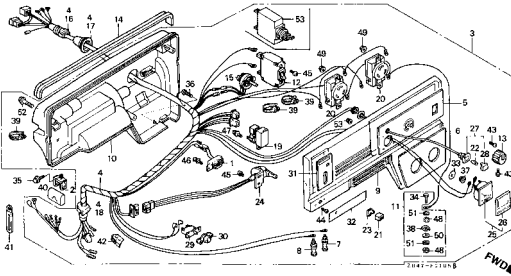

C-8.6

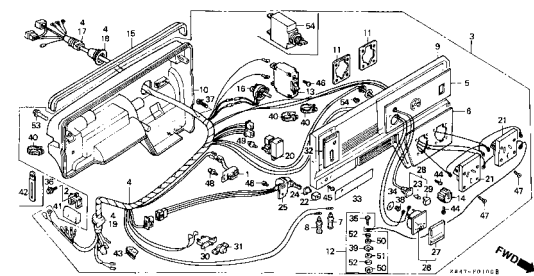

C-8.7

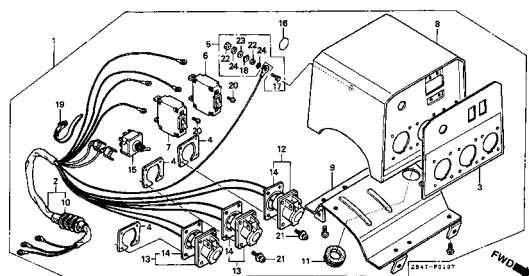

C-8.8

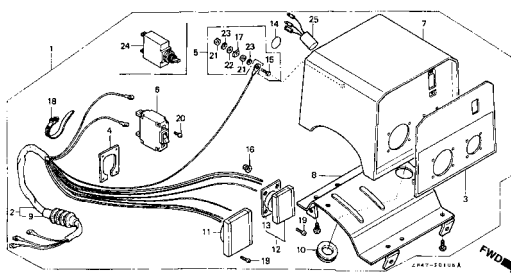

C-8.9

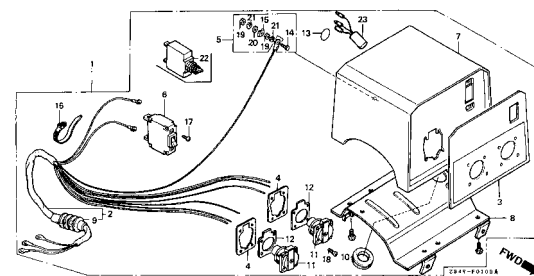

Grupo do Chassi

• O número de referência na ilustração do índice pode ser diferente da que aparece no texto.

C-8.10

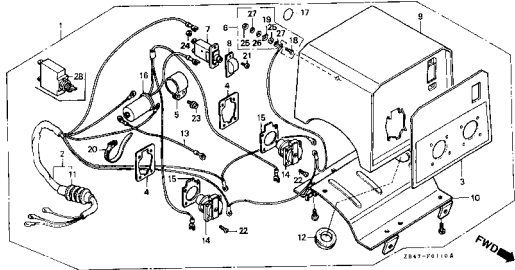

C-8.11

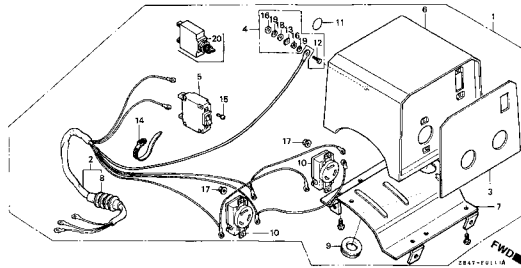

C-8.12

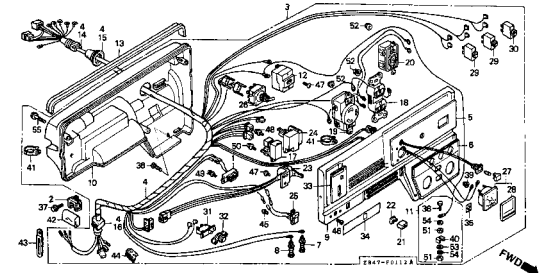

C-8.13

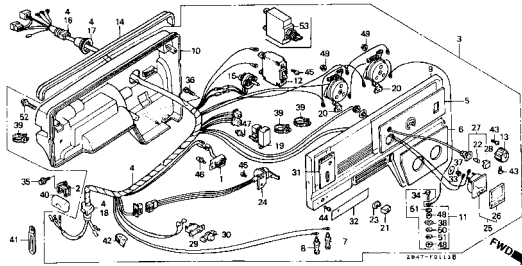

C-8.14

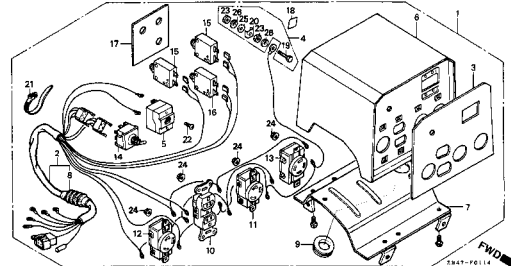

C-8.15

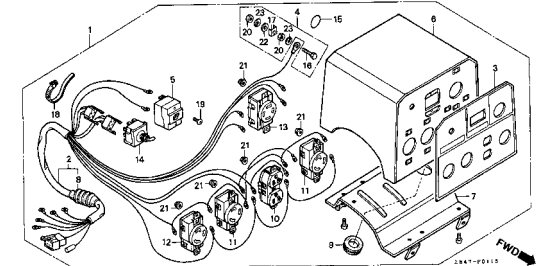

C-8.16

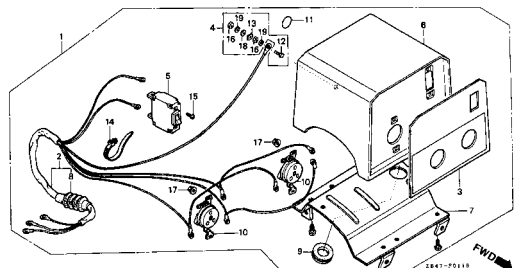

C-8.17

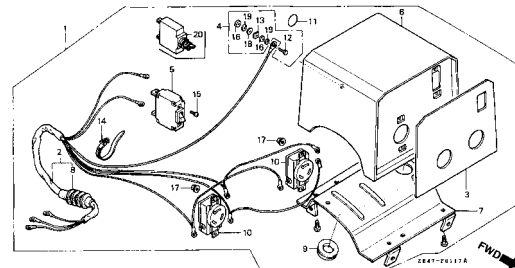

C-8.18

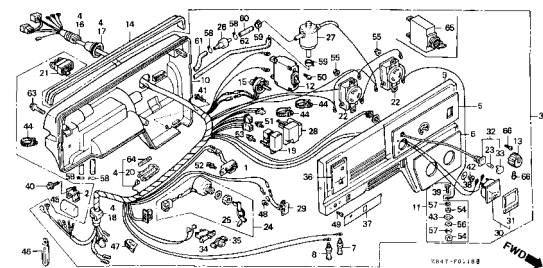

Grupo do Chassi

- O número de referência na ilustração do índice pode ser diferente da que aparece no texto.

1

C-8.19

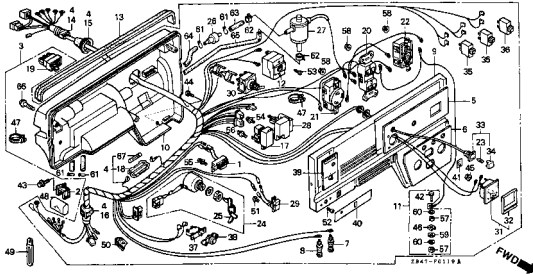

C-8.20

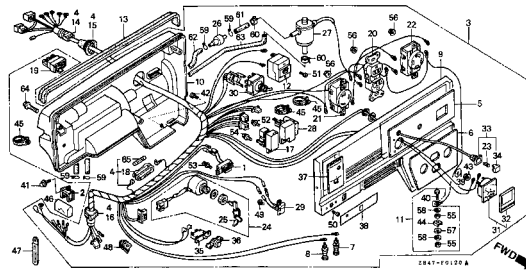

C-8.21

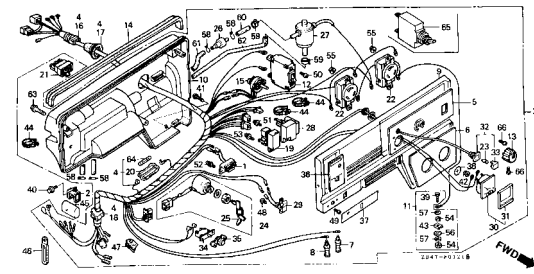

C-9

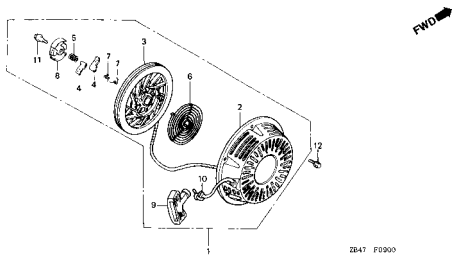

C-10

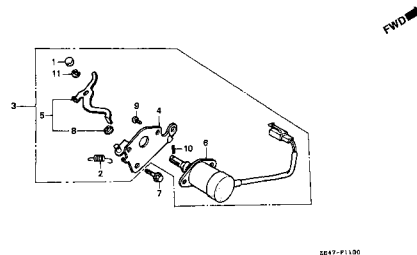

C-11

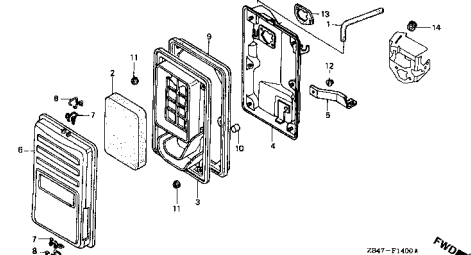

C-12

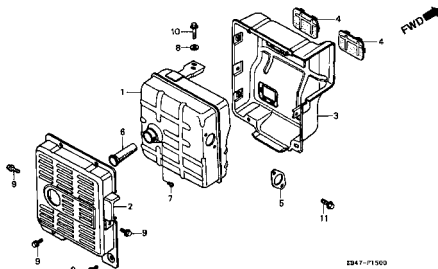

C-13

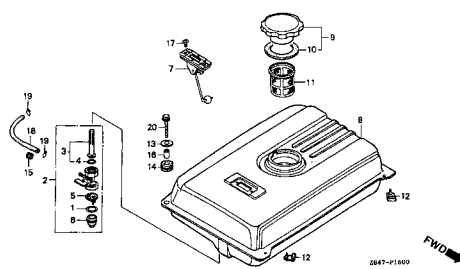

C-14

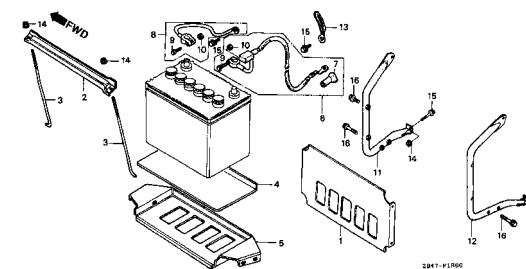

Grupo do Chassi

• O número de referência na ilustração do índice pode ser diferente da que aparece no texto.

C-15

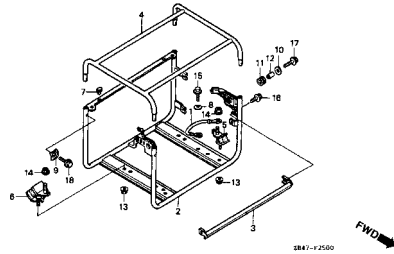

C-15.1

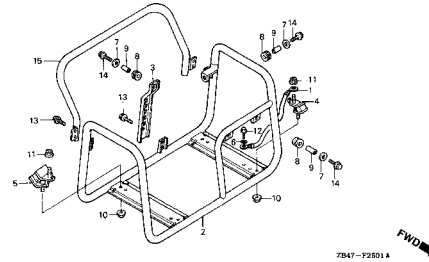

C-16

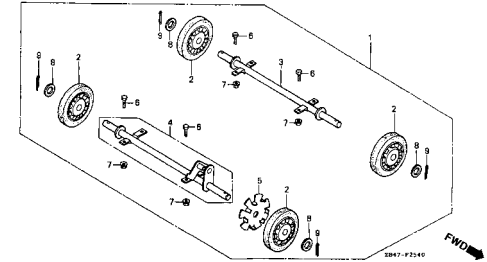

C-17

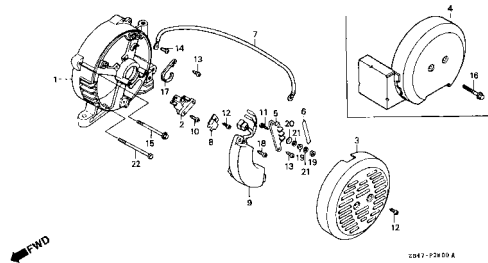

C-18

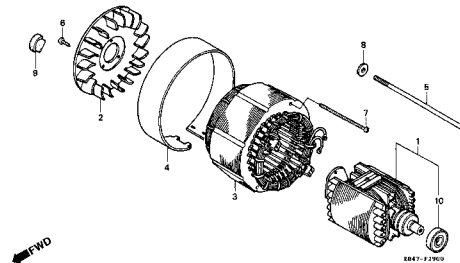

C-19

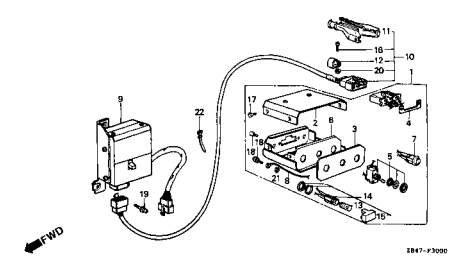

C-20

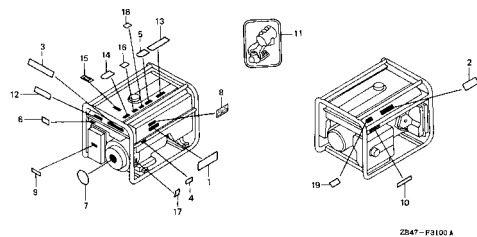

C-20.1

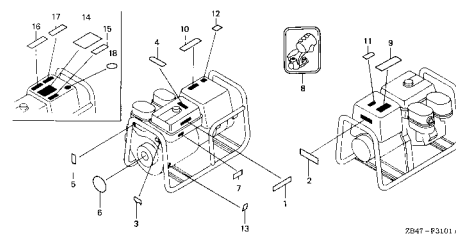

C-21

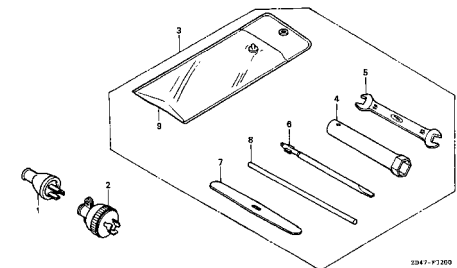

Grupo do Chassi

- O número de referência na ilustração do índice pode ser diferente da que aparece no texto.

C-22

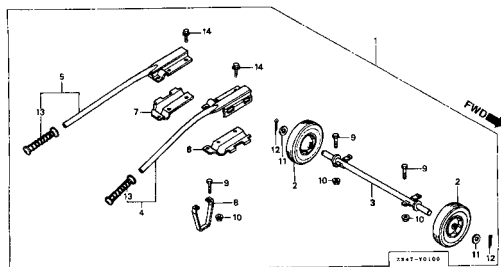

C-23

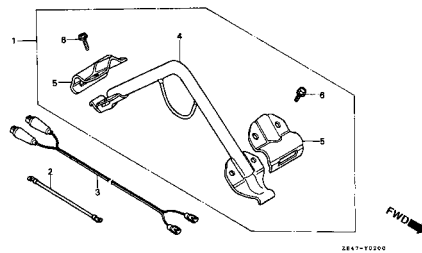

1

M-1 Cabeçote

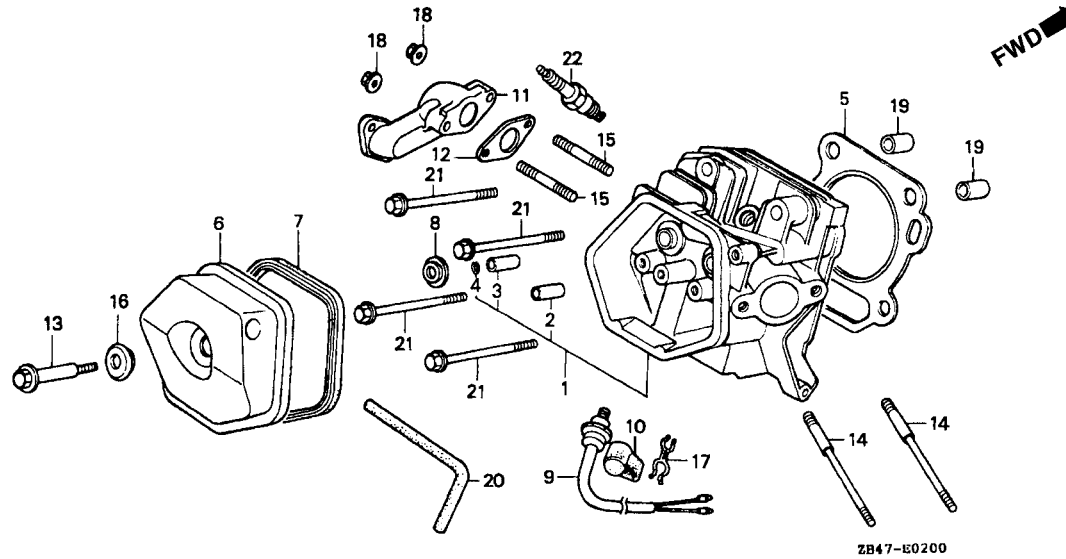

Item de serviço	T.M.O.
Cabeçote Comp.....	1,4
(Modelo EG 1,2)	
Guia, Válvula Admissão.....	1,3
(Modelo EG 1,1)	
(Adicionar 0,2 por Unidade)	
Junta, Cabeçote.....	1,0
(Modelo EG 0,8)	
Tampa Comp., Cabeçote.....	0,1
• Vela, Ignição	
Interruptor Termostato.....	0,2
• Prisioneiro, 8 x 98	
(Adicionar 0,1 por Unidade)	
Tubo, Escape.....	0,4
Prisioneiro, 8 x 47.....	0,5
(Modelo EG 0,2)	
(Adicionar 0,1 por Unidade)	

Ref. Nº	Nº da peça	Descrição	Qtd.						Nº de série	Tipo
			EM 3000 XK1	EG 3000 XK1	EM 3500 XK1	EG 3500 XK1	EM 3000 SXX1	EM 3500 SXX1		
1	12200-ZH9-000	Cabeçote Comp.	1	1	1	1	1	1
2	12204-ZE2-315	Guia, Válvula Admissão (OVERSIZE).....	(1)	(1)	(1)	(1)	(1)	(1)	~ 3102862	B, B/A, C, E, F, G, G/A, GV, K, L, M, R, S, U/A
	12204-ZE2-306	Guia, Válvula Admissão (OVERSIZE).....	(1)	(1)	(1)	(1)	(1)	(1)	3102863 ~	B, B/A, C, E, F, G, G/A, GV, K, L, M, R, S, U/A
			(1)	-	-	-	-	-	B/B, G/B, U/B
3	12205-ZE2-305	Guia, Válvula Escape (OVERSIZE).....	(1)	(1)	(1)	(1)	(1)	(1)
4	12216-ZE2-300	Trava, Guia Válvula	1	1	1	1	1	1
5	12251-ZE2-800	Junta, Cabeçote.....	1	1	1	1	1	1
6	12310-ZE2-010	Tampa Comp., Cabeçote.....	1	1	1	1	1	1	~ 3146326	B, B/A, C, E, F, G, G/A, GV, K, L, M, R, S, U/A
	12310-ZE2-020	Tampa Comp., Cabeçote.....	1	1	1	1	1	1	3146327 ~	B, B/A, C, E, F, G, G/A, GV, K, L, M, R, S, U/A
			1	-	-	-	-	-	B/B, G/B, U/B
7	12391-ZE2-010	Guarnição, Tampa Comp., Cabeçote.....	1	1	1	1	1	1	~ 3146326	B, B/A, C, E, F, G, G/A, GV, K, L, M, R, S, U/A
	12391-ZE2-020	Guarnição, Tampa Comp., Cabeçote.....	1	1	1	1	1	1	3146327 ~	B, B/A, C, E, F, G, G/A, GV, K, L, M, R, S, U/A
			1	-	-	-	-	-	B/B, G/B, U/B
8	14775-ZE2-010	Assento, Mola Válvula	1	1	1	1	1	1
9	16500-ZE2-701	Interruptor, Termostato.....	-	-	-	-	1	1	~ 3300189
	16500-ZE2-702	Interruptor, Termostato.....	-	-	-	-	1	1	3300190 ~
10	16505-ZE2-700	Tampa, Interruptor Termostato.....	-	-	-	-	1	-	~ 3279689
			-	-	-	-	-	1	~ 3279690
11	18330-ZE2-700	Tubo, Escape	1	-	1	-	1	1
12	18333-ZE3-800	Junta, Tubo Escape	1	-	1	-	1	1

M-1 Cabeçote

Ref. Nº	Nº da peça	Descrição	Qty.						Nº de série	Tipo
			EM 3000 XK1	EG 3000 XK1	EM 3500 XK1	EG 3500 XK1	EM 3000 SXX1	EM 3500 SXX1		
13	90014-ZE2-000	Parafuso, Tampa Cabeçote	1	1	1	1	1	1
14	90042-ZE2-700	Prisioneiro, 8 x 98	2	-	2	-	2	2
	90042-ZE2-000	Prisioneiro, 8 x 123	-	2	-	2	-	-
15	90047-ZE2-000	Prisioneiro, 8 x 47	2	2	2	2	2	2
16	90441-ZE2-010	Arruela, Comp., Tampa cabeçote.....	1	1	1	1	1	1
17	90658-SAO-003	Presilha, Fiação	-	-	-	-	1	1
18	94050-08000	Porca, Flange, 8mm	2	-	2	-	2	2
19	94301-12200	Pino, Guia, 12 x 20	2	2	2	2	2	2
20	95005-11105-30	Tube, 11 x 105 (95005-11001-30M).....	-	1	-	1	-	-	~ 3454867
	95005-11100-30	Tube, 11 x 100 (95005-11001-30M).....	-	1	-	1	-	-	3454868 ~
21	95725-10080-00	Parafuso, Flange, 10 x 80.....	4	4	4	4	4	4
22	98079-55846	Vela, Ignição (BPR5ES NGK)	1	1	1	1	1	1
	98079-55855	Vela, Ignição (W16EPR-U DENSO).....	1	1	1	1	1	1

M-2 Cilindro

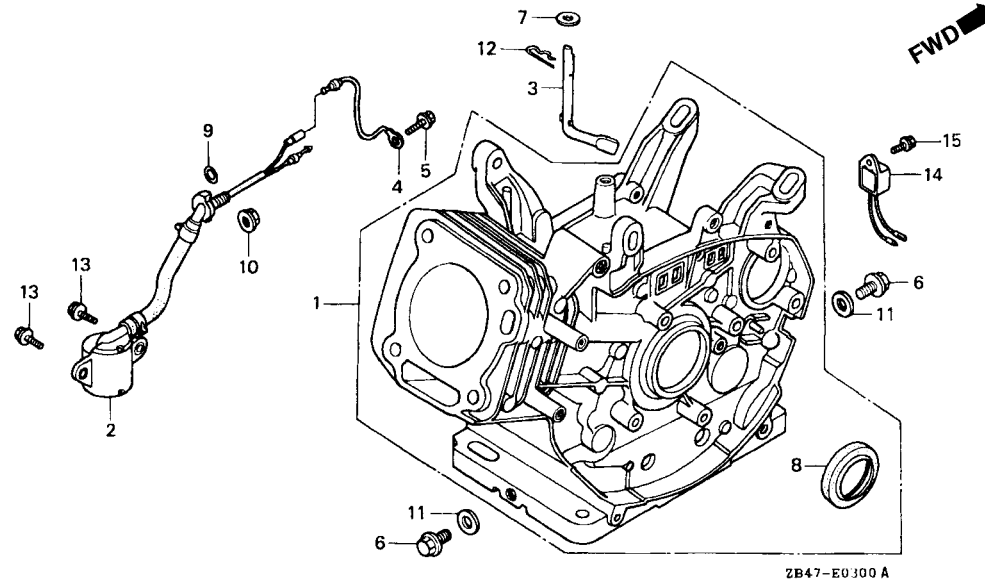

Item de serviço	T.M.O.
Cilindro Comp.....	*2,7
(Modelo EG *2,4)	
Interruptor Comp. Pressão Óleo.....	*1,5
(Modelo EG *1,0)	
• Eixo Braço Governador (Modelo EG *0,9)	
Sub Fiação.....	0,1
• Unidade Alerta Óleo	
Rolamento, Radial Esferas, 6202.....	*2,1
(Modelo EG *1,6)	

Ref. Nº	Nº da peça	Descrição	Qt.						Nº de série	Tipo
			EM 3000 XK1	EG 3000 XK1	EM 3500 XK1	EG 3500 XK1	EM 3000 SXX1	EM 3500 SXX1		
1	120A0-ZE2-813	Cilindro Comp. (Alerta).....	1	-	-	-	-	-	~ 3202029	B/A, E, F, G/A, K, R, U/A
			-	1	-	1	-	-	~ 3200699	B, C, F, G, GV, L, M, S
			-	-	1	-	-	-	~ 3200627
			1	-	-	-	-	-	3202030	~ B/A, E, F, G/A, K, R, U/A
12000-ZE2-814	Cilindro Comp. (Alerta).....	1	-	-	-	-	-	B/B; G/B, U/B	
		-	1	-	1	-	-	3200700	~ B, C, F, G, GV, L, M, S	
		-	1	-	-	-	-	R	
		-	-	1	-	-	-	3200628	~	
120A0-ZE3-823	Cilindro Comp. (Partida Automática+ Alerta).....	-	-	-	-	1	-	~ 3223143	
		-	-	-	-	-	1	~ 3203949	
12000-ZE2-824	Cilindro Comp. (Partida Automática+ Alerta Óleo)	-	-	-	-	1	-	3223144	~	
		-	-	-	-	-	1	3203950	~	
2	15510-ZE2-013	Interruptor, Pressão Óleo	1	1	1	1	1	1	~ 3116814	B, B/A, C, E, F, G, G/A, GV, K, L, M, R, S, U/A
	15510-ZE2-023	Interruptor, Pressão Óleo	1	1	-	-	-	-	3116815	~ B, B/A
15510-ZE2-033	Interruptor, Pressão Óleo	1	1	1	1	1	1	3116815	~ 3566259	C, E, G, G/A, GV, K, L, M, R, S, U/A
		1	-	-	-	-	-	3116815	~	F
		-	1	-	-	-	-	3116815	~ 3566259	F
		1	-	1	-	-	-	3566260	~	E, K, M
		1	1	-	1	1	-	3566260	~ 3674320	G/A, M, R, U/A
		-	1	1	1	-	1	3566260	~ 3674320	C, F, G, GV, L, S

M-2 Cilindro

Ref. Nº	Nº da peça	Descrição	Qty.						Nº de série	Tipo
			EM 3000 XK1	EG 3000 XK1	EM 3500 XK1	EG 3500 XK1	EM 3000 SXX1	EM 3500 SXX1		
(2)	15510-ZE2-043	Interruptor, Pressão Óleo	1	-	-	-	-	-	B/B, G/B, U/B G/A, M, R, U/A
			1	1	-	1	1	-	3674321 ~	
			-	1	1	1	-	1	3674321 ~	C, F, G, GV, L, S
3	16541-ZE2-000	Eixo, Braço Governador	1	-	-	-	-	-	B/A, E, F
			1	1	-	-	1	-	~ 3332421	G/A, K, R, U/A
			-	1	1	1	-	1	~ 3332421	B, C, F, G, GV, L, M, S
	16541-ZE2-010	Eixo, Braço Governador	1	-	-	-	-	-	B/B, G/B, U/B
			1	1	-	-	1	-	3332422 ~	G/A, K, R, U/A
			-	1	1	1	-	1	3332422 ~	B, C, F, G, GV, L, M, S
4	32197-ZE2-003	Sub Fiação	-	1	-	-	-	-	3116815 ~	B
			-	1	-	1	-	-	3116815 ~ 3566259	C, F, G, GV, L, M, R, S
5	90013-883-000	Parafuso, Flange, 6 x 12.....	-	1	-	-	-	-	3116815 ~	B
			-	1	-	1	-	-	3116815 ~ 3566259	C, F, G, GV, L, M, R, S
6	90131-883-000	Parafuso, Plugue Dreno	2	2	2	2	2	2
7	90446-KE1-000	Arruela, 8,2 x 17 x 0,8	1	1	1	1	1	1
8	91201-890-003	Vedador, Óleo, 30 x 46 x 8.....	1	1	1	1	1	1
9	91353-671-004	Anel, Vedação, 14 mm (NOK).....	1	1	1	1	1	1
10	94050-10000	Porca, Flange, 10 mm	1	1	1	1	1	1
11	94109-12000	Arruela, Plugue Dreno, 12 mm.....	2	2	2	2	2	2
12	94251-08000	Pino, Trava, 8 mm.....	1	-	-	-	-	-	B/A, E, F
			1	1	-	-	1	-	~ 3332421	G/A, K, R, U/A
			-	1	1	1	-	1	~ 3332421	B, C, F, G, GV, L, M, S
	94251-10000	Pino, Trava, 10 mm.....	1	-	-	-	-	-	B/B, G/B, U/B
			1	1	-	-	1	-	3332422 ~	G/A, K, R, U/A
			-	1	1	1	-	1	3332422 ~	B, C, F, G, GV, L, M, S
13	95701-06012-00	Parafuso, Flange, 6 x 12.....	2	2	2	2	2	2
14	34150-ZH7-003	Unidade, Alerta Óleo.....	1	-	-	-	-	-	B/B, G/B, U/B
			1	1	-	1	1	-	3684579 ~	G/A, M, R, U/A
			-	1	1	1	-	1	3684579 ~	C, F, G, GV, L, S
15	90013-883-000	Parafuso, Flange, 6 x 12.....	1	-	-	-	-	-	B/B, G/B, U/B
			1	1	-	1	1	-	3684579 ~	G/A, M, R, U/A
			-	1	1	1	-	1	3684579 ~	C, F, G, GV, L, S

M-3 Tampa Carcaça

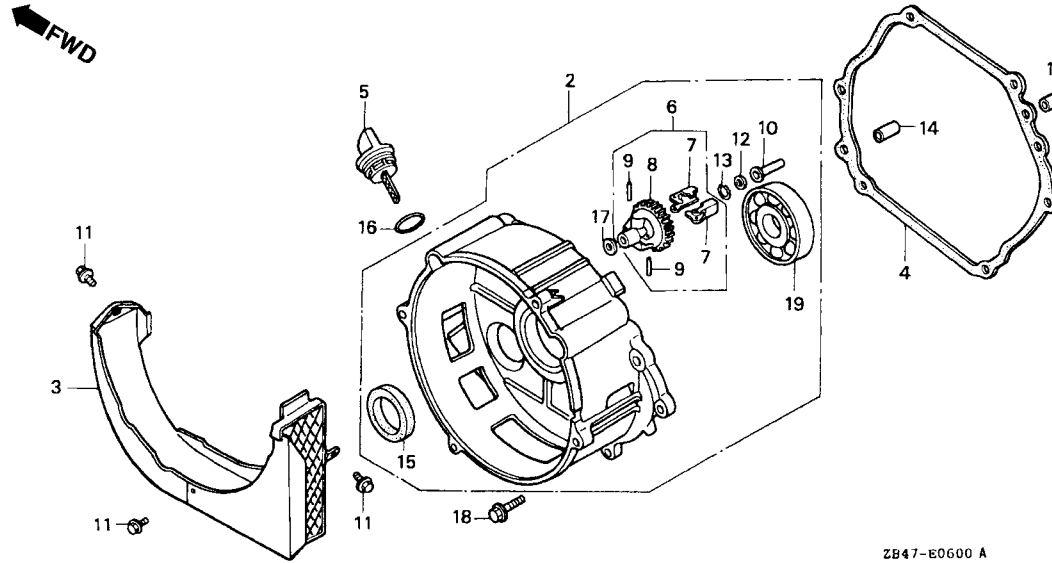

Item de serviço	T.M.O.
Tampa Comp., Carcaça	*1,3
(Modelo EG *0,8)	
• Guarnição, Tampa Comp., Carcaça	
(Modelo EG *0,8)	
Tampa, Condutor	0,1
Suporte Peso Governador	*1,4
(Modelo EG *0,9)	
(Inclui Peça Relativa)	
• Deslizador Governador	
(Modelo EG *0,9)	
• Rolamento, Radial Esferas, 6207	
(Modelo EG *0,9)	

2

Ref. Nº	Nº da peça	Descrição	Qt.						Nº de série	Tipo
			EM 3000 XK1	EG 3000 XK1	EM 3500 XK1	EG 3500 XK1	EM 3000 SXK1	EM 3500 SXK1		
2	11300-ZE2-700	Tampa Comp., Carcaça	1	1	1	1	1	1		
3	11315-ZE2-700	Tampa, Condutor	1	1	1	1	1	1		
4	11381-ZE2-800	Guarnição, Tampa, Condutor	1	1	1	1	1	1		
5	15620-ZE2-700	Tampa Bucal Abastecimento	1	1	1	1	1	1		
6	16510-ZE2-000	Governador Comp. (STD)	1	1	1	1	1	1		
7	16511-ZE2-000	Peso, Governador	2	2	2	2	2	2		
8	16512-ZE2-000	Suporte, Peso Governador	1	1	1	1	1	1		
9	16513-ZE2-000	Pino, Peso Governador	2	2	2	2	2	2		
10	16531-ZE2-000	Deslizador, Governador	1	1	1	1	1	1		
11	90019-883-000	Parafuso, Flange, 5 x 10	3	3	3	3	3	3		
12	90473-147-000	Arruela, 6 x 16	1	1	1	1	1	1	~ 3190917	B, B/A, C, E, F, G, G/A, GV, K, L, M, R, S, U/A
13	90602-ZE1-000	Presilha Suporte Governador	1	1	1	1	1	1		
14	90701-HC4-000	Pino, Guia, 8 x 12	2	2	2	2	2	2		
15	91201-890-003	Vedador, Óleo, 30 x 46 x 8	1	1	1	1	1	1		
16	91301-805-000	Anel, Vedação, 26 x 2,7	1	1	1	1	1	1		
17	94101-06800	Arruela, Lisa, 6 mm	1	1	1	1	1	1		
18	95701-08035-00	Parafuso, Flange, 8 x 35	7	7	7	7	7	7		
19	96100-62060-00	Rolamento, Radial Esferas, 6206	1	1	1	1	1	1		

M-4 Árvore de Manivelas

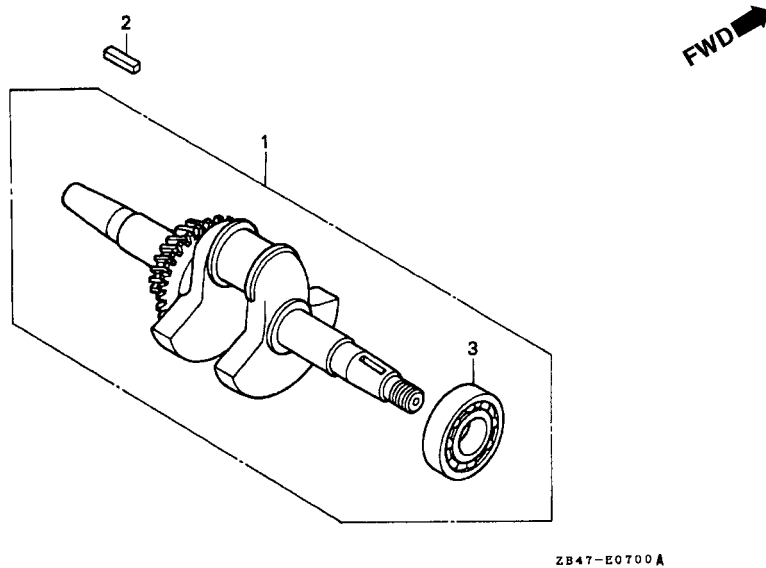

Item de serviço	T.M.O.
Árvore Manivelas Comp *2,2 (Modelo EG *1,7)	
Rolamento, Radial Esferas, 6207 *2,3 (Modelo EG *1,8)	

2

Ref. Nº	Nº da peça	Descrição	Qty.						Nº de série	Tipo
			EM 3000 XK1	EG 3000 XK1	EM 3500 XK1	EG 3500 XK1	EM 3000 SXX1	EM 3500 SXX1		
1	13310-ZE2-701	Árvore, Manivelas Comp	1	1	1	1	1	1
2	90741-ZE2-000	Chaveta, Woodruff, 25 x 18.....	1	1	1	1	1	1
3	96100-62060-00	Rolamento, Radial Esferas, 6206	1	1	1	1	1	1

M-5 Pistão • Biela

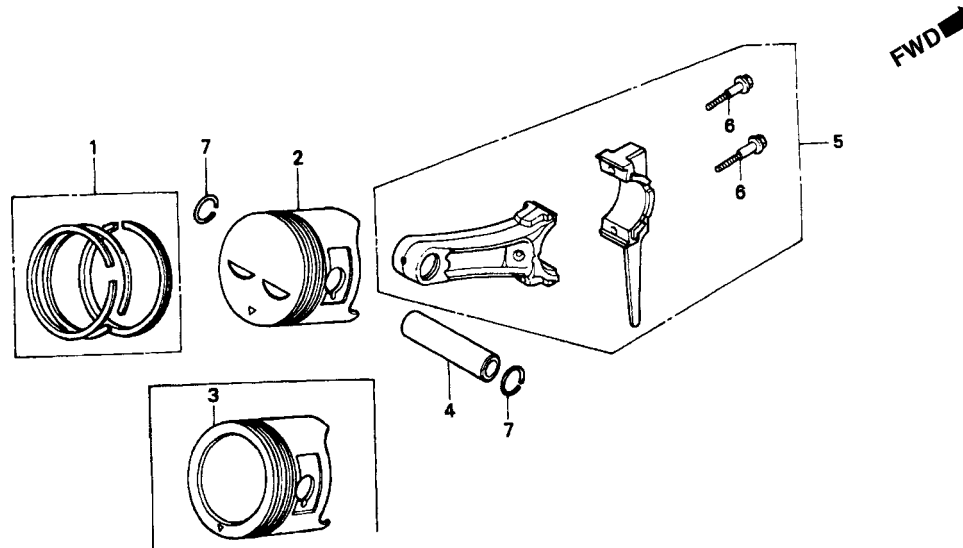

Item de serviço	T.M.O.
Anéis Pistão, Jogo *2,3 (Modelo EG *1,8)	
• Pistão (Modelo EG *1,8)	
Biela, Comp *2,2 (Modelo EG *1,7)	

Ref. Nº	Nº da peça	Descrição	Qtd.						Nº de série	Tipo
			EM 3000 XK1	EG 3000 XK1	EM 3500 XK1	EG 3500 XK1	EM 3000 SXX1	EM 3500 SXX1		
1	13010-ZE2-013	Anéis Pistão, Jogo (STD) (NIPPON).....	1	1	1	1	1	1	B, B/A, C, E, F, G, G/A, GV, K, L, M, R, S, U/A
	13010-ZE2-014	Anéis Pistão, Jogo (STD) (TEIKOKU).....	1	1	1	1	1	1	B, B/A, C, E, F, G, G/A, GV, K, L, M, R, S, U/A
	13011-ZE2-013	Anéis Pistão, Jogo (0,25) (NIPPON).....	(1)	(1)	(1)	(1)	(1)	(1)	B, B/A, C, E, F, G, G/A, GV, K, L, M, R, S, U/A
	13011-ZE2-014	Anéis Pistão, Jogo (0,25) (TEIKOKU).....	(1)	(1)	(1)	(1)	(1)	(1)	B, B/A, C, E, F, G, G/A, GV, K, L, M, R, S, U/A
	13012-ZE2-013	Anéis Pistão, Jogo (0,50) (NIPPON).....	(1)	(1)	(1)	(1)	(1)	(1)	B, B/A, C, E, F, G, G/A, GV, K, L, M, R, S, U/A
	13012-ZE2-014	Anéis Pistão, Jogo (0,50) (TEIKOKU).....	(1)	(1)	(1)	(1)	(1)	(1)	B, B/A, C, E, F, G, G/A, GV, K, L, M, R, S, U/A
	13013-ZE2-013	Anéis Pistão, Jogo (0,75) (NIPPON).....	(1)	(1)	(1)	(1)	(1)	(1)	B, B/A, C, E, F, G, G/A, GV, K, L, M, R, S, U/A
	13013-ZE2-014	Anéis Pistão, Jogo (0,75) (TEIKOKU).....	(1)	(1)	(1)	(1)	(1)	(1)	B, B/A, C, E, F, G, G/A, GV, K, L, M, R, S, U/A
2	13101-ZE2-W00	Pistão (STD).....	1	1	1	1	-	1	B, B/A, B/B, C, E, F, G, G/A, G/B, GV, L, M, S, U/A, U/B
	13102-ZE2-W00	Pistão (0,25).....	(1)	(1)	(1)	(1)	-	(1)	B, B/A, C, E, F, G, G/A, GV, L, M, S, U/A
	13103-ZE2-W00	Pistão (0,50).....	(1)	(1)	(1)	(1)	-	(1)	B, B/A, C, E, F, G, G/A, GV, L, M, S, U/A
	13104-ZE2-W00	Pistão (0,75).....	(1)	(1)	(1)	(1)	-	(1)	B, B/A, C, E, F, G, G/A, GV, L, M, S, U/A
3	13101-ZE2-811	Pistão (STD).....	1	1	-	-	1	-	K, R
	13102-ZE2-811	Pistão (0,25).....	(1)	(1)	-	-	(1)	-	K, R
	13103-ZE2-811	Pistão (0,50).....	(1)	(1)	-	-	(1)	-	K, R
	13104-ZE2-811	Pistão (0,75).....	(1)	(1)	-	-	(1)	-	K, R
4	13111-ZE2-000	Pino, Pistão.....	1	1	1	1	1	1
5	13200-ZE2-000	Biela, Comp. (STD).....	1	1	1	1	1	1
	13200-ZE2-305	Biela, Comp. (0,25).....	(1)	(1)	(1)	(1)	(1)	(1)	B, B/A, C, E, F, G, G/A, GV, K, L, M, R, S, U/A
6	90001-ZE8-000	Parafuso, Biela.....	2	2	2	2	2	2
7	90551-ZE1-000	Trava, Pino, Pistão, 18 mm.....	2	2	2	2	2	2

M-6 Árvore de Comando • Válvulas

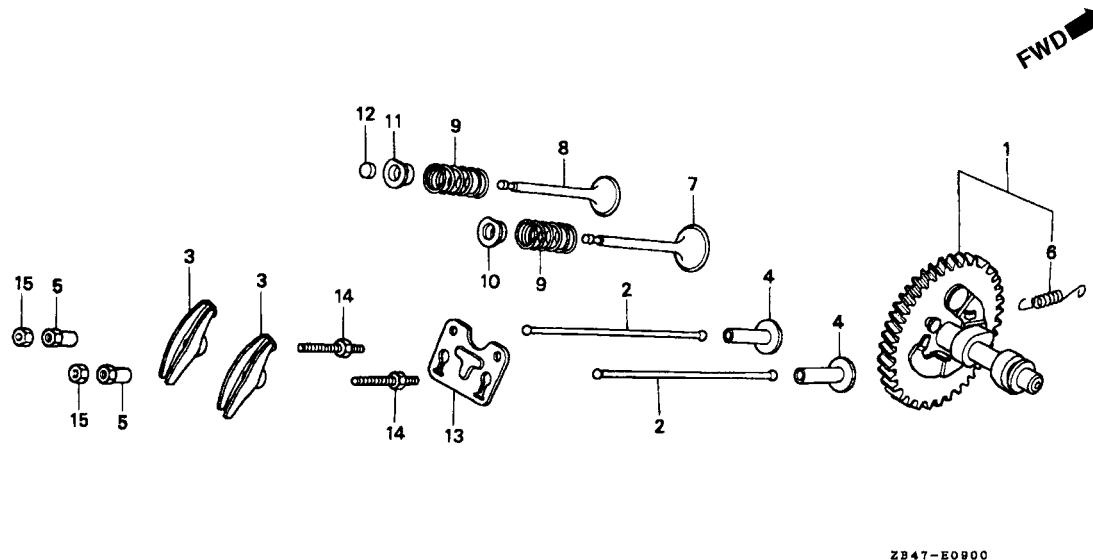

Item de serviço	T.M.O.
Árvore Comando Comp.....	*1,5
(Modelo EG *1,1)	
• Tucho, Válvula (Modelo EG *1,1)	
Vareta, Acionamento.....	0,2
• Braço Oscilante Válvula (Adicionar 0,1 por Unidade)	
• Rotor, Válvula	
Válvula Admissão.....	1,2
(Modelo EG 1,0)	
(Adicionar 0,1 por Unidade)	

2

Ref. Nº	Nº da peça	Descrição	Qt.						Nº de série	Tipo
			EM 3000 XK1	EG 3000 XK1	EM 3500 XK1	EG 3500 XK1	EM 3000 SXX1	EM 3500 SXX1		
1	14100-ZH9-000	Árvore, Comando Comp	1	1	-	-	-	-	B, B/A
			1	1	1	1	1	1	~ 3620888	C, E, G, G/A, GV, K, L, M, R, S, U/A
			1	-	-	-	-	-	F
			-	1	-	-	-	-	~ 3620888	F
	14100-ZH9-010	Árvore, Comando Comp	1	-	-	-	-	-	B/B, G/B, U/B
			1	1	1	1	1	1	3620889 ~	C, E, G, G/A, GV, K, L, M, R, S, U/A
			-	1	-	-	-	-	3620889 ~	F
2	14410-ZE2-013	Vareta, Acionamento	2	2	2	2	2	2	
3	14431-ZE2-000	Braço, Oscilante Válvula	2	2	2	2	2	2	
4	14441-ZE2-000	Tucho, Válvula	2	2	2	2	2	2	
5	14451-ZE1-003	Parafuso, Braço Oscilante.....	2	2	2	2	2	2	~ 3143190	B, B/A, C, E, F, G, G/A, GV, K, L, M, R, S, U/A
	14451-ZE1-013	Parafuso, Braço Oscilante.....	2	2	2	2	2	2	3143191 ~	B, B/A, C, E, F, G, G/A, GV, K, L, M, R, S, U/A
			2	-	-	-	-	-	B/B, G/B, U/B
6	14568-ZE1-000	Mola, Retorno Peso	1	1	1	1	1	1	
7	14711-ZE2-000	Válvula, Admissão	1	1	1	1	1	1	
8	14721-ZE2-810	Válvula, Escape (STELITE).....	1	1	1	1	1	1	
9	14751-ZE2-003	Mola, Válvula	2	2	2	2	2	2	
10	14771-ZE2-000	Trava, Mola Válvula Admissão	1	1	1	1	1	1	
11	14773-ZE2-000	Trava, Mola Válvula Escape.....	1	1	1	1	1	1	
12	14781-ZE2-000	Rotor, Válvula	1	1	1	1	1	1	
13	14791-ZE2-010	Placa Guia, Vareta Empuxo	1	1	1	1	1	1	
14	90012-ZE0-010	Parafuso, Pivo (8 mm)	2	2	2	2	2	2	
15	90206-ZE1-000	Porca, Ajuste	2	2	2	2	2	2	

M-7 Sistema de Partida

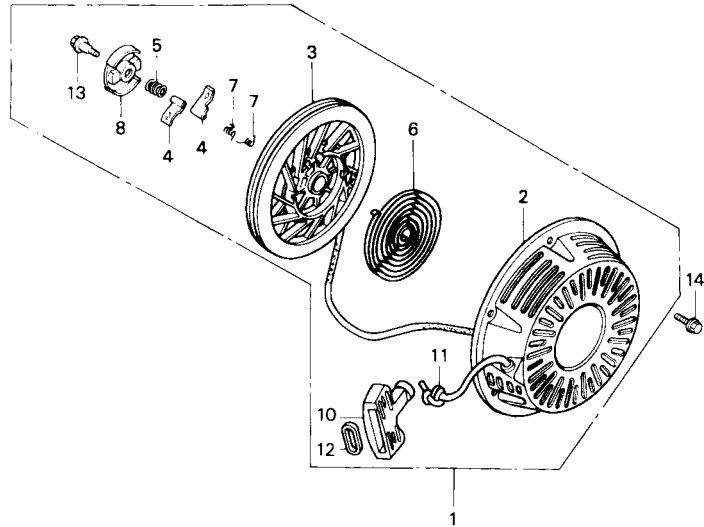

Item de serviço	T.M.O.
Sistema, Partida Comp	0,1
Polia, Sistema Partida	0,3
• Mola, Retorno Partida	
• Corda, Sistema Partida	
Catraca, Partida	0,2
• Mola, Catraca	

2

Ref. Nº	Nº da peça	Descrição	Qtd.						Nº de série	Tipo
			EM 3000 XK1	EG 3000 XK1	EM 3500 XK1	EG 3500 XK1	EM 3000 SXK1	EM 3500 SXK1		
1	28400-ZE2-W01ZE	Sistema, Partida Comp. *NH-16M* Preto Gun Metálico.....	1	1	1	1	1	1	~ 3171590	B, B/A, C, E, F, G, G/A, GV, K, L, M, R, S, U/A
	28400-ZE2-W01ZB	Sistema, Partida Comp. *NH-1* Preto	1	1	1	-	-	-	3171591 ~	B, B/A, E, G/A, K, M, U/A
			1	-	-	-	-	-	3171591 ~	F
			1	1	-	1	1	-	3171591 ~	M, R
			-	1	1	1	-	1	3171591 ~	C, F, G, GV, L, S
2	28410-ZE2-W01ZE	Carcaça, Sistema Partida Comp. *NH-16M* Preto Gun Metálico.....	1	1	1	1	1	1	~ 3171590	B, B/A, C, E, F, G, G/A, GV, K, L, M, R, S, U/A
	28410-ZE2-W01ZB	Carcaça, Sistema Partida Comp. *NH-1* Preto ..	1	1	1	-	-	-	3171591 ~	B, B/A, E, G/A, K, M, U/A
			1	-	-	-	-	-	3171591 ~	F
			1	1	-	1	1	-	3171591 ~	M, R
			-	1	1	1	-	1	3171591 ~	C, F, G, GV, L, S
3	28421-ZE2-W01	Polia, Sistema Partida.....	1	1	1	-	-	-	B, B/A, E, G/A, K, M, U/A
			1	-	-	-	-	-	F
			1	1	-	1	1	-	~ 3793540	M, R
			-	1	1	1	-	1	~ 3793540	C, F, G, GV, L, S
4	28422-ZE2-W01	Catraca, Partida	2	2	2	-	-	-	B, B/A, E, G/A, K, M, U/A
			2	-	-	-	-	-	F
			2	2	-	2	2	-	~ 3793540	M, R
			-	2	2	2	-	2	~ 3793540	C, F, G, GV, L, S

M-7 Sistema de Partida

Ref. Nº	Nº da peça	Descrição	Qty.						Nº de série	Tipo
			EM 3000 XK1	EG 3000 XK1	EM 3500 XK1	EG 3500 XK1	EM 3000 SXX1	EM 3500 SXX1		
5	28441-ZE2-W01	Mola, Fricção.....	1	1	1	-	-	-	B, B/A, E, G/A, K, M, U/A F
			1	-	-	-	-	-	
			1	1	-	1	1	-	~ 3793540	M, R
			-	1	1	1	-	1	~ 3793540	C, F, G, GV, L, S
6	28442-ZE2-W01	Mola, Retorno Partida.....	1	1	1	-	-	-	B, B/A, E, G/A, K, M, U/A F
			1	-	-	-	-	-	
			1	1	-	1	1	-	~ 3793540	M, R
			-	1	1	1	-	1	~ 3793540	C, F, G, GV, L, S
7	28443-ZE2-W01	Mola, Catraca.....	2	2	2	-	-	-	B, B/A, E, G/A, K, M, U/A F
			2	-	-	-	-	-	
			2	2	-	2	2	-	~ 3793540	M, R
			-	2	2	2	-	2	~ 3793540	C, F, G, GV, L, S
8	28444-ZE2-W01	Trava, Mola.....	1	1	1	-	-	-	B, B/A, E, G/A, K, M, U/A F
			1	-	-	-	-	-	
			1	1	-	1	1	-	~ 3793540	M, R
			-	1	1	1	-	1	~ 3793540	C, F, G, GV, L, S
10	28461-ZE2-W01	Manopla, Partida.....	1	1	1	-	-	-	B, B/A, E, G/A, K, M, U/A F
			1	-	-	-	-	-	
			1	1	-	1	1	-	~ 3793540	M, R
			-	1	1	1	-	1	~ 3793540	C, F, G, GV, L, S
11	28462-ZE2-W01	Corda, Sistema Partida.....	1	1	1	-	-	-	B, B/A, E, G/A, K, M, U/A F
			1	-	-	-	-	-	
			1	1	-	1	1	-	~ 3793540	M, R
			-	1	1	1	-	1	~ 3793540	C, F, G, GV, L, S
12	28469-ZE2-W01	Reforço, Manopla.....	1	1	1	-	-	-	B, B/A, E, G/A, K, M, U/A F
			1	-	-	-	-	-	
			1	1	-	1	1	-	~ 3793540	M, R
			-	1	1	1	-	1	~ 3793540	C, F, G, GV, L, S
13	90004-ZE2-W01	Parafuso, Central.....	1	1	1	-	-	-	B, B/A, E, G/A, K, M, U/A F
			1	-	-	-	-	-	
			1	1	-	1	1	-	~ 3793540	M, R
			-	1	1	1	-	1	~ 3793540	C, F, G, GV, L, S
14	95701-06008-00	Parafuso, Flange, 6 x 8.....	3	3	3	-	-	-	B, B/A, E, G/A, K, M, U/A F
			3	-	-	-	-	-	
			3	3	-	3	3	-	~ 3793540	M, R
			-	3	3	3	-	3	~ 3793540	C, F, G, GV, L, S

M-8 Tampa Ventoinha

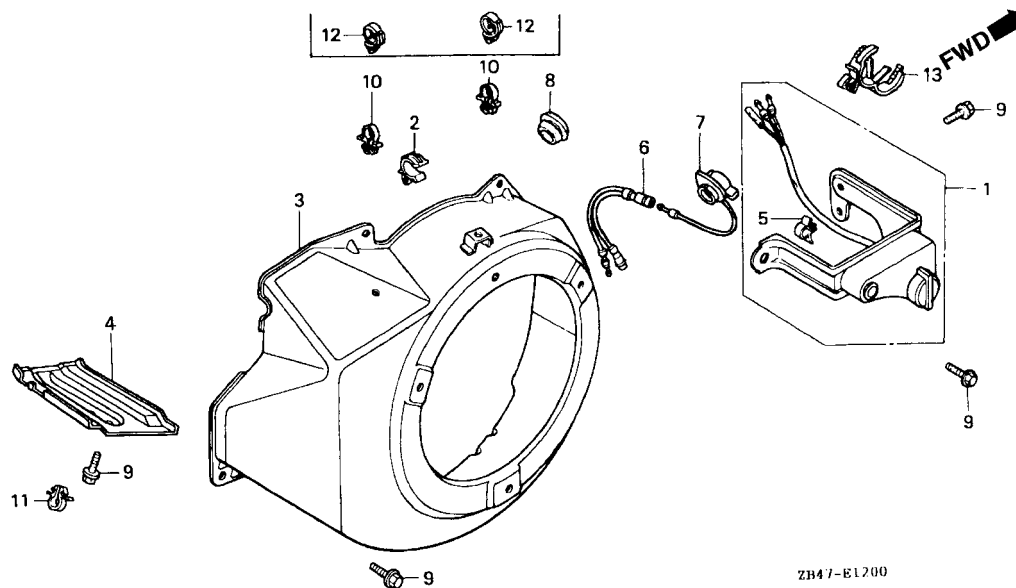

Item de serviço	T.M.O.
Unidade, Alerta Óleo	0,1
• Suporte	
Tampa Comp., Ventoinha	0,4
(Modelo EG 0,2)	
Sub Fiação	0,2
• Interruptor Comp. Parada Motor	

2

Ref. Nº	Nº da peça	Descrição	Qt.						Nº de série	Tipo
			EM 3000 XK1	EG 3000 XK1	EM 3500 XK1	EG 3500 XK1	EM 3000 SXX1	EM 3500 SXX1		
1	15520-ZE2-003	Unidade, Alerta Óleo.....	-	1	-	1	-	-	~ 3116814	
2	16731-ZE2-003	Presilha, Tubo.....	-	1	-	1	-	-		
3	19610-ZE2-000ZE	Tampa Comp., Ventoinha *NH-16M* Preto Gun Metálico.....	-	1	-	1	-	-		
	19610-ZE2-700ZC	Tampa Comp., Ventoinha *NH-16M* Preto Gun Metálico.....	1	-	1	-	1	1	~ 3171590	B/A, C, E, F, G/A, K, L, M, R, S, U/A
	19610-ZE2-700ZD	Tampa Comp., Ventoinha *NH-1* Preto	1	-	1	-	1	1	3171591 ~	B/A, C, E, F, G/A, K, L, M, R, S, U/A B/B, G/B, U/B
	19610-ZE2-010ZE	Tampa Comp., Ventoinha *NH-16M* Preto Gun Metálico.....	-	1	-	1	-	-	~ 3171590	
	19610-ZE2-010ZC	Tampa Comp., Ventoinha *NH-1* Preto	-	1	-	1	-	-	3171591 ~	
4	19631-ZH9-000	Suporte.....	1	1	-	-	-	-		B, B/A
			1	1	1	1	-	-	~ 3531192	C, E, G, G/A, GV, K, L, M, R, S, U/A
			1	-	-	-	-	-	~ 3531192	F
	19631-ZE2-D00	Suporte.....	1	-	-	-	-	1		B/B, C, G/B, L, S, U/B
			1	1	1	1	-	-	3531193 ~	C, E, G, G/A, GV, K, L, M, R, S, U/A
			-	1	-	-	-	-	3531193 ~	F
			-	-	-	-	1	-		
5	30701-883-000	Presilha, Fiação (8 mm).....	-	1	-	1	-	-	~ 3116814	

M-8 Tampa Ventoinha

Ref. Nº	Nº da peça	Descrição	Qt.						Nº de série	Tipo
			EM 3000 XK1	EG 3000 XK1	EM 3500 XK1	EG 3500 XK1	EM 3000 SXX1	EM 3500 SXX1		
6	32197-ZH8-003	Sub Fiação	-	1	-	-	-	-	3116815 ~	B
			-	1	-	1	-	-	3116815 ~ 3566259	C, F, G, GV, L, M, R, S
7	36100-ZE1-015	Interruptor Comp., Parada Motor	-	1	-	-	-	-	3116815 ~	B
			-	1	-	1	-	-	3116815 ~ 3566259	C, F, G, GV, L, M, R, S
	36100-ZH7-W41	Interruptor Comp., Parada Motor	-	1	-	1	-	-	3566260 ~	F, G, GV, M, S
	36100-ZH7-003	Interruptor Comp., Parada Motor	-	1	-	1	-	-	3566260 ~	C, L, R
8	81329-567-020	Coxim, Fiação.....	1	-	1	-	1	1
			-	1	-	1	-	-	~ 3116814
9	90013-883-000	Parafuso, Flange, 6 x 12.....	6	-	6	-	6	6
			-	8	-	8	-	-	~ 3116814
			-	6	-	6	-	-	3116815 ~
10	90654-SA4-003	Presilha, Fiação, 6 mm (Branco).....	2	-	2	-	-	-
11	90654-SA4-003	Presilha, Fiação, 6 mm (Branco).....	-	-	-	-	1	1
12	90683-SB2-781	Presilha (20 mm)	-	-	-	-	2	2
13	90684-ZA0-601	Presilha, Fiação	-	1	-	1	-	-

2

M-9 Carburador

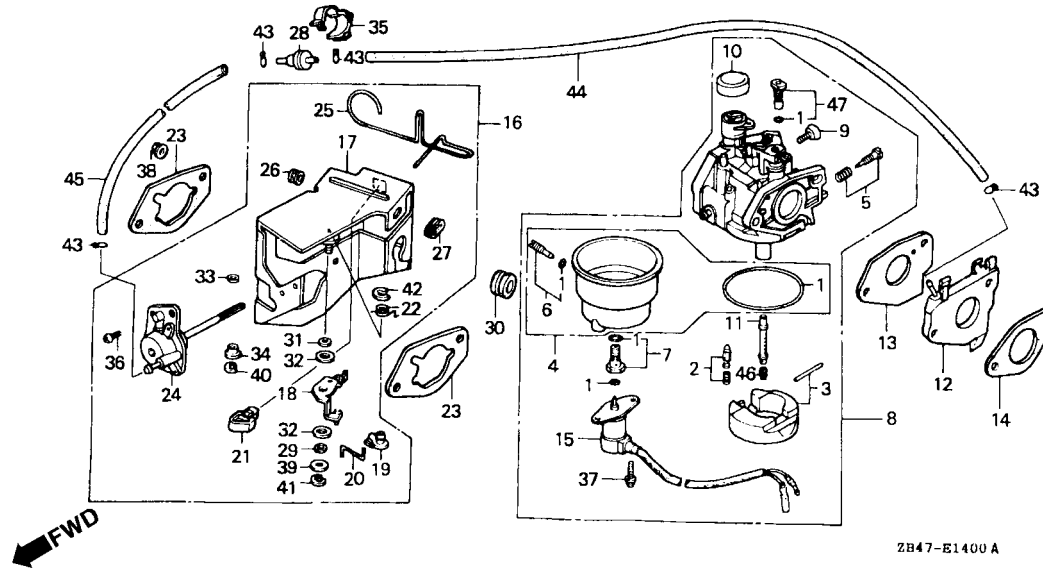

Item de serviço	T.M.O.
Juntas, Jogo.....	0,4
• Válvula, Cuba	
• Bóia, Jogo	
• Gicleur, Principal	
Parafuso, Jogo.....	0,2
Carburador, Comp.....	0,3
• Coletor, Carburador	
• Guarnição, Carburador	
• Guarnição, Coletor	
• Válvula, Solenóide Comp.	
• Suporte Comp., Manual Afogador	
• Diafragma Comp.	
Suporte Comp. Solenóide.....	0,5
Válvula Comp., Checagem.....	0,1

Ref. Nº	Nº da peça	Descrição	Qtd.						Nº de série	Tipo
			EM 3000 XK1	EG 3000 XK1	EM 3500 XK1	EG 3500 XK1	EM 3000 SXX1	EM 3500 SXX1		
1	16010-ZE3-701	Juntas, Jogo.....	1	-	1	-	1	1		
2	16011-ZA0-931	Válvula, Cuba.....	1	-	1	-	1	1		
3	16013-ZA0-931	Bóia, Jogo.....	1	-	1	-	1	1		
4	16015-ZA0-931	Cuba, Bóia.....	1	-	1	-	1	1		
5	16016-ZE0-005	Parafuso, Jogo.....	1	-	1	-	1	1		
6	16024-124-761	Parafuso Dreno, Jogo.....	1	-	1	-	1	1		
7	16028-ZA0-931	Parafuso, Jogo.....	1	-	1	-	1	1		
8	16100-ZE2-D00	Carburador, Comp. (BE20B A).....	1	-	-	-	-	-		B/A
			1	-	1	-	1	1	~ 3453415	C, E, F, G/A, K, L, M, R, S, U/A
	16100-ZE2-D01	Carburador, Comp. (BE20B B).....	1	-	-	-	-	-		B/B, G/B, U/B
			1	-	1	-	1	1	3453416 ~	C, E, F, G/A, K, L, M, R, S, U/A
9	16124-ZE0-005	Parafuso, Limitador Acelerador.....	1	-	1	-	1	1		
10	16148-141-881	Capa, Afogador.....	1	-	1	-	1	1		
11	16166-ZE2-015	Pulverizador, Principal.....	1	-	1	-	1	1		
12	16211-ZE2-700	Coletor, Carburador.....	1	-	1	-	1	1		
13	16221-ZA0-800	Guarnição, Carburador.....	1	-	1	-	1	1		
14	16223-ZA0-800	Guarnição, Coletor.....	1	-	1	-	1	1		
15	16230-ZE3-701	Válvula, Solenóide Comp.....	1	-	1	-	1	1		
16	16260-ZE2-722	Suporte Comp., Manual Afogador.....	1	-	1	-	1	1		
17	16261-ZE2-702	Suporte Comp., Solenóide.....	1	-	1	-	1	1		

2

3

M-9 Carburador

Ref. Nº	Nº da peça	Descrição	Qty.						Nº de série	Tipo
			EM 3000 XK1	EG 3000 XK1	EM 3500 XK1	EG 3500 XK1	EM 3000 SXX1	EM 3500 SXX1		
18	16262-ZE2-711	Alavanca, Afogador.....	1	-	1	-	1	1
19	16263-ZA0-000	Junção, Braço	1	-	1	-	1	1
20	16264-ZE2-701	Vareta, Afogador	1	-	1	-	1	1
21	16265-ZE2-721	Limitador, Vareta Afogador	1	-	1	-	1	1
22	16268-ZE2-721	Mola, Afogador Manual	1	-	1	-	1	1
23	16269-ZA0-800	Guarnição, Filtro Ar	2	-	2	-	2	2	B/A, C, E, F, G/A, K, L, M, R, S, U/A
			1	-	-	-	-	-	B/B, G/B, U/B
24	16400-ZE2-703	Diafragma Comp	1	-	1	-	1	1
25	16611-ZE2-711	Vareta, Controle Afogador.....	1	-	1	-	1	1
26	16613-893-000	Coxim, Braço Afogador	1	-	1	-	1	1
27	16615-893-000	Guia, Braço Afogador	1	-	1	-	1	1
28	36135-ZV1-003	Válvula, Checagem	1	-	1	-	-	-	~ 3307577	B/A, C, E, F, G/A, K, M, R, U/A
	36135-ZF6-D41	Válvula, Checagem	1	-	1	-	-	-	3307578 ~	B/A, C, E, F, G/A, K, M, R, U/A
			1	-	-	-	-	-	B/B, G/B, U/B
29	53149-964-003	Bucha, Braço.....	1	-	1	-	1	1
30	88911-MJ3-000	Coxim	1	-	1	-	1	1	B/A, C, E, F, G/A, K, L, M, R, S, U/A
31	90431-ZE2-700	Arruela, Alavanca Afogador	1	-	1	-	1	1
32	90432-ZE2-700	Vedador Alavanca, Afogador	2	-	2	-	2	2
33	90433-ZE2-700	Arruela, Encosto, 2,7 x 8	1	-	1	-	1	1
34	90434-ZE2-700	Bucha, Alavanca	1	-	1	-	1	1
35	90650-SD9-003	Presilha, Fiação	1	-	1	-	-	-
36	93500-05012-0A	Parafuso, Phillips, 5 x 12	2	-	2	-	2	2
37	93892-05012-08	Parafuso, Arruela, 5 x 12	2	-	2	-	2	2
38	94050-06000	Porca, Flange, 6 mm	2	-	2	-	2	2
39	94103-05000	Arruela, Lisa, 5 mm	1	-	1	-	1	1
40	94540-02010	Anel, Vedação, 2 mm	1	-	1	-	1	1
41	94540-04010	Anel, Vedação, 4 mm	1	-	1	-	1	1
42	94540-07010	Anel, Vedação, 7 mm	1	-	1	-	1	1
43	95002-02070	Presilha, Tubo (B7).....	4	-	4	-	-	-
44	95005-35065-10	Tubo, 3,5 x 65 (95005-35001-10M).....	1	-	1	-	-	-
45	95005-35130-10	Tubo, 3,5 x 130 (95005-35001-10M).....	1	-	1	-	-	-
46	99101-ZH8-0780	Gicleur, Principal, # 78	(1)	-	(1)	-	(1)	(1)
	99101-ZH8-0800	Gicleur, Principal, # 80	(1)	-	(1)	-	(1)	(1)
	99101-ZH8-0820	Gicleur, Principal, # 82	1	-	1	-	1	1
47	99204-ZE0-0450	Gicleur, Principal, # 45	1	-	1	-	1	1

M-9.1 Carburador

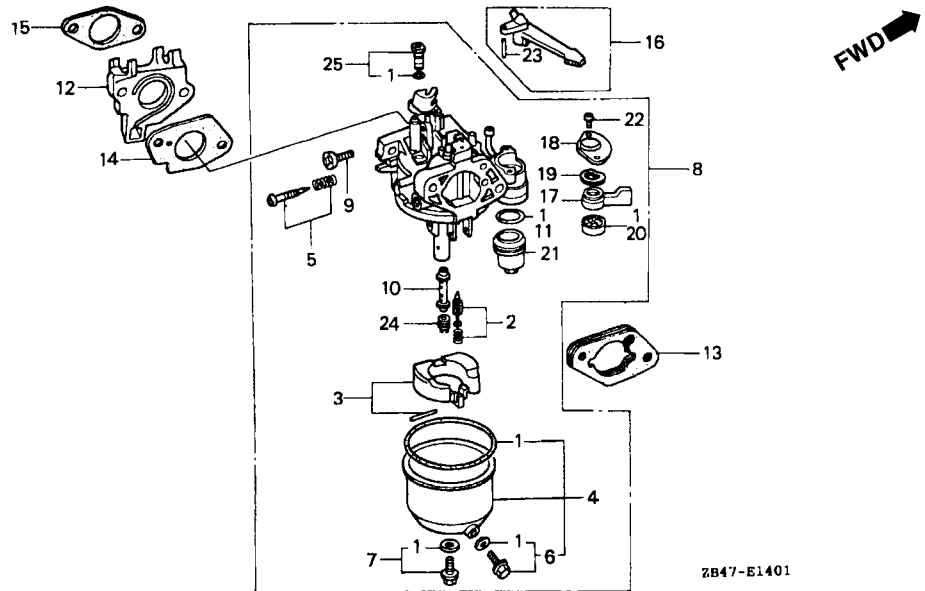

Item de serviço	T.M.O.
Juntas, Jogo.....	0,3
• Válvula, Cuba	
• Bóia, Jogo	
• Gicleur, Principal	
Parafuso, Jogo.....	0,2
Carburador, Comp.	
• Coletor, Carburador	
• Guarnição, Carburador	
• Guarnição, Coletor	
• Alavanca Comp., Afogador	

2

Ref. Nº	Nº da peça	Descrição	Qt.						Nº de série	Tipo
			EM 3000 XK1	EG 3000 XK1	EM 3500 XK1	EG 3500 XK1	EM 3000 SXK1	EM 3500 SXK1		
1	16010-ZE2-812	Juntas, Jogo	-	1	-	1	-	-		
2	16011-ZA0-931	Válvula, Cuba	-	1	-	1	-	-		
3	16013-ZA0-931	Bóia, Jogo	-	1	-	1	-	-		
4	16015-ZE2-005	Cuba, Bóia.....	-	1	-	1	-	-	~ BE15H A	
	16015-ZE8-005	Cuba, Bóia.....	-	1	-	1	-	-	BE15H B ~	
5	16016-ZE0-005	Parafuso, Jogo	-	1	-	1	-	-		
6	16024-ZE1-811	Parafuso Dreno, Jogo.....	-	1	-	1	-	-		
7	16028-ZE0-005	Parafuso, Jogo	-	1	-	1	-	-		
8	16100-ZE2-D50	Carburador, Comp. (BE15H A)	-	1	-	1	-	-	~ 3459380	
	16100-ZE2-D51	Carburador, Comp. (BE15H B)	-	1	-	1	-	-	3459381 ~	
9	16124-ZE0-005	Parafuso, Limitador Acelerador.....	-	1	-	1	-	-		
10	16166-ZE2-015	Pulverizador, Principal.....	-	1	-	1	-	-		
11	16173-001-004	Guarnição, Copo Filtro Combustível	-	1	-	1	-	-		
12	16211-ZE2-000	Coletor, Carburador	-	1	-	1	-	-		
13	16220-ZA0-702	Espaçador Comp., Carburador.....	-	1	-	1	-	-		
14	16221-ZA0-800	Guarnição, Carburador	-	1	-	1	-	-		
15	16223-ZA0-800	Guarnição, Coletor	-	1	-	1	-	-		
16	16610-ZE1-000	Alavanca Comp., Afogador (STD).....	-	1	-	1	-	-		
17	16953-ZE1-811	Alavanca, Registro	-	1	-	1	-	-	~ BE15H A	
	16953-ZE1-812	Alavanca, Registro	-	1	-	1	-	-	BE15H B ~	

M-9.1 Carburador

Ref. Nº	Nº da peça	Descrição	Qt.						Nº de série	Tipo
			EM 3000 XK1	EG 3000 XK1	EM 3500 XK1	EG 3500 XK1	EM 3000 SXX1	EM 3500 SXX1		
18	16954-ZE1-812	Placa, Fixação Alavanca	-	1	-	1	-	-
19	16956-ZE1-811	Mola, Alavanca Registro	-	1	-	1	-	-
20	19957-ZE1-812	Guarnição, Registro Combustível	-	1	-	1	-	-
21	16967-ZE0-811	Copo, Filtro Combustível	-	1	-	1	-	-
22	93500-03008-1G	Parafuso, Phillips, 3 x 8	-	2	-	2	-	-
	93500-03006-1H	Parafuso, Phillips, 3 x 6	-	2	-	2	-	-	BE15H B ~	BE15H A ~
23	94305-20122	Pino, Pressão, 2 x 12	-	1	-	1	-	-
24	99101-ZH8-0780	Gicleur, Principal, # 78	-	(1)	-	(1)	-	-
	99101-ZH8-0800	Gicleur, Principal, # 80	-	(1)	-	(1)	-	-
	99101-ZH8-0820	Gicleur, Principal, # 82	-	1	-	1	-	-
25	99204-ZE0-0400	Gicleur, # 40	-	1	-	1	-	-

C-1 Filtro de Ar

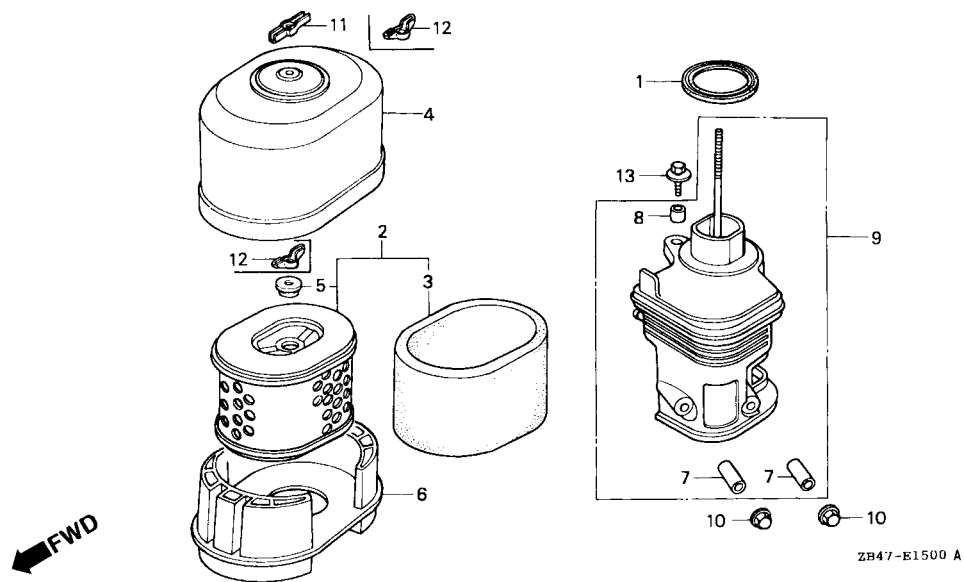

Item de serviço	T.M.O.
Elemento, Filtro Ar	0,1
• Filtro, Externo	
• Silenciador	
• Carcaça Comp., Filtro Ar	

Ref. Nº	Nº da peça	Descrição	Qtd.						Nº de série	Tipo
			EM 3000 XK1	EG 3000 XK1	EM 3500 XK1	EG 3500 XK1	EM 3000 SXK1	EM 3500 SXK1		
1	16271-ZE2-000	Guarnição, Carcaça	-	1	-	1	-	-		
2	17210-ZE2-822	Elemento, Filtro Ar (Duplo)	-	1	-	1	-	-		
3	17218-ZE2-821	Filtro, Externo	-	1	-	1	-	-		
4	17230-ZE2-820	Tampa, Filtro Ar (Duplo)	-	1	-	1	-	-		
5	17232-891-000	Coxim, Filtro Ar	-	1	-	1	-	-		
6	17235-ZE2-820	Silenciador	-	1	-	1	-	-		
7	17238-ZE2-310	Bucha, Filtro Ar	-	2	-	2	-	-		
8	17239-ZE1-000	Bucha B, Filtro Ar	-	1	-	1	-	-		
9	17410-ZE2-020	Carcaça Comp., Filtro Ar	-	1	-	1	-	-		
10	90201-415-000	Porca, Cega, 6 mm	-	2	-	2	-	-	~ 3165927	
	94050-06000	Porca, Flange, 6 mm	-	2	-	2	-	-	3165928 ~	
11	90203-PB2-000	Porca, Tampa Filtro Ar (DACRO COATING)	-	1	-	1	-	-	~ 3116850	
	90203-ZA0-800	Porca, Borboleta, 6 mm (Preto)	-	1	-	1	-	-	3116851 ~ 3272583	B, C, F, G, GV, L, M, S
			-	1	-	-	-	-	3116851 ~ 3273017	R
12	90325-044-000	Porca, Fixação	-	1	-	1	-	-		
13	93404-06020-08	Parafuso, Arruela, 6 x 20	-	1	-	1	-	-		

C-2 Escapamento

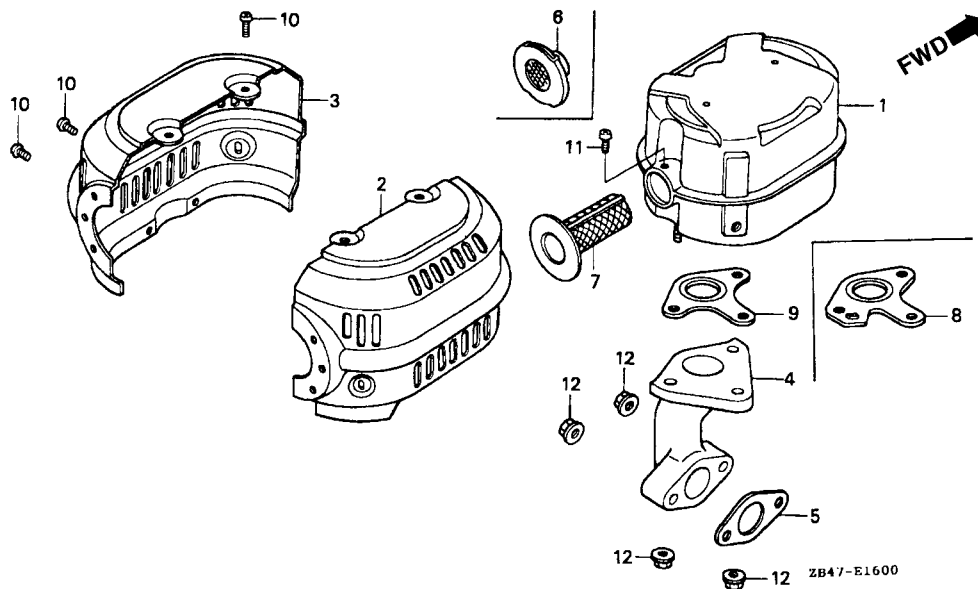

Item de serviço	T.M.O.
Silencioso Comp	0,2
• Protetor Direito Silencioso	
• Tubo, Escape	
• Guarnição Tubo, Escape	
• Detentor, Fagulhas	
• Guarnição, Silencioso	

Ref. Nº	Nº da peça	Descrição	Qty.						Nº de série	Tipo
			EM 3000 XK1	EG 3000 XK1	EM 3500 XK1	EG 3500 XK1	EM 3000 SXX1	EM 3500 SXX1		
1	18310-ZE2-822	Silencioso Comp. (Silenciador)	-	1	-	1	-	-
2	18320-ZE2-P50	Protetor Direito, Silencioso (Silenciador).....	-	1	-	1	-	-
3	18325-ZE2-P50	Protetor Esquerdo, Silencioso (Silenciador).....	-	1	-	1	-	-
4	18330-ZE2-000	Tubo, Escape	-	1	-	1	-	-
5	18333-ZE3-800	Guarnição Tubo, Escape	-	1	-	1	-	-
6	18336-ZE2-000	Flange Comp	-	1	-	1	-	-	B, F, G, GV, M, R, S
7	18355-ZE2-010	Detentor, Fagulhas	-	-	-	1	-	-	C, L
8	18381-ZE2-W10	Guarnição, Silencioso (Detentor)	-	-	-	1	-	-	C, L
9	18381-ZE2-800	Guarnição, Silencioso	-	1	-	1	-	-	B, F, G, GV, M, R, S
10	90050-ZE3-H00	Parafuso, Fixação, 5 x 8	-	6	-	6	-	-	B, F, G, GV, M, R, S
	90050-ZE1-000	Parafuso, Fixação, 5 x 8	-	-	-	6	-	-	C, L
11	90055-ZE1-000	Parafuso, Fixação, 4 x 6	-	1	-	1	-	-	B, F, G, GV, M, R, S
	90050-ZE1-000	Parafuso, Fixação, 5 x 8	-	-	-	1	-	-	C, L
12	94050-08000	Porca, Flange, 8 mm	-	5	-	5	-	-

C-3 Tanque de Combustível

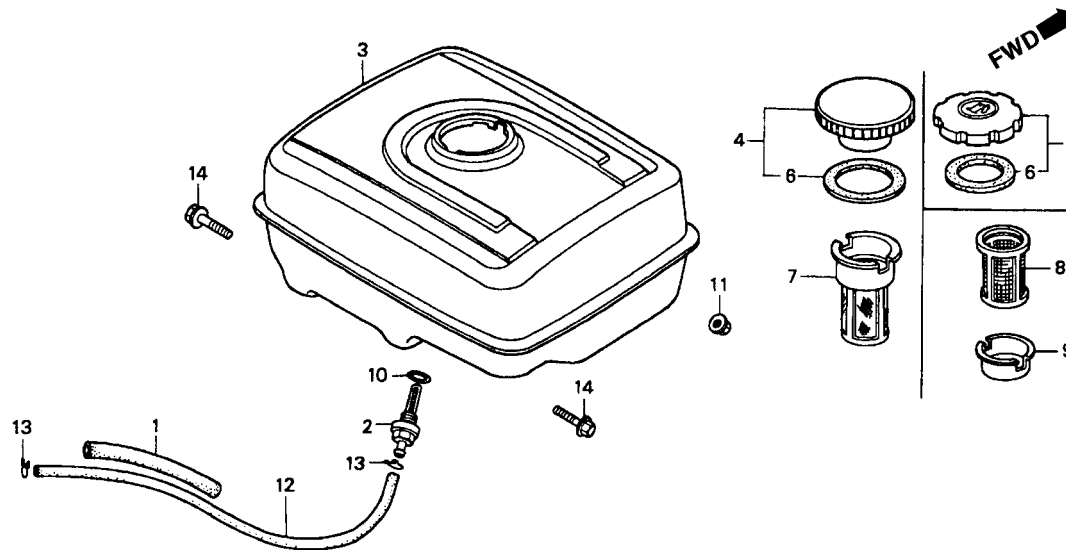

ZB47-E1700

Item de serviço	T.M.O.
Junção Tubo Combustível	0,2
• Tanque Comp., Combustível	
• Tubo Combustível, 4,5 x 235	
• Anel, Vedação, 14 mm	
Filtro Combustível	0,1

Ref. Nº	Nº da peça	Descrição	Qty.						Nº de série	Tipo
			EM 3000 XK1	EG 3000 XK1	EM 3500 XK1	EG 3500 XK1	EM 3000 SXX1	EM 3500 SXX1		
1	16854-ZH8-000	Coxim, Suporte (107 mm)	-	1	-	1	-	-		
2	16955-ZE1-000	Junção, Tanque Combustível.....	-	1	-	1	-	-		
3	17510-ZE2-010ZB	Tanque Comp., Combustível *R-8* Vermelho Bright	-	1	-	1	-	-		
4	17620-ZE2-W00	Tampa, Bocal Tanque	-	1	-	1	-	-	~ 3254423	
5	17620-ZH7-013	Tampa, Bocal Tanque	-	1	-	-	-	-	3254424 ~ 3608569	B
	17620-ZH7-023	Tampa, Bocal Tanque	-	1	-	1	-	-	3608570 ~ 3192696	C, F, G, GV, L, M, R, S
6	17631-329-003	Guarnição, Tampa Bocal Tanque	-	1	-	1	-	-	~ 3254423	
	17631-ZH7-003	Guarnição, Tampa Bocal Tanque	-	1	-	1	-	-	3254424 ~	
7	17672-ZE2-W00	Filtro, Combustível.....	-	1	-	1	-	-	~ 3118369	
	17672-ZE2-W01	Filtro, Combustível.....	-	1	-	1	-	-	3192697 ~	
8	17672-880-000	Filtro, Combustível.....	-	1	-	1	-	-	3118370 ~ 3192696	
9	17673-893-000	Suporte, Filtro Combustível	-	1	-	1	-	-	3118370 ~ 3192696	
10	91353-671-004	Anel, Vedação, 14 mm (NOK).....	-	1	-	1	-	-		
11	94050-08000	Porca, Flange, 8 mm	-	2	-	2	-	-		
12	95001-45222-40	Tubo, Combustível, 4,5 x 222 (95001-45001-60M).....	-	1	-	1	-	-		
13	95002-02080	Presilha, Tubo (B8).....	-	2	-	2	-	-		
14	95701-08025-00	Parafuso, Flange, 8 x 25.....	-	2	-	2	-	-		

C-4 Ventoinha

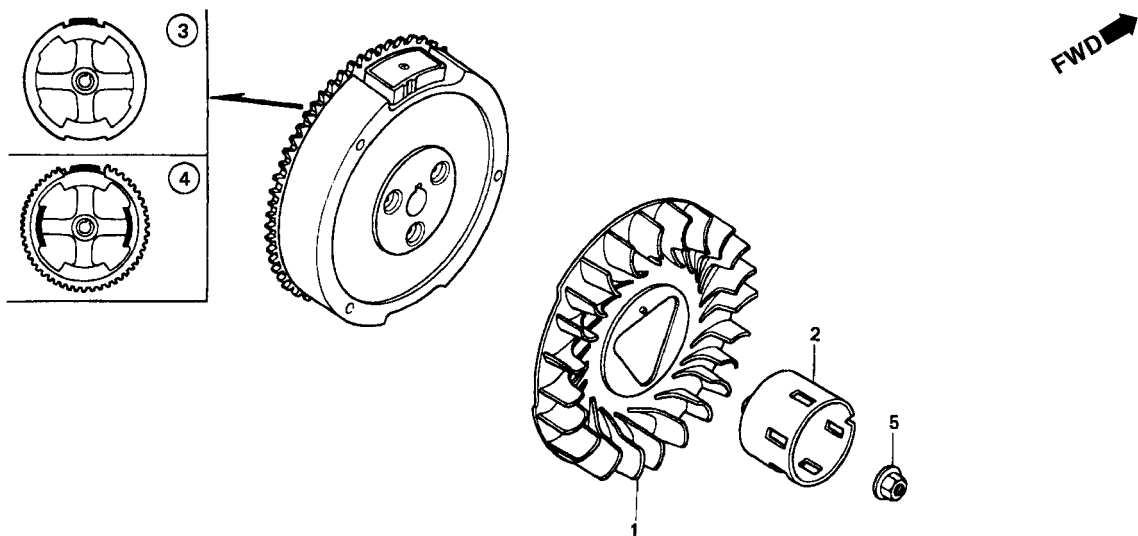

ZB47-E1900

Item de serviço	T.M.O.
Ventoinha	0,4
(Modelo EG 0,2)	
• Polia, Partida (Modelo EG 0,2)	
Gerador Comp	0,5
(Modelo EG 0,3)	

Ref. Nº	Nº da peça	Descrição	Qty.						Nº de série	Tipo
			EM 3000 XK1	EG 3000 XK1	EM 3500 XK1	EG 3500 XK1	EM 3000 SXX1	EM 3500 SXX1		
1	19511-ZE2-000	Ventoinha.....	1	1	1	1	1	1		
2	28451-ZE2-W01	Polia, Partida	1	1	1	1	1	1		
3	31100-ZE2-000	Gerador Comp	1	1	-	-	-	-		B, B/A
	31100-ZE2-010	Gerador Comp	1	-	-	-	-	-		F
	31100-ZE2-010	Gerador Comp	1	1	1	1	-	-		B/B, C, E, G, G/A, G/B, GV, K, L, M, R, S, U/A, U/B
	31100-ZE2-010	Gerador Comp	-	1	-	-	-	-		F
4	31100-ZE2-822	Gerador Comp. (Motor Partida)	-	-	-	-	1	1		
5	90201-ZE3-790	Porca, Especial, 16 mm	1	1	1	1	1	1	~ 3467138	B, C, E, F, G, G/A, GV, K, L, M, R, S, U/A
	90201-ZE3-790	Porca, Especial, 16 mm	1	-	-	-	-	-		B/A
	90201-ZE3-V00	Porca, Especial, 16 mm	1	1	1	1	1	1	3467139 ~	B, C, E, F, G, G/A, GV, K, L, M, R, S, U/A
	90201-ZE3-V00	Porca, Especial, 16 mm	1	-	-	-	-	-		B/B, G/B, U/B

C-5 Bobina de Ignição

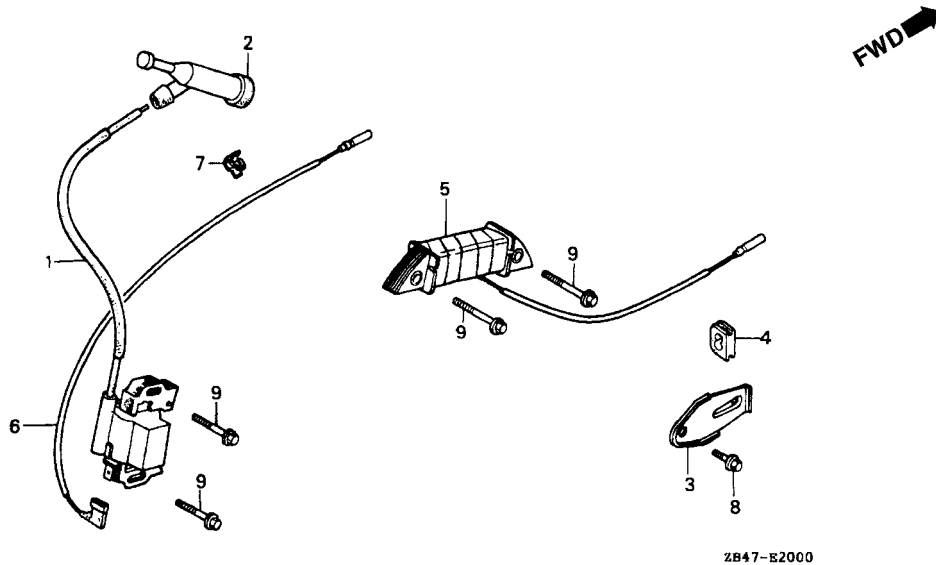

Item de serviço

T.M.O.

Bobina, Ignição0,4
 (Modelo EG 0,3)
 Bobina, Carga0,5
 (Modelo EG 0,4)

Ref. Nº	Nº da peça	Descrição	Qtd.						Nº de série	Tipo
			EM 3000 XK1	EG 3000 XK1	EM 3500 XK1	EG 3500 XK1	EM 3000 SXX1	EM 3500 SXX1		
1	30500-ZE2-013	Bobina, Ignição	1	1	1	1	1	-	~ 3238278 ~ 3237878 ~ 3239458	B, B/A, E, F, G, G/A, GV, K, M, R, S, U/A C, L
	30500-ZE2-023	Bobina, Ignição	-	-	-	-	-	1	3238279 ~ 3238279 ~	F B
	30500-ZF6-W01	Bobina, Ignição	1	1	1	-	1	-	3238279 ~	B/A, C, E, G, G/A, GV, K, R, U/A B/B, G/B, U/B
			-	1	1	1	-	-	3238279 ~	F, M, S
			-	-	-	1	-	-	3237879 ~	C, L
			-	-	-	-	1	-	3239459 ~	
2	30700-ZE1-013	Supressor, Ruídos (NICHIIWA Y-EZ RTFM256) ...	1	1	1	1	1	1		
3	31511-ZE2-000	Presilha, Fiação	-	-	-	-	-	1		
4	31512-ZE2-000	Coxim, Fiação	1	1	1	1	1	1		
5	31630-ZE1-003	Bobina, Carga (1A)	-	-	-	-	1	1		
6	36101-ZE2-701	Fiação, Interruptor Parada (430 mm)	1	1	1	1	1	1		
7	36103-ZE1-000	Suporte, Fiação Interruptor Parada	1	-	1	-	-	-		
8	90013-883-000	Parafuso, Flange, 6 x 12	-	-	-	-	1	1		
9	90015-883-000	Parafuso, Flange, 6 x 28	2	2	2	2	4	4		

C-6 Motor de Partida

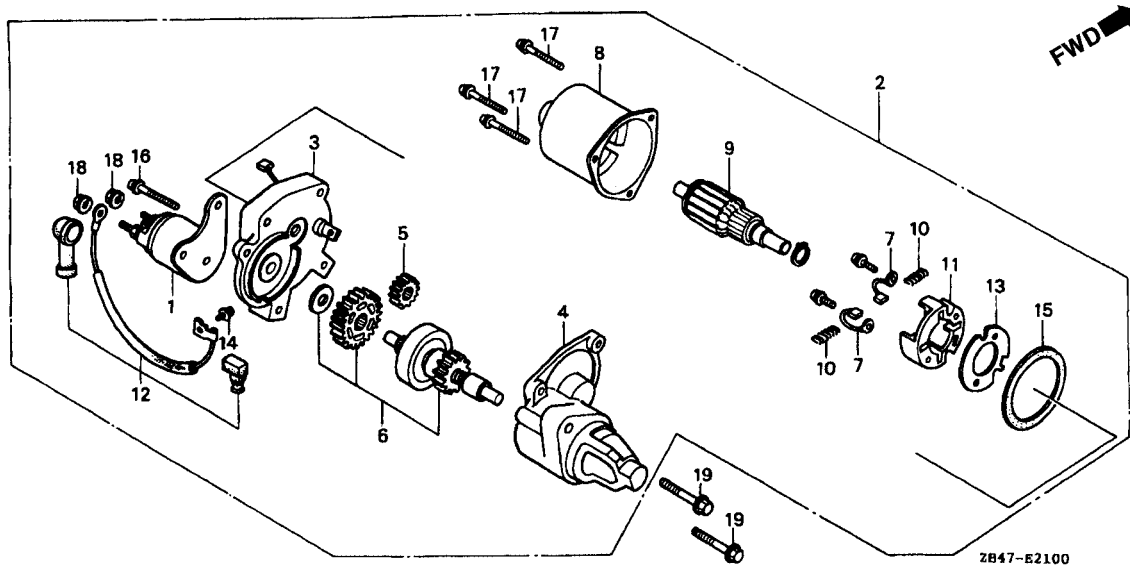

Item de serviço	T.M.O.
Contador Comp	0,3
Carçaça Comp	0,8
• Suporte Central	
• Escovas	
• Suporte Escovas	
Embreagem Unidirecional	0,6
• Suporte Dianteiro	
Unidade Motor Partida	0,5

Ref. Nº	Nº da peça	Descrição	Qtd.						Nº de série	Tipo
			EM 3000 XK1	EG 3000 XK1	EM 3500 XK1	EG 3500 XK1	EM 3000 SXX1	EM 3500 SXX1		
1	31204-ZA0-003	Contador Comp	-	-	-	-	1	1		
2	31210-ZE2-003	Unidade, Motor Partida	-	-	-	-	1	1		
3	31211-ZE2-003	Suporte, Central	-	-	-	-	1	1		
4	31212-ZE2-003	Suporte, Dianteiro	-	-	-	-	1	1		
5	31213-ZE2-003	Engrenagem, Pinhão	-	-	-	-	1	1		
6	31214-ZE2-003	Embreagem, Unidirecional	-	-	-	-	1	1		
7	31215-ZE2-003	Escovas	-	-	-	-	2	2		
8	31216-ZE2-003	Induzido Comp	-	-	-	-	1	1		
9	31217-ZE2-003	Carçaça Comp	-	-	-	-	1	1		
10	31219-ZE2-003	Mola, Retorno Escovas	-	-	-	-	4	4		
11	31231-ZE2-003	Suporte, Escovas	-	-	-	-	1	1		
12	31232-ZE2-013	Presilha, Tampa	-	-	-	-	1	1		
13	31233-ZE2-003	Coletor	-	-	-	-	1	1		
14	90110-ZE2-003	Parafuso, Arruela, 4 x 6	-	-	-	-	1	1		
15	91601-ZE2-003	Guarnição	-	-	-	-	1	1		
16	93892-05014-18	Parafuso, Arruela, 5 x 14	-	-	-	-	2	2	~ 3557694	
	90007-ZE2-003	Parafuso, Arruela, 5 x 14	-	-	-	-	2	2	3557695 ~	
17	93892-05032-18	Parafuso, Arruela, 5 x 32	-	-	-	-	4	4		
18	94070-06080	Porca, Arruela, 6 mm	-	-	-	-	2	2		
19	95701-08040-00	Parafuso, Flange, 8 x 40	-	-	-	-	2	2		

C-7 Controle

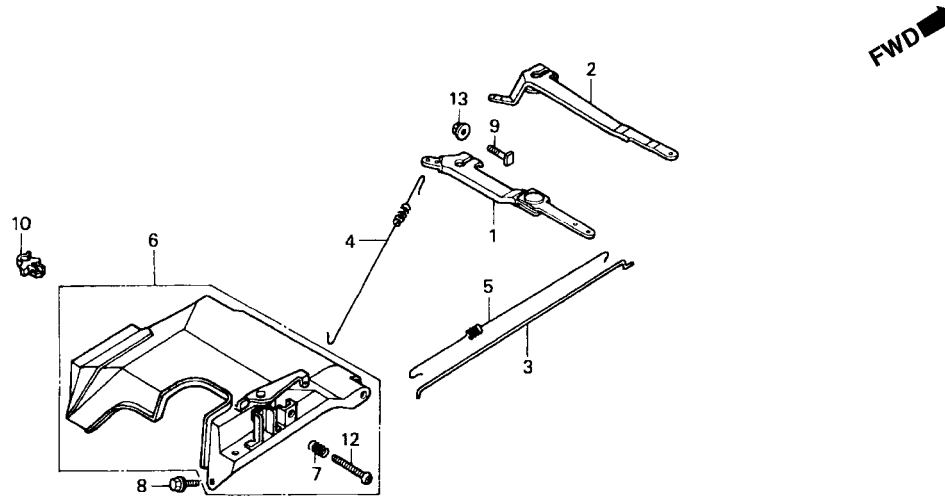

ZB47-E2200 A

Item de serviço	T.M.O.
Braço Comp., Governador.....	0,3
(Modelo EG 0,2)	
• Vareta Governador (Modelo EG 0,2)	
• Mola, Governador (Modelo EG 0,2)	
Controle Comp.....	0,6
(Modelo EG 0,3)	

Ref. Nº	Nº da peça	Descrição	Qtd.						Nº de série	Tipo
			EM 3000 XK1	EG 3000 XK1	EM 3500 XK1	EG 3500 XK1	EM 3000 SXX1	EM 3500 SXX1		
1	16550-ZE2-700	Braço Comp., Governador	-	-	1	-	1	1	C, L, R, S
2	16551-ZE2-000	Braço, Governador	1	1	-	1	-	-	B, B/A, B/B, C, E, F, G, G/A, G/B, GV, K, L, R, S, U/A, U/B M
3	16555-ZE2-000	Vareta, Governador	1	1	1	1	1	1
4	16561-ZE2-000	Mola, Governador.....	1	1	1	1	1	1
5	16562-ZE2-000	Mola, Retorno Acelerador	1	1	-	1	-	-	B, B/A, B/B, C, E, F, G, G/A, G/B, GV, K, L, R, S, U/A, U/B M
	16562-ZE2-700	Mola, Retorno Acelerador	-	-	1	-	1	1	C, L, R, S
6	16570-ZE2-701	Controle Comp	1	-	1	-	1	1
	16570-ZE2-721	Controle Comp	-	1	-	1	-	-
7	16584-883-300	Mola, Ajuste Controle	1	1	1	1	1	1
8	90013-883-000	Parafuso, Flange, 6 x 12.....	2	2	2	2	2	2
9	90015-ZE5-010	Parafuso, Braço Governador.....	1	1	1	1	1	1
10	91501-ZE2-701	Presilha, Tubo.....	-	-	-	-	1	1
12	93500-05035-0A	Parafuso, Phillips, 5 x 35	1	1	1	1	1	1
13	94050-06000	Porca, Flange, 6 mm	1	1	1	1	1	1

EOP-1 Jogo de Juntas

Item de serviço T.M.O.

Ref. Nº	Nº da peça	Descrição	Qty.						Nº de série	Tipo
			EM 3000 XK1	EG 3000 XK1	EM 3500 XK1	EG 3500 XK1	EM 3000 SXX1	EM 3500 SXX1		
	061A1-ZE2-881	Juntas, Jogo (Peças Componentes)	1	1	1	1	1	1	B, B/A, C, E, F, G, G/A, GV, K, L, M, R, S, U/A
1	11381-ZE2-800	Guarnição, Tampa.....	1	1	1	1	1	1	B, B/A, C, E, F, G, G/A, GV, K, L, M, R, S, U/A
2	12251-ZE2-800	Junta, Cabeçote	1	1	1	1	1	1	B, B/A, C, E, F, G, G/A, GV, K, L, M, R, S, U/A
3	12391-ZE2-020	Guarnição, Tampa Cabeçote.....	1	1	1	1	1	1	B, B/A, C, E, F, G, G/A, GV, K, L, M, R, S, U/A
4	16221-ZA0-800	Guarnição, Carburador	1	1	1	1	1	1	B, B/A, C, E, F, G, G/A, GV, K, L, M, R, S, U/A
5	16223-ZA0-800	Guarnição, Coletor	1	1	1	1	1	1	B, B/A, C, E, F, G, G/A, GV, K, L, M, R, S, U/A
6	18333-ZE3-800	Guarnição, Tubo Escape	1	1	1	1	1	1	B, B/A, C, E, F, G, G/A, GV, K, L, M, R, S, U/A

3

C-8 Caixa de Controle

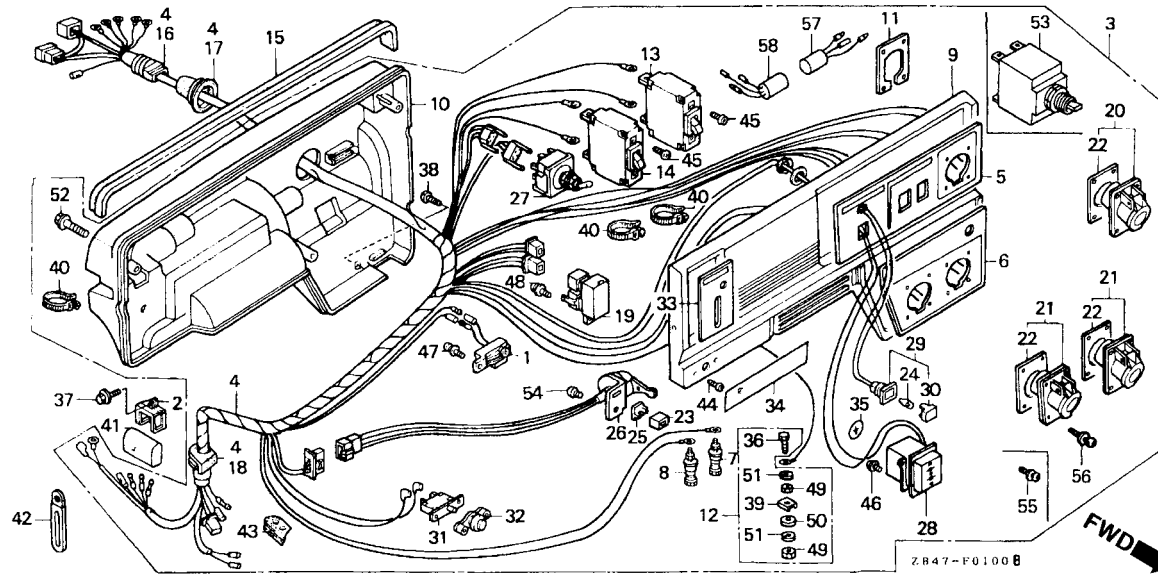

Item de serviço	T.M.O.
Unidade, Alerta Óleo	0,5
• Diodo Comp.	
• Interruptor Comp., Partida Motor	
• Interruptor Comp., Medidor Voltagem	
• Medidor, Frequência	
• Protetor, Circuito	
Caixa Controle Comp.....	0,3
Fiação, Principal	1,0
Terminal Saída D.C	0,4
Disjuntor	0,6
(Adicionar 0,1 por Unidade)	
• Tomada	
(Adicionar 0,1 por Unidade)	
• Protetor, Circuito	
Lâmpada.....	0,1

Ref. Nº	Nº da peça	Descrição	Qtd.						Nº de série	Tipo
			EM 3000 XK1	EG 3000 XK1	EM 3500 XK1	EG 3500 XK1	EM 3000 SXX1	EM 3500 SXX1		
1	15520-ZB2-003	Unidade, Alerta Óleo.....	1	-	-	-	-	~ 2102454	B/A	
2	30561-ZB4-000	Presilha, Fiação	1	-	-	-	-	~ 2103358	B/A	
3	31400-ZB4-C91ZA	Caixa, Controle Comp. *R-8* Vermelho Bright....	1	-	-	-	-	~ 2108445	B/A	
	31400-ZB4-C92ZA	Caixa, Controle Comp. *R-8* Vermelho Bright....	1	-	-	-	-	2108446 ~ 2107468	B/A	
	31400-ZB4-C93ZA	Caixa, Controle Comp. *R-8* Vermelho Bright....	1	-	-	-	-	2107469 ~ 2109305	B/A	
	31400-ZB4-C94ZA	Caixa, Controle Comp. *R-8* Vermelho Bright....	1	-	-	-	-	2109306 ~ 2111377	B/A	
	31400-ZB4-C95ZA	Caixa, Controle Comp. *R-8* Vermelho Bright....	1	-	-	-	-	2111378 ~	B/A	
4	31404-ZB4-C91	Fiação, Principal.....	1	-	-	-	-	B/B	
	31404-ZB4-C92	Fiação, Principal.....	1	-	-	-	-	~ 2107468	B/A	
	31404-ZB4-C93	Fiação, Principal.....	1	-	-	-	-	2107469 ~ 2109305	B/A	
	31404-ZB4-C94	Fiação, Principal.....	1	-	-	-	-	2109306 ~ 2111377	B/A	
	31404-ZB4-C95	Fiação, Principal.....	1	-	-	-	-	2111378 ~	B/A	
			1	-	-	-	-	B/B	
5	31406-ZB4-C91	Etiqueta, Interruptor Painel.....	1	-	-	-	-	~ 2107468	B/A	
	31406-ZB4-C92	Etiqueta, Interruptor Painel.....	1	-	-	-	-	2107469 ~	B/A	
			1	-	-	-	-	B/B	
6	31408-ZB4-C91	Etiqueta, Saída D.C	1	-	-	-	-	~ 2107468	B/A	
	31408-ZB4-C92	Etiqueta, Saída D.C	1	-	-	-	-	2107469 ~	B/A	
			1	-	-	-	-	B/B	
7	31408-880-000	Terminal, Saída D.C (+).....	1	-	-	-	-	B/A, B/B	

C-8 Caixa de Controle

Ref. Nº	Nº da peça	Descrição	Qty.						Nº de série	Tipo
			EM 3000 XK1	EG 3000 XK1	EM 3500 XK1	EG 3500 XK1	EM 3000 SXX1	EM 3500 SXX1		
8	31409-880-000	Terminal, Saída D.C (-).....	1	-	-	-	-	-	B/A, B/B
9	31420-ZB4-C91ZA	Painel, Controle *R-8* Vermelho Bright.....	1	-	-	-	-	-	~ 2107468	B/A
	31420-ZB4-C92ZA	Painel, Controle *R-8* Vermelho Bright.....	1	-	-	-	-	2107469	~	B/A
			1	-	-	-	-	B/B
10	31425-ZB4-010ZA	Carcaça, Controle *R-8* Vermelho Bright.....	1	-	-	-	-	-	B/A, B/B
11	31426-ZB7-691	Placa Tomada, Jogo.....	3	-	-	-	-	-	B/A, B/B
12	31428-899-840	Terminal, Terra.....	1	-	-	-	-	-	~ 2107468	B/A
	31428-ZB4-013	Terminal, Terra.....	1	-	-	-	-	2107469	~	B/A
			1	-	-	-	-	B/B
13	31430-ZB4-620	Disjuntor (12,5A).....	1	-	-	-	-	-	~ 2107468	B/A
14	31431-ZB4-690	Disjuntor (12A).....	1	-	-	-	-	-	~ 2107468	B/A
15	31462-ZB4-000	Coxim, Controle.....	1	-	-	-	-	-	B/A, B/B
16	31481-ZB4-003	Coxim, Fiação A.C.....	1	-	-	-	-	-	B/A, B/B
17	31482-ZB4-003	Coxim, Fiação Principal.....	1	-	-	-	-	-	B/A, B/B
18	31483-ZB4-003	Coxim, Fiação Interruptor.....	1	-	-	-	-	-	B/A, B/B
19	31710-ZB4-731	Diodo Comp.....	1	-	-	-	-	-	B/A, B/B
20	32331-ZB3-G90	Tomada (16A-240V).....	1	-	-	-	-	-	B/A, B/B
	32331-898-690	Tomada (16A-220V).....	1	-	-	-	-	-	B/A, B/B
21	32332-ZB3-G90	Tomada (16A-110V) (LEWDEN).....	2	-	-	-	-	-	B/A, B/B
	32332-898-690	Tomada (16A-110V) (NIPHAN LIMITED).....	2	-	-	-	-	-	B/A, B/B
22	32335-898-690	Guarnição, Tomada.....	3	-	-	-	-	-	B/A, B/B
23	32343-892-003	Botão, Alavanca Registro.....	1	-	-	-	-	-	B/A, B/B
24	34908-GE0-701	Lâmpada (12V-2W).....	1	-	-	-	-	-	B/A, B/B
25	36106-892-003	Botão, Bucha Controle.....	1	-	-	-	-	-	B/A, B/B
26	36110-ZB4-701	Interruptor Comp., Partida Motor.....	1	-	-	-	-	-	B/A, B/B
27	36221-899-630	Interruptor Comp., Voltagem.....	1	-	-	-	-	-	B/A, B/B
28	37500-ZA7-003	Medidor, Frequência.....	1	-	-	-	-	-	~ 2107468	B/A
29	37560-ZA0-801	Soquete Comp., Lâmpada (Verde).....	1	-	-	-	-	-	B/A, B/B
30	37563-ZA0-801	Lente (Verde).....	1	-	-	-	-	-	B/A, B/B
31	38240-898-000	Protetor, Circuito (D. C.).....	1	-	-	-	-	-	B/A, B/B
32	38250-ZA8-701	Lente Comp. Protetor.....	1	-	-	-	-	-	B/A, B/B
33	87501-ZB4-C51	Etiqueta, Interruptor Motor.....	1	-	-	-	-	-	~ 2102454	B/A
	87501-ZB4-E32	Etiqueta, Interruptor Motor.....	1	-	-	-	-	2102455	~ 2107468	B/A
	87501-ZB4-C63	Etiqueta, Interruptor Motor.....	1	-	-	-	-	2107469	~	B/A
			1	-	-	-	-	B/B
34	87524-ZB4-C51	Etiqueta, Saída D.C.....	1	-	-	-	-	-	~ 2107468	B/A
	87524-ZB4-C62	Etiqueta, Saída D.C.....	1	-	-	-	-	2107469	~	B/A
			1	-	-	-	-	B/B
35	87534-892-640	Etiqueta, Terra.....	1	-	-	-	-	-	B/A, B/B
36	90011-899-840	Parafuso, Sextavado., 6 x 28.....	1	-	-	-	-	-	B/A, B/B
37	90013-883-000	Parafuso, Flange, 6 x 12.....	1	-	-	-	-	-	B/A, B/B
38	90101-692-000	Parafuso.....	1	-	-	-	-	-	B/A, B/B
39	90501-ZA7-640	Trava, 6 mm.....	1	-	-	-	-	-	~ 2107468	B/A
40	90672-ZB4-003	Presilha, Cabo.....	3	-	-	-	-	-	B/A, B/B
41	91406-ZB4-000	Tube, Fiação.....	1	-	-	-	-	-	~ 2103358	B/A
	91406-ZB3-740	Tube, Fiação.....	1	-	-	-	-	2103359	~	B/A
			1	-	-	-	-	B/B

C-8 Caixa de Controle

Ref. Nº	Nº da peça	Descrição	Qtd.						Nº de série	Tipo
			EM 3000 XK1	EG 3000 XK1	EM 3500 XK1	EG 3500 XK1	EM 3000 SXX1	EM 3500 SXX1		
42	91406-671-000	Presilha, Fiação	1	-	-	-	-	-	2103359 ~	B/A B/B
43	91601-ZB4-003	Coxim, Tubo	1	-	-	-	-	-	B/A, B/B
44	93500-03012-1H	Parafuso, Phillips, 3 x 12	2	-	-	-	-	-	B/A, B/B
45	93500-04006-1H	Parafuso, Phillips, 4 x 6	4	-	-	-	-	-	~ 2107468	B/A
46	93500-04010-1H	Parafuso, Phillips, 4 x 10	2	-	-	-	-	-	~ 2107468	B/A
47	93893-04010-18	Parafuso, Arruela, 4 x 10	1	-	-	-	-	-	~ 2102454	B/A
48	93893-04012-18	Parafuso, Arruela, 4 x 12	1	-	-	-	-	-	B/A, B/B
49	94001-06390-0S	Porca, Sextavada, 6 mm	2	-	-	-	-	-	B/A, B/B
50	94101-06800	Arruela, Lisa, 6 mm	1	-	-	-	-	-	B/A, B/B
51	94111-06800	Arruela, Pressão, 6 mm	2	-	-	-	-	-	B/A, B/B
52	95701-06040-18	Parafuso, Flange, 6 x 40	3	-	-	-	-	-	B/A, B/B
53	38220-ZB4-C90	Protetor, Circuito (13A)	1	-	-	-	-	-	2107469 ~	B/A B/B
54	93500-04006-1H	Parafuso, Phillips, 4 x 6	1	-	-	-	-	-	B/A, B/B
55	93893-03008-18	Parafuso, Arruela, 3 x 8	12	-	-	-	-	-	~ 2107468	B/A
56	93893-05016-18	Parafuso, Arruela, 5 x 16	12	-	-	-	-	-	2107469 ~	B/A B/B
57	38390-ZB4-C61	Filtro Comp. (A.C.)	1	-	-	-	-	-	2109306 ~	B/A B/B
58	38395-ZB4-C61	Filtro Comp (D. C.)	1	-	-	-	-	-	2109306 ~	B/A B/B

C-8.1 Caixa de Controle

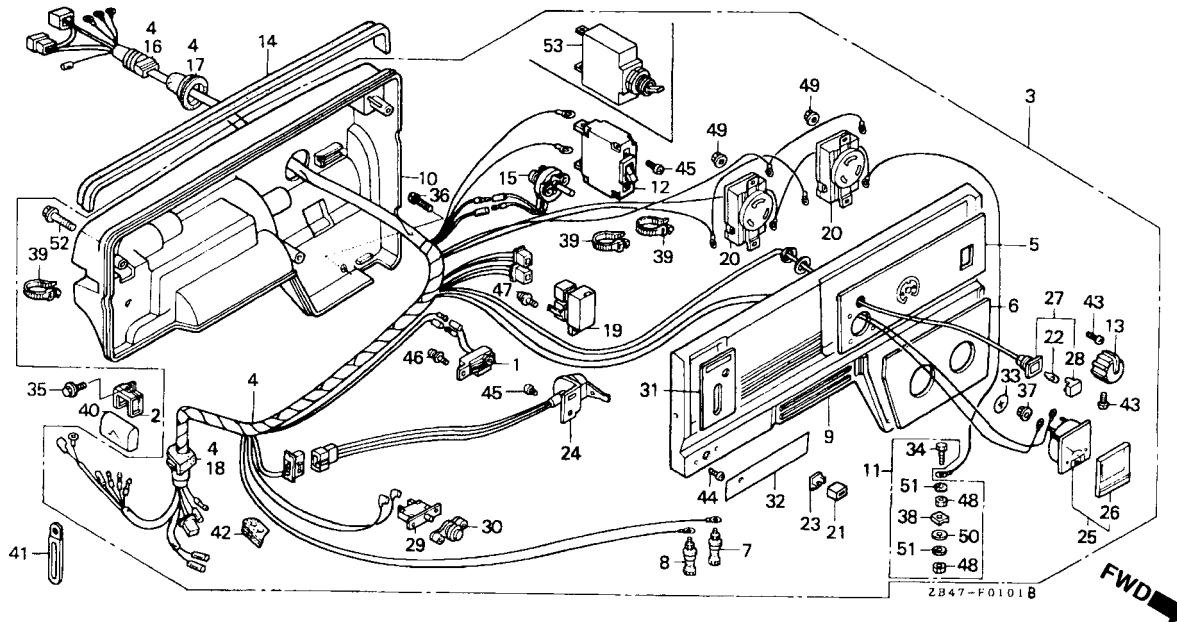

Item de serviço	T.M.O.
Unidade, Alerta Óleo	0,5
• Resistor Comp., Variação	
• Diodo Comp.	
• Interruptor Comp., Partida Motor	
• Voltímetro	
• Protetor, Circuito	
Caixa Controle Comp.....	0,3
Fiação, Principal	1,0
Terminal Saída D.C	0,4
• Carcaça, Controle	
Disjuntor	0,6
• Tomada	
(Adicionar 0,1 por Unidade)	
• Protetor, Circuito	
Lâmpada.....	0,1

Ref. Nº	Nº da peça	Descrição	Qtd.						Nº de série	Tipo
			EM 3000 XK1	EG 3000 XK1	EM 3500 XK1	EG 3500 XK1	EM 3000 SXX1	EM 3500 SXX1		
1	15520-ZB2-003	Unidade, Alerta Óleo.....	1	-	-	-	-	~ 2102454	E	
2	30561-ZB4-000	Presilha, Fiação	1	-	-	-	-	~ 2103358	E	
3	31400-ZB4-C51ZA	Caixa, Controle Comp. *R-8* Vermelho Bright....	1	-	-	-	-	~ 2102454	E	
	31400-ZB4-C52ZA	Caixa, Controle Comp. *R-8* Vermelho Bright....	1	-	-	-	-	2102455 ~ 2106825	E	
	31400-ZB4-C53ZA	Caixa, Controle Comp. *R-8* Vermelho Bright....	1	-	-	-	-	2106826 ~	E	
4	31404-ZB4-D61	Fiação, Principal.....	1	-	-	-	-	~ 2106570	E	
	31404-ZB4-D62	Fiação, Principal.....	1	-	-	-	-	2106571 ~ 2109764	E	
	31404-ZB4-D63	Fiação, Principal.....	1	-	-	-	-	2109765 ~	E	
5	31406-ZB4-A71	Etiqueta, Interruptor Painel.....	1	-	-	-	-	~ 2106570	E	
	31406-ZB4-A72	Etiqueta, Interruptor Painel.....	1	-	-	-	-	2106571 ~	E	
6	31408-ZB4-A71	Etiqueta, Saída D.C	1	-	-	-	-	E	
7	31408-880-000	Terminal, Saída D.C (+).....	1	-	-	-	-	E	
8	31409-880-000	Terminal, Saída D.C (-).....	1	-	-	-	-	E	
9	31420-ZB4-751ZA	Painel, Controle *R-8* Vermelho Bright	1	-	-	-	-	~ 2106825	E	
	31420-ZB4-752ZA	Painel, Controle *R-8* Vermelho Bright	1	-	-	-	-	2106826 ~	E	
10	31425-ZB4-010ZA	Carcaça, Controle *R-8* Vermelho Bright	1	-	-	-	-	E	
11	31428-899-840	Terminal, Terra	1	-	-	-	-	~ 2106570	E	
	31428-ZB4-013	Terminal, Terra	1	-	-	-	-	2106571 ~	E	
12	31430-ZB4-850	Disjuntor (13A).....	1	-	-	-	-	~ 2106570	E	
13	31461-898-000	Botão, Ajuste	1	-	-	-	-	E	

3

C-8.1 Caixa de Controle

Ref. Nº	Nº da peça	Descrição	Qtd.						Nº de série	Tipo
			EM 3000 XK1	EG 3000 XK1	EM 3500 XK1	EG 3500 XK1	EM 3000 SXK1	EM 3500 SXX1		
14	31462-ZB4-000	Coxim, Controle.....	1	-	-	-	-	-	E
15	31465-ZB4-013	Resistor Comp., Variação.....	1	-	-	-	-	-	E
16	31481-ZB4-003	Coxim, Fiação A.C.....	1	-	-	-	-	-	E
17	31482-ZB4-003	Coxim, Fiação Principal.....	1	-	-	-	-	-	E
18	31483-ZB4-003	Coxim, Fiação Interruptor.....	1	-	-	-	-	-	E
19	31710-ZB4-731	Diodo Comp.....	1	-	-	-	-	-	E
20	32331-880-680	Tomada (20A-250V).....	2	-	-	-	-	-	E
21	32343-892-003	Botão, Alavanca Registro.....	1	-	-	-	-	-	E
22	34908-GE0-701	Lâmpada (12V-2W).....	1	-	-	-	-	-	~ 2106570	E
23	36106-892-003	Bucha, Botão Controle.....	1	-	-	-	-	-	E
24	36110-ZB4-701	Interruptor Comp., Partida Motor.....	1	-	-	-	-	-	E
25	37450-ZB4-651	Voltímetro (300V).....	1	-	-	-	-	-	~ 2106570	E
	37450-ZC2-C80	Voltímetro (300V).....	1	-	-	-	-	-	2106571 ~	E
26	37451-ZB4-003	Lente, Instrumentos.....	1	-	-	-	-	-	~ 2106570	E
27	37560-ZA0-801	Soquete Comp., Lâmpada (Verde).....	1	-	-	-	-	-	~ 2106570	E
28	37563-ZA0-801	Lente (Verde).....	1	-	-	-	-	-	~ 2106570	E
29	38240-898-000	Protetor, Circuito (D. C.).....	1	-	-	-	-	-	E
30	38250-ZA8-701	Lente Comp., Protetor.....	1	-	-	-	-	-	E
31	87501-ZB4-E31	Etiqueta, Interruptor Motor.....	1	-	-	-	-	-	~ 2102454	E
	87501-ZB4-E32	Etiqueta, Interruptor Motor.....	1	-	-	-	-	-	2102455 ~	E
32	87524-ZB4-C51	Etiqueta, Saída D.C.....	1	-	-	-	-	-	E
33	87534-892-640	Etiqueta, Terra.....	1	-	-	-	-	-	E
34	90011-899-840	Parafuso, Sextavado, 6 x 28.....	1	-	-	-	-	-	E
35	90013-883-000	Parafuso, Flange, 6 x 12.....	1	-	-	-	-	-	E
36	90101-692-000	Parafuso.....	1	-	-	-	-	-	E
37	90201-ZB4-003	Porca, Flange, 3 mm.....	2	-	-	-	-	-	~ 2106570	E
38	90501-ZA7-640	Trava, 6 mm.....	1	-	-	-	-	-	~ 2106570	E
39	90672-ZB4-003	Presilha, Cabo.....	3	-	-	-	-	-	E
40	91406-ZB4-000	Tubo, Fiação.....	1	-	-	-	-	-	~ 2103358	E
	91406-ZB3-740	Tubo, Fiação.....	1	-	-	-	-	-	2103359 ~	E
41	91406-671-000	Presilha, Fiação.....	1	-	-	-	-	-	2103359 ~	E
42	91601-ZB4-003	Coxim, Tubo.....	1	-	-	-	-	-	E
43	93500-03006-1H	Parafuso, Phillips, 3 x 6.....	3	-	-	-	-	-	~ 2106570	E
	93500-03006-1G	Parafuso, Phillips, 3 x 6.....	3	-	-	-	-	-	2106571 ~	E
44	93500-03012-1H	Parafuso, Phillips, 3 x 12.....	2	-	-	-	-	-	E
45	93500-04006-1H	Parafuso, Phillips, 4 x 6.....	3	-	-	-	-	-	~ 2106570	E
			1	-	-	-	-	-	2106571 ~	E
46	93893-04010-18	Parafuso, Arruela, 4 x 10.....	1	-	-	-	-	-	~ 2102454	E
47	93893-04012-18	Parafuso, Arruela, 4 x 12.....	1	-	-	-	-	-	E
48	94001-06390-0S	Porca, Sextavada, 6 mm.....	2	-	-	-	-	-	E
49	94050-04000	Porca, Flange, 4 mm.....	4	-	-	-	-	-	E
50	94101-06800	Arruela, Lisa, 6 mm.....	1	-	-	-	-	-	E
51	94111-06800	Arruela, Pressão, 6 mm.....	2	-	-	-	-	-	E
52	95701-06040-18	Parafuso, Flange, 6 x 40.....	3	-	-	-	-	-	E
53	38220-ZB4-C60	Protetor, Circuito (13A).....	1	-	-	-	-	-	2106571 ~	E

C-8.2 Caixa de Controle

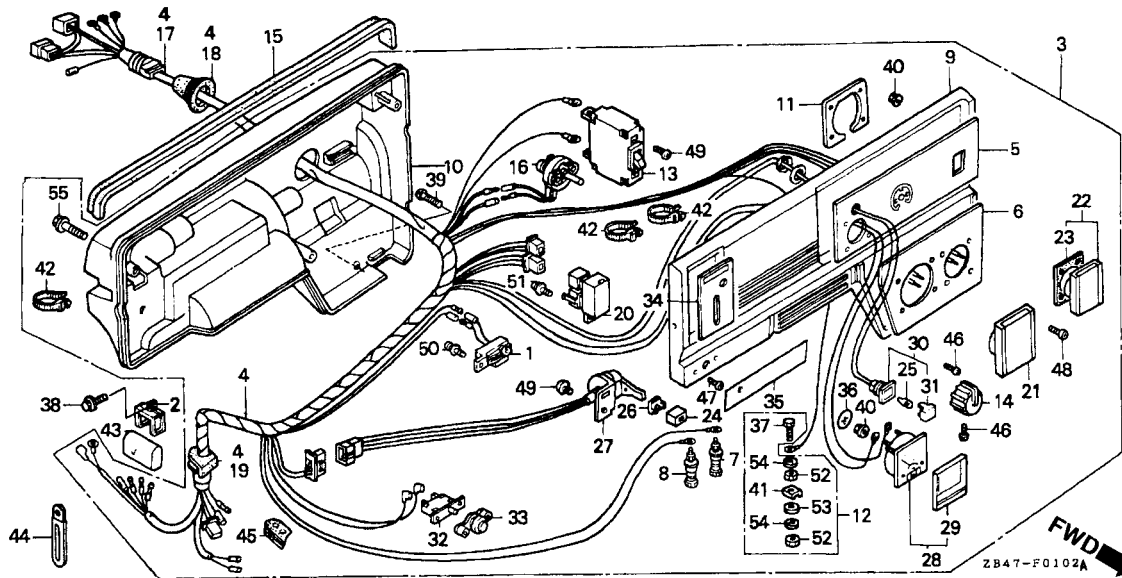

Item de serviço	T.M.O.
Unidade, Alerta Óleo	0,5
• Resistor Comp., Variação	
• Diodo Comp.	
• Soquete (Adicionar 0,1 por Unidade)	
• Interruptor Comp., Partida Motor	
• Voltímetro	
• Protetor, Circuito	
Caixa Controle Comp.....	0,3
Fiação, Principal	1,0
Terminal Saída D.C	0,4
• Carcaça, Controle	
Disjuntor	0,6
Lâmpada.....	0,1

Ref. N°	N° da peça	Descrição	Qtd.						N° de série	Tipo
			EM 3000 XK1	EG 3000 XK1	EM 3500 XK1	EG 3500 XK1	EM 3000 SXX1	EM 3500 SXX1		
1	15520-ZB2-003	Unidade, Alerta Óleo.....	1	-	-	-	-	~ 2102454	F	
2	30561-ZB4-000	Presilha, Fiação	1	-	-	-	-	~ 2103358	F	
3	31400-ZB4-D51ZA	Caixa, Controle Comp. *R-8* Vermelho Bright....	1	-	-	-	-	~ 2102454	F	
	31400-ZB4-D52ZA	Caixa, Controle Comp. *R-8* Vermelho Bright....	1	-	-	-	-	2102455 ~ 2104471	F	
	31400-ZB4-D53ZA	Caixa, Controle Comp. *R-8* Vermelho Bright....	1	-	-	-	-	2104472 ~	F	
4	31404-ZB4-D81	Fiação, Principal.....	1	-	-	-	-	~ 2104219	F	
	31404-ZB4-D82	Fiação, Principal.....	1	-	-	-	-	2104220 ~	F	
5	31406-ZB4-D51	Etiqueta, Interruptor Painel.....	1	-	-	-	-		F	
6	31408-ZB4-D51	Etiqueta, Saída D.C.....	1	-	-	-	-		F	
7	31408-880-000	Terminal, Saída D.C (+).....	1	-	-	-	-		F	
8	31409-880-000	Terminal, Saída D.C (-).....	1	-	-	-	-		F	
9	31420-ZB4-D51ZA	Painel, Controle *R-8* Vermelho Bright.....	1	-	-	-	-	~ 2104471	F	
	31420-ZB4-D52ZA	Painel, Controle *R-8* Vermelho Bright.....	1	-	-	-	-	2104472 ~	F	
10	31425-ZB4-010ZA	Carcaça, Controle *R-8* Vermelho Bright	1	-	-	-	-		F	
11	31426-ZB4-D51	Placa Fixação, Tomada.....	1	-	-	-	-	~ 2104227	F	
	31426-ZB4-D52	Placa Fixação, Tomada.....	1	-	-	-	-	2104228 ~	F	
12	31428-899-840	Terminal, Terra.....	1	-	-	-	-		F	
13	31430-ZB4-850	Disjuntor (13A).....	1	-	-	-	-		F	
14	31461-898-000	Botão, Ajuste	1	-	-	-	-		F	
15	31462-ZB4-000	Coxim, Controle.....	1	-	-	-	-		F	

3

C-8.2 Caixa de Controle

Ref. Nº	Nº da peça	Descrição	Qtd.						Nº de série	Tipo
			EM 3000 XK1	EG 3000 XK1	EM 3500 XK1	EG 3500 XK1	EM 3000 SXK1	EM 3500 SXX1		
16	31465-ZB4-013	Resistor Comp., Variação.....	1	-	-	-	-	-	F
17	31481-ZB4-003	Coxim Fiação A.C.....	1	-	-	-	-	-	F
18	31482-ZB4-003	Coxim, Fiação Principal.....	1	-	-	-	-	-	F
19	31483-ZB4-003	Coxim, Fiação Interruptor.....	1	-	-	-	-	-	F
20	31710-ZB4-731	Diodo Comp.	1	-	-	-	-	-	F
21	32331-ZA0-650	Soquete (20A-380V) (2P+T).....	1	-	-	-	-	-	~ 2104227	F
	32331-ZA0-651	Soquete (20A-380V) (2P+T).....	1	-	-	-	-	-	2104228 ~	F
22	32331-880-900	Soquete (10/16A-250V).....	1	-	-	-	-	-	F
23	32335-880-900	Guarnição.....	1	-	-	-	-	-	F
24	32343-892-003	Botão, Alavanca Registro.....	1	-	-	-	-	-	F
25	34908-GE0-701	Lâmpada (12V-2W)	1	-	-	-	-	-	F
26	36106-892-003	Bucha, Botão Controle	1	-	-	-	-	-	F
27	36110-ZB4-701	Interruptor Comp., Partida Motor	1	-	-	-	-	-	F
28	37450-ZB4-651	Voltímetro (300V).....	1	-	-	-	-	-	F
29	37451-ZB4-003	Lente, Instrumentos.....	1	-	-	-	-	-	F
30	37560-ZA0-801	Soquete Comp., Lâmpada (Verde).....	1	-	-	-	-	-	F
31	37563-ZA0-801	Lente (Verde).....	1	-	-	-	-	-	F
32	38240-898-000	Protetor, Circuito (D. C.).....	1	-	-	-	-	-	F
33	38250-ZA8-701	Lente Comp. Protetor	1	-	-	-	-	-	F
34	87501-ZB4-D51	Etiqueta, Interruptor Motor	1	-	-	-	-	-	~ 2102454	F
	87501-ZB4-D52	Etiqueta, Interruptor Motor	1	-	-	-	-	-	2102455 ~	F
35	87524-ZB4-D51	Etiqueta, Saída D.C.....	1	-	-	-	-	-	F
36	87534-892-640	Etiqueta, Terra.....	1	-	-	-	-	-	F
37	90011-899-840	Parafuso, Sextavado, 6 x 28.....	1	-	-	-	-	-	F
38	90013-883-000	Parafuso, Flange, 6 x 12.....	1	-	-	-	-	-	F
39	90101-692-000	Parafuso	1	-	-	-	-	-	F
40	90201-ZB4-003	Porca, Flange, 3 mm	6	-	-	-	-	-	F
41	90501-ZA7-640	Trava, 6mm.....	1	-	-	-	-	-	F
42	90672-ZB4-003	Presilha, Cabo.....	3	-	-	-	-	-	F
43	91406-ZB4-000	Tubo, Fiação.....	1	-	-	-	-	-	~ 2103358	F
	91406-ZB3-740	Tubo, Fiação.....	1	-	-	-	-	-	2103359 ~	F
44	91406-671-000	Presilha, Fiação.....	1	-	-	-	-	-	2103359 ~	F
45	91601-ZB4-003	Coxim, Tubo	1	-	-	-	-	-	F
46	93500-03006-1H	Parafuso, Phillips, 3 x 6	3	-	-	-	-	-	F
47	93500-03012-1H	Parafuso, Phillips, 3 x 12	2	-	-	-	-	-	F
48	93500-03014-0H	Parafuso, Phillips, 3 x 14	8	-	-	-	-	-	F
49	93500-04006-1H	Parafuso, Phillips, 4 x 6	3	-	-	-	-	-	F
50	93893-04010-18	Parafuso, Arruela, 4 x 10	1	-	-	-	-	-	~ 2102454	F
51	93893-04012-18	Parafuso, Arruela, 4 x 12	1	-	-	-	-	-	F
52	94001-06390-0S	Porca, Sextavada, 6 mm	2	-	-	-	-	-	F
53	94101-06800	Arruela, Lisa, 6 mm	1	-	-	-	-	-	F
54	94111-06800	Arruela, Pressão, 6 mm	2	-	-	-	-	-	F
55	95701-06040-18	Parafuso, Flange, 6 x 40.....	3	-	-	-	-	-	F

C-8.3 Caixa de Controle

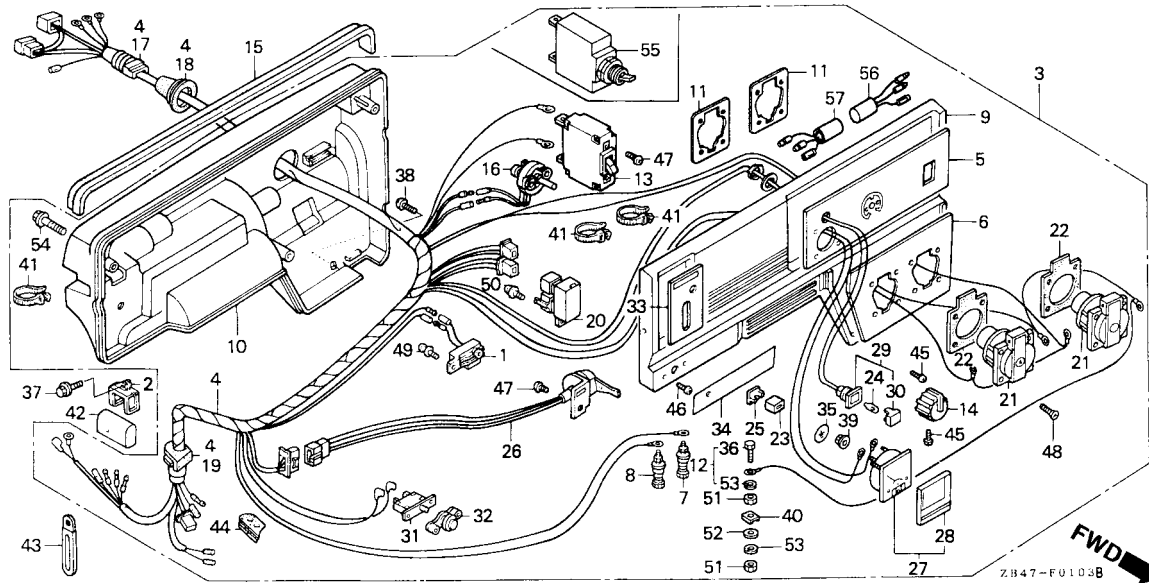

Item de serviço	T.M.O.
Unidade, Alerta Óleo	0,5
• Resistor Comp., Variação	
• Diodo Comp.	
• Interruptor Comp., Partida Motor	
• Voltímetro	
• Protetor, Circuito	
Caixa Controle Comp.....	0,3
Fiação, Principal	1,0
Terminal Saída D.C	0,4
• Carcaça, Controle	
Disjuntor	0,6
• Tomada	
(Adicionar 0,1 por Unidade)	
• Protetor, Circuito	
Lâmpada.....	0,1

Ref. Nº	Nº da peça	Descrição	Qty.						Nº de série	Tipo
			EM 3000 XK1	EG 3000 XK1	EM 3500 XK1	EG 3500 XK1	EM 3000 SXX1	EM 3500 SXX1		
1	15520-ZB2-003	Unidade, Alerta Óleo.....	1	-	-	-	-	~ 2102454	G/A	
2	30561-ZB4-000	Presilha, Fiação	1	-	-	-	-	~ 2103358	G/A	
3	31400-ZB4-C61ZA	Caixa, Controle Comp. *R-8* Vermelho Bright....	1	-	-	-	-	~ 2102454	G/A	
	31400-ZB4-C62ZA	Caixa, Controle Comp. *R-8* Vermelho Bright....	1	-	-	-	-	2102455 ~ 2106809	G/A	
	31400-ZB4-C63ZA	Caixa, Controle Comp. *R-8* Vermelho Bright....	1	-	-	-	-	2106810 ~ 2109305	G/A	
	31400-ZB4-C64ZA	Caixa, Controle Comp. *R-8* Vermelho Bright....	1	-	-	-	-	2109306 ~ 2109764	G/A	
	31400-ZB4-C65ZA	Caixa, Controle Comp. *R-8* Vermelho Bright....	1	-	-	-	-	2109765 ~	G/A	
			1	-	-	-	-	G/B	
4	31404-ZB4-D81	Fiação, Principal.....	1	-	-	-	-	~ 2102454	G/A	
	31404-ZB4-D82	Fiação, Principal.....	1	-	-	-	-	2102455 ~ 2106809	G/A	
	31404-ZB4-C61	Fiação, Principal.....	1	-	-	-	-	2106810 ~ 2109305	G/A	
	31404-ZB4-D41	Fiação, Principal.....	1	-	-	-	-	2109306 ~ 2109764	G/A	
	31404-ZB4-D42	Fiação, Principal.....	1	-	-	-	-	2109765 ~	G/A	
			1	-	-	-	-	G/B	
5	31406-ZB4-C61	Etiqueta, Interruptor Painel.....	1	-	-	-	-	~ 2106809	G/A	
	31406-ZB4-C62	Etiqueta, Interruptor Painel.....	1	-	-	-	-	2106810 ~	G/A	
			1	-	-	-	-	G/B	
6	31406-ZB4-C61	Etiqueta, Saída D.C	1	-	-	-	-	~ 2106809	G/A	
	31408-ZB4-N61	Etiqueta, Saída D.C	1	-	-	-	-	2106810 ~	G/A	
7	31408-880-000	Terminal, Saída D.C (+).....	1	-	-	-	-	G/A, G/B	

3

C-8.3 Caixa de Controle

Ref. Nº	Nº da peça	Descrição	Qtd.						Nº de série	Tipo
			EM 3000 XK1	EG 3000 XK1	EM 3500 XK1	EG 3500 XK1	EM 3000 SXK1	EM 3500 SXX1		
8	31409-880-000	Terminal, Saída D.C (-).....	1	-	-	-	-	-	G/A, G/B
9	31421-ZB4-781ZA	Painel, Controle *R-8* Vermelho Bright	1	-	-	-	-	-	~ 2106809	G/A
	31421-ZB4-782ZA	Painel, Controle *R-8* Vermelho Bright	1	-	-	-	-	-	2106810 ~ 2111988	G/A
	31421-ZB4-783ZA	Painel, Controle *R-8* Vermelho Bright	1	-	-	-	-	-	2111989 ~	G/A
			1	-	-	-	-	-	G/B
10	31425-ZB4-010ZA	Carcaça, Controle *R-8* Vermelho Bright	1	-	-	-	-	-	G/A, G/B
11	31426-ZA8-761	Placa Fixação, Tomada.....	2	-	-	-	-	-	G/A, G/B
12	31428-899-840	Terminal, Terra	1	-	-	-	-	-	~ 2106809	G/A
	31428-ZB4-013	Terminal, Terra	1	-	-	-	-	-	2106810 ~	G/A
			1	-	-	-	-	-	G/B
13	31430-ZB4-850	Disjuntor (13A).....	1	-	-	-	-	-	~ 2106809	G/A
14	31461-898-000	Botão, Ajuste	1	-	-	-	-	-	G/A, G/B
15	31462-ZB4-000	Coxim, Controle.....	1	-	-	-	-	-	G/A, G/B
16	31465-ZB4-013	Resistor Comp., Variação.....	1	-	-	-	-	-	G/A, G/B
17	31481-ZB4-003	Coxim, Fiação A.C.....	1	-	-	-	-	-	G/A, G/B
18	31482-ZB4-003	Coxim, Fiação Principal.....	1	-	-	-	-	-	G/A, G/B
19	31483-ZB4-003	Coxim, Fiação Interruptor.....	1	-	-	-	-	-	G/A, G/B
20	31710-ZB4-731	Diodo Comp.	1	-	-	-	-	-	G/A, G/B
21	32331-875-610	Tomada (16A-250V)	2	-	-	-	-	-	G/A, G/B
22	32335-875-610	Guarnição, Tomada.....	2	-	-	-	-	-	~ 2106809	G/A
23	32343-892-003	Botão, Alavanca Registro.....	1	-	-	-	-	-	G/A, G/B
24	34908-GE0-701	Lâmpada (12V-2W)	1	-	-	-	-	-	~ 2106809	G/A
25	36106-892-003	Bucha, Botão Controle.....	1	-	-	-	-	-	G/A, G/B
26	36110-ZB4-701	Interruptor Comp., Partida Motor	1	-	-	-	-	-	G/A, G/B
27	37450-ZB4-651	Voltímetro (300V).....	1	-	-	-	-	-	~ 2106809	G/A
	37450-ZB4-C60	Voltímetro.....	1	-	-	-	-	-	2106810 ~ 2111988	G/A
	37450-ZB4-C62	Voltímetro.....	1	-	-	-	-	-	2111989 ~	G/A
28	37451-ZB4-003	Lente, Instrumentos.....	1	-	-	-	-	-	~ 2106809	G/A
29	37560-ZA0-801	Soquete Comp., Lâmpada (Verde).....	1	-	-	-	-	-	~ 2106809	G/A
30	37563-ZA0-801	Lente (Verde).....	1	-	-	-	-	-	~ 2106809	G/A
31	38240-898-000	Protetor, Circuito (D. C.).....	1	-	-	-	-	-	G/A, G/B
32	38250-ZA8-701	Lente Comp., Protetor	1	-	-	-	-	-	G/A, G/B
33	87501-ZB4-C61	Etiqueta, Interruptor Motor	1	-	-	-	-	-	~ 2102454	G/A
	87501-ZB4-C62	Etiqueta, Interruptor Motor	1	-	-	-	-	-	2102455 ~ 2106809	G/A
	87501-ZB4-C63	Etiqueta, Interruptor Motor	1	-	-	-	-	-	2106810 ~	G/A
34	87524-ZB4-C61	Etiqueta, Saída D.C.....	1	-	-	-	-	-	~ 2106809	G/A
	87524-ZB4-C62	Etiqueta, Saída D.C.....	1	-	-	-	-	-	2106810 ~	G/A
			1	-	-	-	-	-	G/B
35	87534-892-640	Etiqueta, Terra	1	-	-	-	-	-	G/A, G/B
36	90011-899-840	Parafuso, Sextavado, 6 x 28.....	1	-	-	-	-	-	G/A, G/B
37	90013-883-000	Parafuso, Flange, 6 x 12.....	1	-	-	-	-	-	G/A, G/B
38	90101-692-000	Parafuso	1	-	-	-	-	-	G/A, G/B
39	90201-ZB4-003	Porca, Flange, 3 mm	2	-	-	-	-	-	~ 2106809	G/A
			2	-	-	-	-	-	211989 ~	G/A
40	90501-ZA7-640	Trava, 6 mm.....	1	-	-	-	-	-	~ 2106809	G/A
41	90672-ZB4-003	Presilha, Cabo.....	3	-	-	-	-	-	G/A, G/B

C-8.3 Caixa de Controle

Ref. Nº	Nº da peça	Descrição	Qt.						Nº de série	Tipo
			EM 3000 XK1	EG 3000 XK1	EM 3500 XK1	EG 3500 XK1	EM 3000 SXX1	EM 3500 SXX1		
42	91406-ZB4-000	Tube, Fiação.....	1	-	-	-	-	-	~ 2103358	G/A
	91406-ZB3-740	Tube, Fiação.....	1	-	-	-	-	-	2103359 ~	G/A
			1	-	-	-	-	-	G/B
43	91406-671-000	Presilha, Fiação.....	1	-	-	-	-	-	2103359 ~	G/A
			1	-	-	-	-	-	G/B
44	91601-ZB4-003	Coxim, Tube.....	1	-	-	-	-	-	G/A, G/B
45	93500-03006-1H	Parafuso, Phillips, 3 x 6.....	3	-	-	-	-	-	~ 2106809	G/A
	93500-03006-1G	Parafuso, Phillips, 3 x 6.....	3	-	-	-	-	-	2106810 ~	G/A
			3	-	-	-	-	-	G/B
46	93500-03012-1H	Parafuso, Phillips, 3 x 12.....	2	-	-	-	-	-	G/A, G/B
47	93500-04006-1H	Parafuso, Phillips, 4 x 6.....	3	-	-	-	-	-	~ 2106809	G/A
			1	-	-	-	-	-	2106810 ~	G/A
			1	-	-	-	-	-	G/B
48	93600-04016-1G	Parafuso, Phillips, 4 x 16.....	8	-	-	-	-	-	G/A, G/B
49	93893-04010-18	Parafuso, Arruela, 4 x 10.....	1	-	-	-	-	-	~ 2102454	G/A
50	93893-04012-18	Parafuso, Arruela, 4 x 12.....	1	-	-	-	-	-	G/A, G/B
51	94001-06390-OS	Porca, Sextavada, 6 mm.....	2	-	-	-	-	-	G/A, G/B
52	94101-06800	Arruela, Lisa, 6 mm.....	1	-	-	-	-	-	G/A, G/B
53	94111-06800	Arruela, Pressão, 6 mm.....	2	-	-	-	-	-	G/A, G/B
54	95701-06040-18	Parafuso, Flange, 6 x 40.....	3	-	-	-	-	-	G/A, G/B
55	38220-ZB4-C60	Protetor, Circuito (13A).....	1	-	-	-	-	-	2106810 ~	G/A
			1	-	-	-	-	-	G/B
56	38390-ZB4-C61	Filtro Comp (A.C.).....	1	-	-	-	-	-	2109306 ~	G/A
			1	-	-	-	-	-	G/B
57	38395-ZB4-C61	Filtro Comp (D.C.).....	1	-	-	-	-	-	2109306 ~	G/A
			1	-	-	-	-	-	G/B

C-8.4 Caixa de Controle

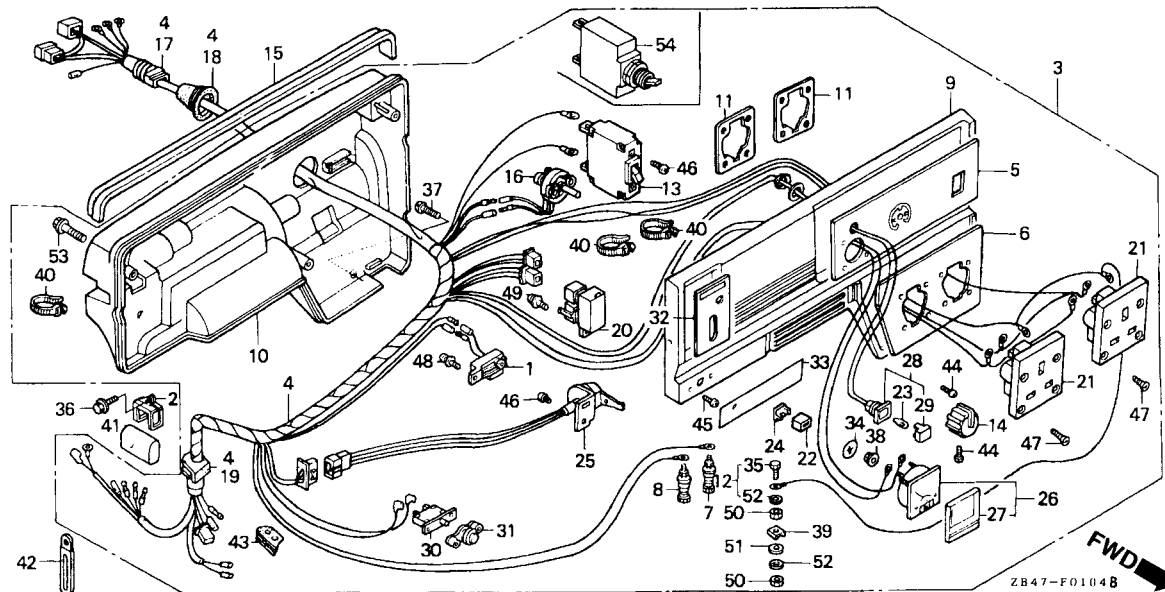

Item de serviço	T.M.O.
Unidade, Alerta Óleo	0,5
• Resistor Comp., Variação	
• Diodo Comp.	
• Soquete	
(Adicionar 0,1 por Unidade)	
• Interruptor Comp., Partida Motor	
• Voltímetro	
• Protetor, Circuito	
Caixa Controle Comp.....	0,3
Fiação, Principal	1,0
Terminal Saída D.C	0,4
Disjuntor	0,6
• Protetor, Circuito	
Lâmpada.....	0,1

Ref. Nº	Nº da peça	Descrição	Qt.						Nº de série	Tipo
			EM 3000 XK1	EG 3000 XK1	EM 3500 XK1	EG 3500 XK1	EM 3000 SXK1	EM 3500 SXK1		
1	15520-ZB2-003	Unidade, Alerta Óleo.....	1	-	-	-	-	~ 2102454	K	
2	30561-ZB4-000	Presilha, Fiação	1	-	-	-	-	~ 2103358	K	
3	31400-ZB4-D81ZA	Caixa, Controle Comp. *R-8* Vermelho Bright....	1	-	-	-	-	~ 2102454	K	
	31400-ZB4-D82ZA	Caixa, Controle Comp. *R-8* Vermelho Bright....	1	-	-	-	-	2102455 ~ 2106570	K	
	31400-ZB4-D83ZA	Caixa, Controle Comp. *R-8* Vermelho Bright....	1	-	-	-	-	2106571 ~ 2109764	K	
	31400-ZB4-D84ZA	Caixa, Controle Comp. *R-8* Vermelho Bright....	1	-	-	-	-	2109765 ~	K	
4	31404-ZB4-D81	Fiação, Principal.....	1	-	-	-	-	~ 2104219	K	
	31404-ZB4-D82	Fiação, Principal.....	1	-	-	-	-	2104220 ~ 2106809	K	
	31404-ZB4-C61	Fiação, Principal.....	1	-	-	-	-	2106810 ~ 2109764	K	
	31404-ZB4-C62	Fiação, Principal.....	1	-	-	-	-	2109765 ~	K	
5	31406-ZB4-A71	Etiqueta, Interruptor Painel.....	1	-	-	-	-	~ 2106570	K	
	31406-ZB4-A72	Etiqueta, Interruptor Painel.....	1	-	-	-	-	2106571 ~	K	
6	31408-ZB4-C61	Etiqueta, Saída D.C	1	-	-	-	-	K	
7	31408-880-000	Terminal, Saída D.C (+).....	1	-	-	-	-	K	
8	31409-880-000	Terminal, Saída D.C (-).....	1	-	-	-	-	K	
9	31421-ZB4-781ZA	Painel, Controle *R-8* Vermelho Bright	1	-	-	-	-	~ 2106570	K	
	31421-ZB4-782ZA	Painel, Controle *R-8* Vermelho Bright	1	-	-	-	-	2106571 ~	K	
10	31425-ZB4-010ZA	Carcaça, Controle *R-8* Vermelho Bright	1	-	-	-	-	K	
11	31426-ZA8-761	Placa Fixação, Tomada.....	2	-	-	-	-	K	

C-8.4 Caixa de Controle

Ref. Nº	Nº da peça	Descrição	Qtd.						Nº de série	Tipo
			EM 3000 XK1	EG 3000 XK1	EM 3500 XK1	EG 3500 XK1	EM 3000 SXX1	EM 3500 SXX1		
12	31428-899-840	Terminal, Terra	1	-	-	-	-	-	~ 2106570	K
	31428-ZB4-013	Terminal, Terra	1	-	-	-	-	-	2106571	K
13	31430-ZB4-620	Disjuntor (12,5A).....	1	-	-	-	-	-	~ 2106570	K
14	31461-898-000	Botão, Ajuste	1	-	-	-	-	-	K
15	31462-ZB4-000	Coxim, Controle.....	1	-	-	-	-	-	K
16	31465-ZB4-013	Resistor Comp., Variação.....	1	-	-	-	-	-	K
17	31481-ZB4-003	Coxim, Fiação A.C.....	1	-	-	-	-	-	K
18	31482-ZB4-003	Coxim, Fiação Principal.....	1	-	-	-	-	-	K
19	31483-ZB4-003	Coxim, Fiação Interruptor.....	1	-	-	-	-	-	K
20	31710-ZB4-731	Diodo Comp	1	-	-	-	-	-	K
21	32332-892-751	Soquete (13A/250V).....	2	-	-	-	-	-	K
22	32343-898-003	Botão, Alavanca Registro.....	1	-	-	-	-	-	K
23	34908-GE0-701	Lâmpada (12V/2W).....	1	-	-	-	-	-	~ 2106570	K
24	36106-892-003	Bucha, Botão Controle.....	1	-	-	-	-	-	K
25	36110-ZB4-701	Interruptor Comp., Parada Motor.....	1	-	-	-	-	-	K
26	37450-ZB4-651	Voltímetro (300V).....	1	-	-	-	-	-	~ 2106570	K
	37450-ZC2-C80	Voltímetro (300V).....	1	-	-	-	-	-	2106571	~
27	37451-ZB4-003	Lente, Instrumentos.....	1	-	-	-	-	-	~ 2106570	K
28	37560-ZA0-801	Soquete Comp., Lâmpada (Verde).....	1	-	-	-	-	-	~ 2106570	K
29	37563-ZA0-801	Lente (Verde).....	1	-	-	-	-	-	~ 2106570	K
30	38240-898-000	Protetor, Circuito (D. C.).....	1	-	-	-	-	-	K
31	38250-ZA8-701	Lente Comp., Protetor.....	1	-	-	-	-	-	K
32	87501-ZB4-E31	Etiqueta, Interruptor Motor.....	1	-	-	-	-	-	~ 2102454	K
	87501-ZB4-E32	Etiqueta, Interruptor Motor.....	1	-	-	-	-	-	2102455	~
33	87524-ZB4-C51	Etiqueta, Saída D.C.....	1	-	-	-	-	-	K
34	87534-892-640	Etiqueta, Terra	1	-	-	-	-	-	K
35	90011-899-840	Parafuso, Sextavado, 6 x 28.....	1	-	-	-	-	-	K
36	90013-883-000	Parafuso, Flange, 6 x 12.....	1	-	-	-	-	-	K
37	90101-692-000	Parafuso	1	-	-	-	-	-	K
38	90201-ZB4-003	Porca, Flange, 3 mm.....	2	-	-	-	-	-	~ 2106570	K
39	90501-ZA7-640	Trava, 6 mm.....	1	-	-	-	-	-	~ 2106570	K
40	90672-ZB4-003	Presilha, Cabo.....	3	-	-	-	-	-	K
41	91406-ZB4-000	Tube, Fiação.....	1	-	-	-	-	-	~ 2103358	K
	91406-ZB3-740	Tube, Fiação.....	1	-	-	-	-	-	2103359	~
42	91406-671-000	Presilha, Fiação.....	1	-	-	-	-	-	2103359	~
43	91601-ZB4-003	Coxim, Tube.....	1	-	-	-	-	-	K
44	93500-03006-1H	Parafuso, Phillips, 3 x 6.....	3	-	-	-	-	-	~ 2106570	K
	93500-03006-1G	Parafuso, Phillips, 3 x 6.....	3	-	-	-	-	-	2106571	~
45	93500-03012-1H	Parafuso, Phillips, 3 x 12.....	2	-	-	-	-	-	K
46	93500-04006-1H	Parafuso, Phillips, 4 x 6.....	3	-	-	-	-	-	~ 2106570	K
			1	-	-	-	-	-	2106571	~
47	93600-04016-1G	Parafuso, Phillips, 4 x 16.....	8	-	-	-	-	-	K
48	93893-04010-18	Parafuso, Arruela, 4 x 10.....	1	-	-	-	-	-	~ 2102454	K
49	93893-04012-18	Parafuso, Arruela, 4 x 12.....	1	-	-	-	-	-	K
50	94001-06390-0S	Porca, Sextavada, 6 mm.....	2	-	-	-	-	-	K
51	94101-06800	Arruela, Lisa, 6 mm.....	1	-	-	-	-	-	K
52	94111-06800	Arruela, Pressão, 6 mm.....	2	-	-	-	-	-	K
53	95701-06040-18	Parafuso, Flange, 6 x 40.....	3	-	-	-	-	-	K
54	38220-ZB4-C80	Protetor, Circuito (12A).....	1	-	-	-	-	-	2106571	~
			1	-	-	-	-	-

C-8.5 Caixa de Controle

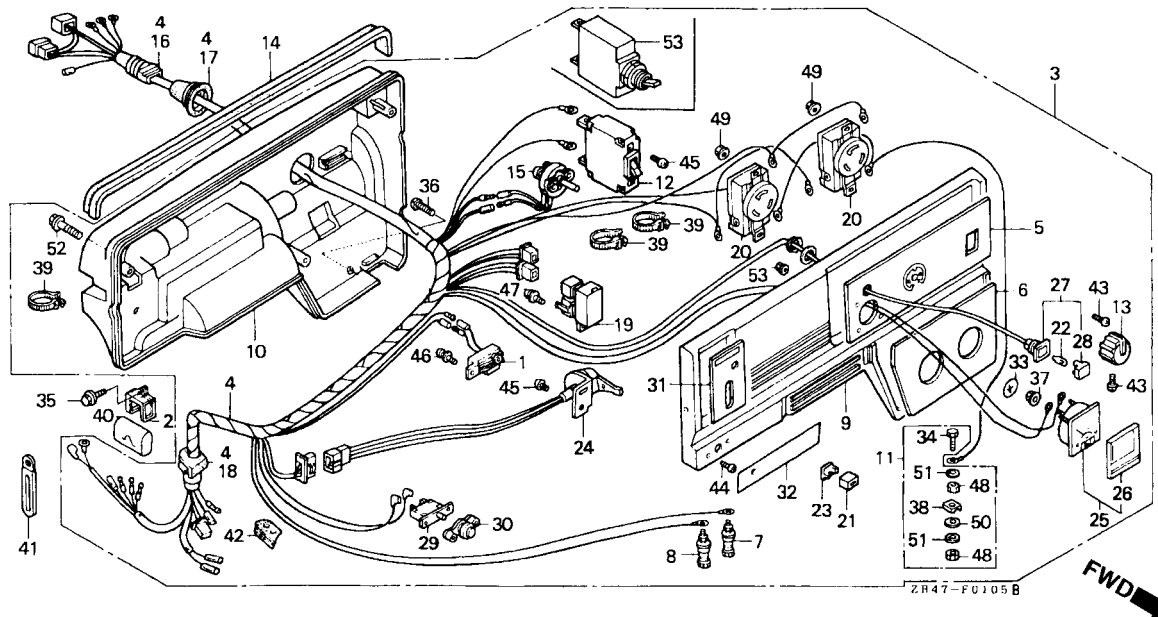

Item de serviço	T.M.O.
Unidade, Alerta Óleo	0,5
• Resistor Comp., Variação	
• Diodo Comp.	
• Interruptor Comp., Partida Motor	
• Voltímetro	
• Protetor, Circuito	
Caixa Controle Comp.....	0,3
Fiação, Principal	1,0
Terminal Saída D.C	0,4
Disjuntor	0,6
• Tomada	
(Adicionar 0,1 por Unidade)	
• Protetor, Circuito	
Lâmpada.....	0,1

Ref. Nº	Nº da peça	Descrição	Qtd.						Nº de série	Tipo
			EM 3000 XK1	EG 3000 XK1	EM 3500 XK1	EG 3500 XK1	EM 3000 SXX1	EM 3500 SXX1		
1	15520-ZB2-003	Unidade, Alerta Óleo.....	1	-	-	-	-	~ 2102454	R	
2	30561-ZB4-000	Presilha, Fiação	1	-	-	-	-	~ 2103358	R	
3	31400-ZB4-D61ZA	Caixa, Controle Comp. *R-8* Vermelho Bright....	1	-	-	-	-	~ 2102454	R	
	31400-ZB4-D62ZA	Caixa, Controle Comp. (EM-R) *R-8* Vermelho Bright	1	-	-	-	-	2102455 ~ 2106570	R	
	31400-ZB4-D63ZA	Caixa, Controle Comp. *R-8* Vermelho Bright....	1	-	-	-	-	2106571 ~ 2109764	R	
	31400-ZB4-D64ZA	Caixa, Controle Comp. *R-8* Vermelho Bright....	1	-	-	-	-	2109765 ~ 2109765	R	
4	31404-ZB4-D61	Fiação, Principal.....	1	-	-	-	-	~ 2106570	R	
	31404-ZB4-D62	Fiação, Principal.....	1	-	-	-	-	2106571 ~ 2109764	R	
	31404-ZB4-D63	Fiação, Principal.....	1	-	-	-	-	2109765 ~ 2109765	R	
5	31406-ZB4-A71	Etiqueta, Interruptor Painel.....	1	-	-	-	-	~ 2106570	R	
	31406-ZB4-A72	Etiqueta, Interruptor Painel.....	1	-	-	-	-	2106571 ~ 2106571	R	
6	31408-ZB4-A71	Etiqueta Saída D.C	1	-	-	-	-	R	
7	31408-880-000	Terminal, Saída D.C (+).....	1	-	-	-	-	R	
8	31409-880-000	Terminal, Saída D.C (-).....	1	-	-	-	-	R	
9	31420-ZB4-751ZA	Painel, Controle *R-8* Vermelho Bright	1	-	-	-	-	~ 2106570	R	
	31420-ZB4-752ZA	Painel, Controle *R-8* Vermelho Bright	1	-	-	-	-	2106571 ~ 2111988	R	
	31420-ZB4-753ZA	Painel, Controle *R-8* Vermelho Bright	1	-	-	-	-	2111989 ~ 2111989	R	
10	31425-ZB4-010ZA	Carcaça, Controle *R-8* Vermelho Bright	1	-	-	-	-	R	
11	31428-899-840	Terminal, Terra	1	-	-	-	-	~ 2106570	R	

C-8.5 Caixa de Controle

Ref. Nº	Nº da peça	Descrição	Qty.						Nº de série	Tipo
			EM 3000 XK1	EG 3000 XK1	EM 3500 XK1	EG 3500 XK1	EM 3000 SXX1	EM 3500 SXX1		
11	31428-ZB4-013	Terminal, Terra	1	-	-	-	-	-	2106571 ~	R
12	31430-ZB4-620	Disjuntor (12,5A).....	1	-	-	-	-	-	~ 2106570	R
13	31461-898-000	Botão, Ajuste	1	-	-	-	-	-	R
14	31462-ZB4-000	Coxim, Controle.....	1	-	-	-	-	-	R
15	31465-ZB4-013	Resistor Comp., Variação.....	1	-	-	-	-	-	R
16	31481-ZB4-003	Coxim Fiação A.C.....	1	-	-	-	-	-	R
17	31482-ZB4-003	Coxim, Fiação Principal.....	1	-	-	-	-	-	R
18	31483-ZB4-003	Coxim, Fiação Interruptor	1	-	-	-	-	-	R
19	31710-ZB4-731	Diodo Comp	1	-	-	-	-	-	R
20	32331-880-680	Tomada (20A/250V)	2	-	-	-	-	-	R
21	32343-892-003	Botão, Alavanca Registro.....	1	-	-	-	-	-	R
22	34908-GE0-701	Lâmpada (12V/2W)	1	-	-	-	-	-	~ 2106570	R
23	36106-892-003	Bucha, Botão Controle	1	-	-	-	-	-	R
24	36110-ZB4-701	Interruptor Comp., Partida Motor	1	-	-	-	-	-	R
25	37450-ZB4-651	Voltímetro (300V).....	1	-	-	-	-	-	~ 2106570	R
	37450-ZC2-C80	Voltímetro (300V).....	1	-	-	-	-	-	2106571 ~ 2111988	R
	37450-ZC2-C82	Voltímetro.....	1	-	-	-	-	-	2111989 ~	R
26	37451-ZB4-003	Lente, Instrumentos.....	1	-	-	-	-	-	~ 2106570	R
27	37560-ZA0-801	Soquete Comp., Lâmpada (Verde).....	1	-	-	-	-	-	~ 2106570	R
28	37563-ZA0-801	Lente (Verde).....	1	-	-	-	-	-	~ 2106570	R
29	38240-898-000	Protetor, Circuito (D. C.).....	1	-	-	-	-	-	R
30	38250-ZA8-701	Lente Comp. Protetor	1	-	-	-	-	-	R
31	87501-ZB4-E31	Etiqueta, Interruptor Motor	1	-	-	-	-	-	~ 2102454	R
	87501-ZB4-E32	Etiqueta, Interruptor Motor	1	-	-	-	-	-	2102455 ~	R
32	87524-ZB4-C51	Etiqueta, Saída D.C	1	-	-	-	-	-	R
33	87534-892-640	Etiqueta, Terra	1	-	-	-	-	-	R
34	90011-899-840	Parafuso, Sextavado, 6 x 28.....	1	-	-	-	-	-	R
35	90013-883-000	Parafuso, Flange, 6 x 12.....	1	-	-	-	-	-	R
36	90101-692-000	Parafuso	1	-	-	-	-	-	R
37	90201-ZB4-003	Porca, Flange, 3 mm	2	-	-	-	-	-	~ 2106570	R
			2	-	-	-	-	-	2111989 ~	R
38	90501-ZA7-640	Trava, 6 mm.....	1	-	-	-	-	-	~ 2106570	R
39	90672-ZB4-003	Presilha, Cabo.....	3	-	-	-	-	-	R
40	91406-ZB4-000	Tube, Fiação.....	1	-	-	-	-	-	~ 2103358	R
	91406-ZB3-740	Tube, Fiação.....	1	-	-	-	-	-	2103359 ~	R
41	91406-671-000	Presilha, Fiação Principal	1	-	-	-	-	-	2103359 ~	R
42	91601-ZB4-003	Coxim, Tube	1	-	-	-	-	-	R
43	93500-03006-1H	Parafuso, Phillips, 3 x 6	3	-	-	-	-	-	~ 2106570	R
	93500-03006-1G	Parafuso, Phillips, 3 x 6	3	-	-	-	-	-	2106571 ~	R
44	93500-03012-1H	Parafuso, Phillips, 3 x 12	2	-	-	-	-	-	R
45	93500-04006-1H	Parafuso, Phillips, 4 x 6	3	-	-	-	-	-	~ 2106570	R
			1	-	-	-	-	-	2106571 ~	R
46	93893-04010-18	Parafuso, Arruela, 4 x 10	1	-	-	-	-	-	~ 2102454	R
47	93893-04012-18	Parafuso, Arruela, 4 x 12	1	-	-	-	-	-	R
48	94001-06390-0S	Porca, Sextavada, 6 mm	2	-	-	-	-	-	R
49	94050-04000	Porca, Flange, 4 mm	4	-	-	-	-	-	R
50	94101-06800	Arruela, Lisa, 6 mm	1	-	-	-	-	-	R
51	94111-06800	Arruela, Pressão, 6 mm	2	-	-	-	-	-	R
52	95701-06040-18	Parafuso, Flange, 6 x 40.....	3	-	-	-	-	-	R
53	38220-ZB4-C80	Protetor, Circuito (12A).....	1	-	-	-	-	-	2106571 ~	R

C-8.6 Caixa de Controle

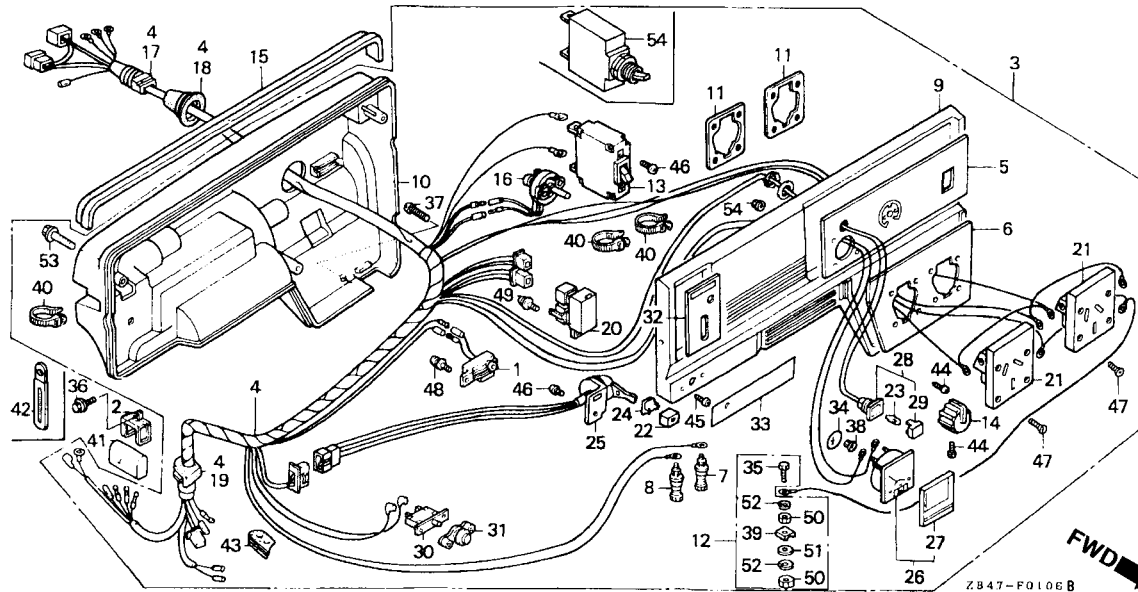

Item de serviço	T.M.O.
Unidade, Alerta Óleo	0,5
• Resistor Comp., Variação	
• Diodo Comp.	
• Soquete (Adicionar 0,1 por Unidade)	
• Interruptor Comp., Partida Motor	
• Voltímetro	
• Protetor, Circuito	
Caixa Controle Comp.....	0,3
Fiação, Principal	1,0
Terminal Saída D.C	0,4
Disjuntor	0,6
• Protetor, Circuito	
Lâmpada.....	0,1

Ref. Nº	Nº da peça	Descrição	Qtd.						Nº de série	Tipo
			EM 3000 XK1	EG 3000 XK1	EM 3500 XK1	EG 3500 XK1	EM 3000 SXK1	EM 3500 SXK1		
1	15520-ZB2-003	Unidade, Alerta Óleo.....	1	-	-	-	-	~ 2102454	U/A	
2	30561-ZB4-000	Presilha, Fiação	1	-	-	-	-	~ 2103358	U/A	
3	31400-ZB4-C81ZA	Caixa, Controle Comp. *R-8* Vermelho Bright....	1	-	-	-	-	~ 2102454	U/A	
	31400-ZB4-C82ZA	Caixa, Controle Comp. *R-8* Vermelho Bright....	1	-	-	-	-	2102455 ~ 2106570	U/A	
	31400-ZB4-C83ZA	Caixa, Controle Comp. *R-8* Vermelho Bright....	1	-	-	-	-	2106571 ~ 2109956	U/A	
	31400-ZB4-C84ZA	Caixa, Controle Comp. *R-8* Vermelho Bright....	1	-	-	-	-	2109957 ~	U/A	
			1	-	-	-	-	U/B	
4	31404-ZB4-D61	Fiação, Principal.....	1	-	-	-	-	~ 2106570	U/A	
	31404-ZB4-D62	Fiação, Principal.....	1	-	-	-	-	2106571 ~ 2109764	U/A	
	31404-ZB4-D63	Fiação, Principal.....	1	-	-	-	-	2109765 ~	U/A	
			1	-	-	-	-	U/B	
5	31406-ZB4-A71	Etiqueta, Interruptor Painel.....	1	-	-	-	-	~ 2106570	U/A	
	31406-ZB4-A72	Etiqueta, Interruptor Painel.....	1	-	-	-	-	2106571 ~	U/A	
			1	-	-	-	-	U/B	
6	31408-ZB4-C61	Etiqueta, Saída D.C	1	-	-	-	-	U/A, U/B	
7	31408-880-000	Terminal, Saída D.C (+).....	1	-	-	-	-	U/A, U/B	
8	31409-880-000	Terminal, Saída D.C (-).....	1	-	-	-	-	U/A, U/B	
9	31421-ZB4-781ZA	Painel, Controle *R-8* Vermelho Bright	1	-	-	-	-	~ 2106570	U/A	
	31421-ZB4-782ZA	Painel, Controle *R-8* Vermelho Bright	1	-	-	-	-	2106571 ~ 2111988	U/A	
	31421-ZB4-783ZA	Painel, Controle *R-8* Vermelho Bright	1	-	-	-	-	2111989 ~	U/A	
			1	-	-	-	-	U/B	

C-8.6 Caixa de Controle

Ref. Nº	Nº da peça	Descrição	Qty.						Nº de série	Tipo
			EM 3000 XK1	EG 3000 XK1	EM 3500 XK1	EG 3500 XK1	EM 3000 SXX1	EM 3500 SXX1		
10	31425-ZB4-010ZA	Carcaça, Controle *R-8* Vermelho Bright	1	-	-	-	-	-	U/A, U/B
11	31426-ZA8-761	Placa Fixação, Tomada	2	-	-	-	-	-	U/A, U/B
12	31428-899-840	Terminal, Terra	1	-	-	-	-	-	~ 2106570	U/A
	31428-ZB4-013	Terminal, Terra	1	-	-	-	-	-	2106571 ~	U/A
			1	-	-	-	-	-	U/B
13	31430-ZB4-680	Disjuntor (12A)	1	-	-	-	-	-	~ 2106570	U/A
14	31461-898-000	Botão, Ajuste	1	-	-	-	-	-	U/A, U/B
15	31462-ZB4-000	Coxim, Controle	1	-	-	-	-	-	U/A, U/B
16	31465-ZB4-013	Resistor Comp., Variação	1	-	-	-	-	-	U/A, U/B
17	31481-ZB4-003	Coxim, Fiação A.C.	1	-	-	-	-	-	U/A, U/B
18	31482-ZB4-003	Coxim, Fiação Principal	1	-	-	-	-	-	U/A, U/B
19	31483-ZB4-003	Coxim, Fiação Interruptor	1	-	-	-	-	-	U/A, U/B
20	31710-ZB4-731	Diodo Comp.	1	-	-	-	-	-	U/A, U/B
21	32332-892-660	Soquete (10A/250V)	2	-	-	-	-	-	U/A, U/B
22	32343-892-003	Botão, Alavanca Registro	1	-	-	-	-	-	U/A, U/B
23	34908-GE0-701	Lâmpada (12V/2W)	1	-	-	-	-	-	~ 2106570	U/A
24	36106-892-003	Bucha, Botão Controle	1	-	-	-	-	-	U/A, U/B
25	36110-ZB4-701	Interruptor Comp., Partida Motor	1	-	-	-	-	-	U/A, U/B
26	37450-ZB4-651	Voltímetro (300V)	1	-	-	-	-	-	~ 2106570	U/A
	37450-ZC2-C80	Voltímetro (300V)	1	-	-	-	-	-	2106571 ~	U/A
	37450-ZC2-C82	Voltímetro	1	-	-	-	-	-	2111989 ~	U/A
			1	-	-	-	-	-	U/B
27	37451-ZB4-003	Lente, Instrumentos	1	-	-	-	-	-	~ 2106570	U/A
28	37560-ZA0-801	Soquete Comp., Lâmpada (Verde)	1	-	-	-	-	-	~ 2106570	U/A
29	37563-ZA0-801	Lente (Verde)	1	-	-	-	-	-	~ 2106570	U/A
30	38240-898-000	Protetor, Circuito (D. C.)	1	-	-	-	-	-	U/A, U/B
31	38250-ZA8-701	Lente Comp. Protetor	1	-	-	-	-	-	U/A, U/B
32	87501-ZB4-C51	Etiqueta, Interruptor Motor	1	-	-	-	-	-	~ 2102454	U/A
	87501-ZB4-E32	Etiqueta, Interruptor Motor	1	-	-	-	-	-	2102455 ~	U/A
			1	-	-	-	-	-	U/B
33	87524-ZB4-C51	Etiqueta, Saída D.C	1	-	-	-	-	-	U/A, U/B
34	87534-892-640	Etiqueta, Terra	1	-	-	-	-	-	U/A, U/B
35	90011-899-840	Parafuso, Sextavado, 6 x 28	1	-	-	-	-	-	U/A, U/B
36	90013-883-000	Parafuso, Flange, 6 x 12	1	-	-	-	-	-	U/A, U/B
37	90101-692-000	Parafuso	1	-	-	-	-	-	U/A, U/B
38	90201-ZB4-003	Porca, Flange, 3 mm	2	-	-	-	-	-	~ 2106570	U/A
			2	-	-	-	-	-	2111989 ~	U/A
			2	-	-	-	-	-	U/B
39	90501-ZA7-640	Trava, 6 mm	1	-	-	-	-	-	~ 2106570	U/A
40	90672-ZB4-003	Presilha, Cabo	3	-	-	-	-	-	U/A, U/B
41	91406-ZB4-000	Tube, Fiação	1	-	-	-	-	-	~ 2103358	U/A
	91406-ZB3-740	Tube, Fiação	1	-	-	-	-	-	2103359 ~	U/A
			1	-	-	-	-	-	U/B
42	91406-671-000	Presilha, Fiação Principal	1	-	-	-	-	-	2103359 ~	U/A
			1	-	-	-	-	-	U/B
43	91601-ZB4-003	Coxim, Tube	1	-	-	-	-	-	U/A, U/B

C-8.6 Caixa de Controle

Ref. Nº	Nº da peça	Descrição	Qt.						Nº de série	Tipo
			EM 3000 XK1	EG 3000 XK1	EM 3500 XK1	EG 3500 XK1	EM 3000 SXX1	EM 3500 SXX1		
44	93500-03006-1H	Parafuso, Phillips, 3 x 6	3	-	-	-	-	-	~ 2106570	U/A
	93500-03006-1G	Parafuso, Phillips, 3 x 6	3	-	-	-	-	-	2106571 ~	U/A
			3	-	-	-	-	-	U/B
45	93500-03012-1H	Parafuso, Phillips, 3 x 12	2	-	-	-	-	-	U/A, U/B
46	93500-04006-1H	Parafuso, Phillips, 4 x 6	3	-	-	-	-	-	~ 2106570	U/A
			1	-	-	-	-	-	2106571 ~	U/A
			1	-	-	-	-	-	U/B
47	93600-04016-1G	Parafuso, Phillips, 4 x 16	8	-	-	-	-	-	U/A, U/B
48	93893-04010-18	Parafuso, Arruela, 4 x 10	1	-	-	-	-	-	~ 2102454	U/A
49	93893-04012-18	Parafuso, Arruela, 4 x 12	1	-	-	-	-	-	U/A, U/B
50	94001-06390-0S	Porca, Sextavada, 6 mm	2	-	-	-	-	-	U/A, U/B
51	94101-06800	Arruela, Lisa, 6 mm	1	-	-	-	-	-	U/A, U/B
52	94111-06800	Arruela, Pressão, 6 mm	2	-	-	-	-	-	U/A, U/B
53	95701-06040-18	Parafuso, Flange, 6 x 40.....	3	-	-	-	-	-	U/A, U/B
54	38220-ZB4-C80	Protetor, Circuito (12A).....	1	-	-	-	-	-	2106571 ~	U/A
			1	-	-	-	-	-	U/B

C-8.7 Caixa de Controle

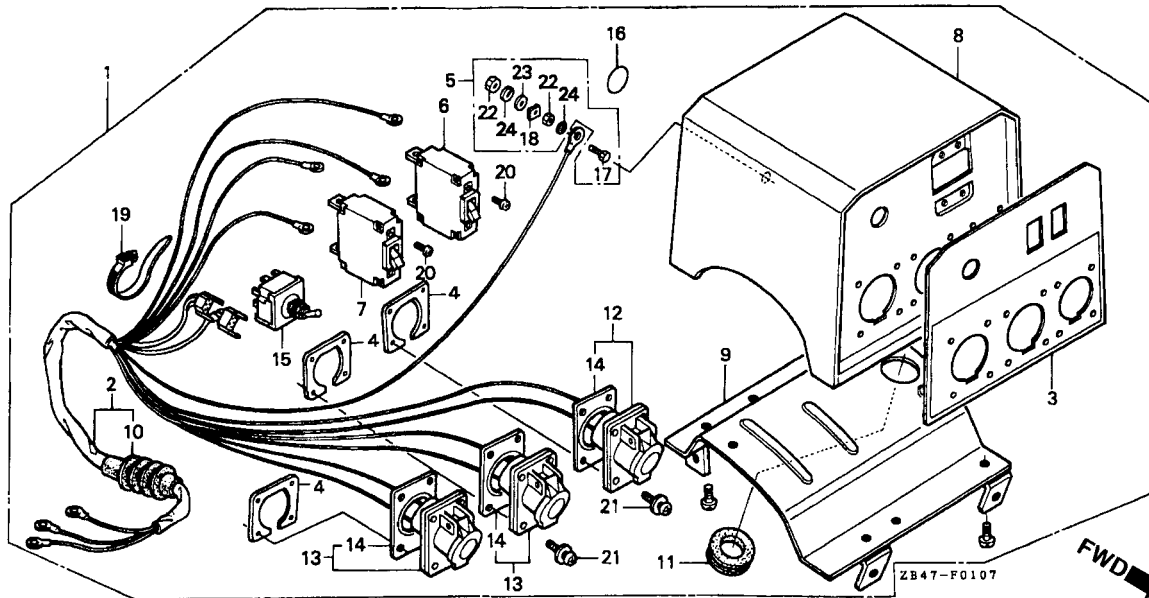

Item de serviço	T.M.O.
Caixa Controle Comp.....	0,2
Fiação, Principal	0,6
Disjuntor	0,4
(Adicionar 0,1 por Unidade)	
• Caixa, Controle Comp.	
• Tomada	
(Adicionar 0,1 por Unidade)	
• Interruptor Comp., Medidor Voltagem	

3

Ref. Nº	Nº da peça	Descrição	Qty.						Nº de série	Tipo
			EM 3000 XK1	EG 3000 XK1	EM 3500 XK1	EG 3500 XK1	EM 3000 SXX1	EM 3500 SXX1		
1	31400-ZB4-G91ZA	Caixa, Controle Comp. *R-8* Vermelho Bright....	-	1	-	-	-	-	B
2	31404-ZB4-G91	Fiação, Principal.....	-	1	-	-	-	-	B
3	31406-ZB4-G91	Etiqueta, Interruptor Painel.....	-	1	-	-	-	-	B
4	31426-ZB7-691	Placa Tomada, Jogo	-	3	-	-	-	-	B
5	31428-899-840	Terminal, Terra	-	1	-	-	-	-	B
6	31430-ZB4-620	Disjuntor (12,5A).....	-	1	-	-	-	-	B
7	31431-ZB4-690	Disjuntor (12A).....	-	1	-	-	-	-	B
8	31450-ZB4-981ZA	Caixa, Controle Comp. *R-8* Vermelho Bright....	-	1	-	-	-	-	B
9	31455-ZB4-900ZB	Placa, Inferior Comp. *R-8* Vermelho Bright	-	1	-	-	-	-	B
10	31481-ZB4-003	Coxim, Fiação A.C.....	-	1	-	-	-	-	B
11	31482-ZB4-900	Coxim, Fiação Principal.....	-	1	-	-	-	-	B
12	32331-ZB3-G90	Tomada (16A/240V)	-	1	-	-	-	-	B
	32331-898-690	Tomada (16A/220V)	-	1	-	-	-	-	B
13	32332-ZB3-G90	Tomada (16A/110V) (LEWDEN)	-	2	-	-	-	-	B
	32332-898-690	Tomada (16A/110V) (NIPHAN LIMITED).....	-	2	-	-	-	-	B
14	32335-898-690	Guarnição, Tomada.....	-	3	-	-	-	-	B
15	36221-899-630	Interruptor Comp., Medidor Voltagem	-	1	-	-	-	-	B
16	87534-892-640	Etiqueta, Terra	-	1	-	-	-	-	B
17	90011-899-840	Parafuso, Sextavado, 6 x 28.....	-	1	-	-	-	-	B
18	90501-ZA7-640	Trava, 6 mm.....	-	1	-	-	-	-	B

C-8.7 Caixa de Controle

Ref. Nº	Nº da peça	Descrição	Qtd.						Nº de série	Tipo
			EM 3000 XK1	EG 3000 XK1	EM 3500 XK1	EG 3500 XK1	EM 3000 SXX1	EM 3500 SXX1		
19	90672-ZB4-003	Presilha, Cabo	-	1	-	-	-	-	B
20	93500-04006-1H	Parafuso, Phillips, 4 x 6	-	4	-	-	-	-	B
21	93893-05016-18	Parafuso, Arruela, 5 x 16	-	12	-	-	-	-	B
22	94001-06390-0S	Porca, Sextavada, 6 mm	-	2	-	-	-	-	B
23	94101-06800	Arruela, Lisa, 6 mm	-	1	-	-	-	-	B
24	94111-06800	Arruela, Pressão, 6 mm	-	2	-	-	-	-	B

C-8.8 Caixa de Controle

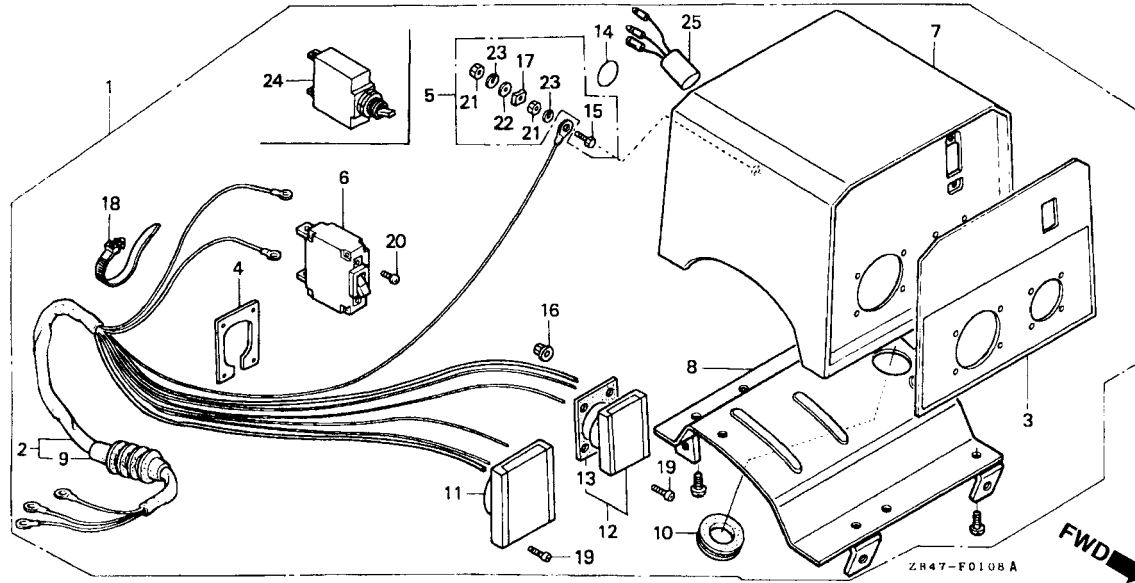

Item de serviço	T.M.O.
Caixa Controle Comp.....	0,2
Fiação, Principal	0,5
Disjuntor	0,6
• Soquete (Adicionar 0,1 por Unidade)	
• Protetor, Circuito	
Filtro Comp.....	0,3

Ref. Nº	Nº da peça	Descrição	Qty.						Nº de série	Tipo
			EM 3000 XK1	EG 3000 XK1	EM 3500 XK1	EG 3500 XK1	EM 3000 SXX1	EM 3500 SXX1		
1	31400-ZB4-H51ZA	Caixa, Controle Comp. *R-8* Vermelho Bright....	-	-	1	-	-	~ 4121300	F	
	31400-ZB4-H52ZA	Caixa, Controle Comp. *R-8* Vermelho Bright....	-	-	1	-	-	4121301 ~ 4124441	F	
	31400-ZB4-H53ZA	Caixa, Controle Comp. *R-8* Vermelho Bright....	-	-	1	-	-	4124442 ~	F	
2	31404-ZB4-G61	Fiação, Principal.....	-	1	-	-	-	~ 4121268	F	
	31404-ZB4-H51	Fiação, Principal.....	-	1	-	-	-	4121269 ~ 4124441	F	
	31404-ZB4-H52	Fiação, Principal.....	-	1	-	-	-	4124442 ~	F	
3	31406-ZB4-H51	Etiqueta, Interruptor Painel.....	-	1	-	-	-	~ 4121300	F	
	31406-ZB4-H52	Etiqueta, Interruptor Painel.....	-	1	-	-	-	4121301 ~	F	
4	31426-ZB4-D51	Placa Fixação, Tomada.....	-	1	-	-	-	~ 4115235	F	
	31426-ZB4-D52	Placa Fixação, Tomada.....	-	1	-	-	-	4115236 ~	F	
5	31428-899-840	Terminal, Terra	-	1	-	-	-	~ 4121268	F	
	31428-ZB4-013	Terminal, Terra	-	1	-	-	-	4121269 ~	F	
6	31430-ZB4-850	Disjuntor (13A).....	-	1	-	-	-	~ 4121268	F	
7	31451-ZB4-951ZA	Caixa, Controle Comp. *R-8* Vermelho Bright....	-	1	-	-	-	~ 4121300	F	
	31451-ZB4-952ZA	Caixa, Controle Comp. *R-8* Vermelho Bright....	-	1	-	-	-	4121301 ~	F	
8	31455-ZB4-900ZB	Placa Inferior Comp. *R-8* Vermelho Bright	-	1	-	-	-	F	
9	31481-ZB4-003	Coxim Fiação A.C.....	-	1	-	-	-	F	
10	31482-ZB4-900	Coxim, Fiação Principal.....	-	1	-	-	-	F	
11	32331-ZA0-650	Soquete (20A/380V) (2P + T)	-	1	-	-	-	~ 4115235	F	
	32331-ZA0-651	Soquete (20A/380V) (2P + T)	-	1	-	-	-	4115236 ~	F	

C-8.8 Caixa de Controle

Ref. Nº	Nº da peça	Descrição	Qtd.						Nº de série	Tipo
			EM 3000 XK1	EG 3000 XK1	EM 3500 XK1	EG 3500 XK1	EM 3000 SXX1	EM 3500 SXX1		
12	32331-880-900	Soquete (10A-16A/250V).....	-	1	-	-	-	-	F
13	32335-880-900	Guarnição.....	-	1	-	-	-	-	F
14	87534-892-640	Etiqueta, Terra.....	-	1	-	-	-	-	F
15	90011-899-840	Parafuso, Sextavado, 6 x 28.....	-	1	-	-	-	-	F
16	90201-ZB4-003	Porca, Flange, 3 mm.....	-	4	-	-	-	-	F
17	90501-ZA7-640	Trava, 6 mm.....	-	1	-	-	-	-	~ 4121268	F
18	90672-ZB4-003	Presilha, Cabo.....	-	1	-	-	-	-	F
19	93500-03014-0H	Parafuso, Phillips, 3 x 14.....	-	8	-	-	-	-	F
20	93500-04006-1H	Parafuso, Phillips, 4 x 6.....	-	2	-	-	-	-	~ 4121268	F
21	94001-06390-0S	Porca, Sextavada, 6 mm.....	-	2	-	-	-	-	F
22	94101-06800	Arruela, Lisa, 6 mm.....	-	1	-	-	-	-	F
23	94111-06800	Arruela, Pressão, 6 mm.....	-	2	-	-	-	-	F
24	38220-ZB4-C60	Protetor, Circuito (13A).....	-	1	-	-	-	-	4121269 ~	F
25	38390-ZB4-C61	Filtro Comp. (A.C.).....	-	1	-	-	-	-	4124442 ~	F

C-8.9 Caixa de Controle

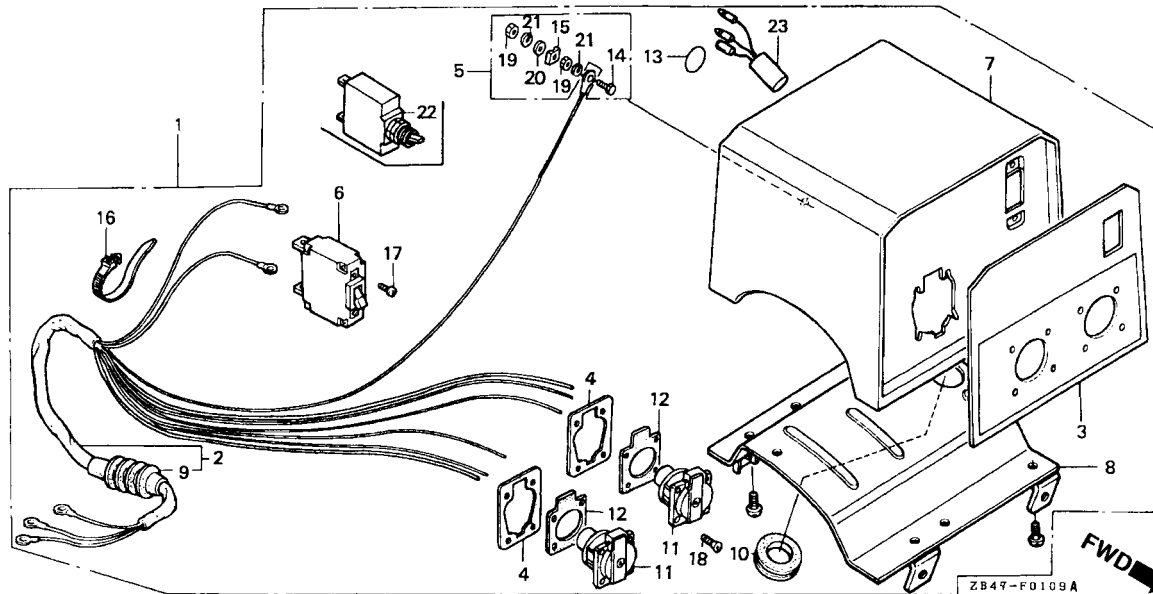

Item de serviço	T.M.O.
Caixa Controle Comp.....	0,2
Fiação, Principal	0,5
Disjuntor	0,4
• Caixa, Controle Comp.	
• Tomada	
(Adicionar 0,1 por Unidade)	
• Protetor, Circuito	
Filtro Comp.....	0,3

Ref. Nº	Nº da peça	Descrição	Qty.						Nº de série	Tipo
			EM 3000 XK1	EG 3000 XK1	EM 3500 XK1	EG 3500 XK1	EM 3000 SXX1	EM 3500 SXX1		
1	31400-ZB4-G61ZA	Caixa, Controle Comp. *R-8* Vermelho Bright....	-	1	-	-	-	-	~ 4121268	G
	31400-ZB4-G62ZA	Caixa, Controle Comp. *R-8* Vermelho Bright....	-	1	-	-	-	-	4121269 ~ 4124441	G
	31400-ZB4-G63ZA	Caixa, Controle Comp. *R-8* Vermelho Bright....	-	1	-	-	-	-	4124442 ~	G
2	31404-ZB4-G61	Fiação, Principal.....	-	1	-	-	-	-	~ 4121268	G
	31404-ZB4-H51	Fiação, Principal.....	-	1	-	-	-	-	4121269 ~ 4124441	G
	31404-ZB4-H52	Fiação, Principal.....	-	1	-	-	-	-	4124442 ~	G
3	31406-ZB4-G61	Etiqueta, Interruptor Painel.....	-	1	-	-	-	-	~ 4121268	G
	31406-ZB4-G62	Etiqueta, Interruptor Painel.....	-	1	-	-	-	-	4121269 ~	G
4	31426-ZA8-761	Placa Fixação, Tomada.....	-	2	-	-	-	-	G
5	31428-899-840	Terminal, Terra	-	1	-	-	-	-	~ 4121268	G
	31428-ZB4-013	Terminal, Terra	-	1	-	-	-	-	4121269 ~	G
6	31430-ZB4-850	Disjuntor (13A).....	-	1	-	-	-	-	~ 4121268	G
7	31450-ZB4-961ZA	Caixa, Controle Comp. *R-8* Vermelho Bright....	-	1	-	-	-	-	~ 4121268	G
	31450-ZB4-962ZA	Caixa, Controle Comp. *R-8* Vermelho Bright....	-	1	-	-	-	-	4121269 ~	G
8	31455-ZB4-900ZB	Placa, Inferior Comp. *R-8* Vermelho Bright	-	1	-	-	-	-	G
9	31481-ZB4-003	Coxim Fiação A.C.....	-	1	-	-	-	-	G
10	31482-ZB4-900	Coxim, Fiação Principal.....	-	1	-	-	-	-	G
11	32331-875-610	Tomada (16A/250V)	-	2	-	-	-	-	G
12	32335-875-610	Guarnição, Tomada.....	-	2	-	-	-	-	~ 4121268	G
13	87534-892-640	Etiqueta, Terra	-	1	-	-	-	-	G

3

C-8.9 Caixa de Controle

Ref. Nº	Nº da peça	Descrição	Qtd.						Nº de série	Tipo
			EM 3000 XK1	EG 3000 XK1	EM 3500 XK1	EG 3500 XK1	EM 3000 SXX1	EM 3500 SXX1		
14	90011-899-840	Parafuso, Sextavado, 6 x 28.....	-	1	-	-	-	-	G
15	90501-ZA7-640	Trava, 6 mm.....	-	1	-	-	-	-	~ 4121268	G
16	90672-ZB4-003	Presilha, Cabo.....	-	1	-	-	-	-	G
17	93500-04006-1H	Parafuso, Phillips, 4 x 6.....	-	2	-	-	-	-	~ 4121268	G
18	93600-04016-1G	Parafuso, Phillips, 4 x 16.....	-	8	-	-	-	-	G
19	94001-06390-0S	Porca, Sextavada, 6 mm.....	-	2	-	-	-	-	G
20	94101-06800	Arruela, Lisa, 6 mm.....	-	1	-	-	-	-	G
21	94111-06800	Arruela, Pressão, 6 mm.....	-	2	-	-	-	-	G
22	38220-ZB4-C60	Protetor, Circuito (13A).....	-	1	-	-	-	-	4121269 ~	G
23	38390-ZB4-C61	Filtro Comp. (A.C.).....	-	1	-	-	-	-	4124442 ~	G

2

3

C-8.10 Caixa de Controle

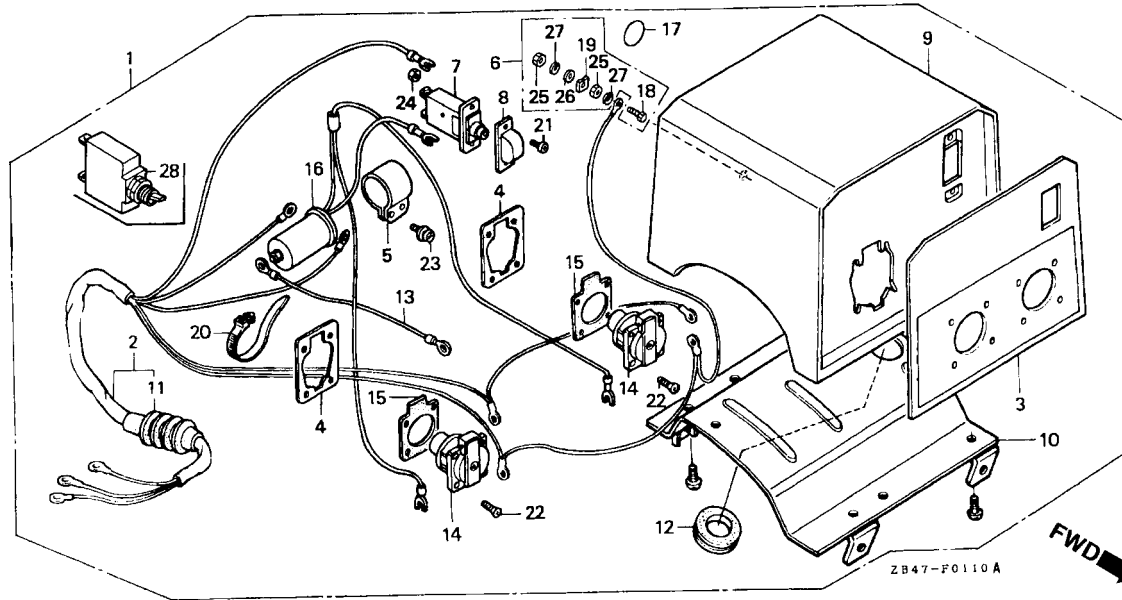

Item de serviço	T.M.O.
Caixa Controle Comp.....	0,2
Fiação, Principal	0,5
Disjuntor	0,4
• Caixa, Controle Comp.	
• Tomada	
(Adicionar 0,1 por Unidade)	
• Filtro Comp.A.C	
• Protetor, Circuito	

3

Ref. Nº	Nº da peça	Descrição	Qtd.						Nº de série	Tipo
			EM 3000 XK1	EG 3000 XK1	EM 3500 XK1	EG 3500 XK1	EM 3000 SXX1	EM 3500 SXX1		
1	31400-ZB4-H41ZA	Caixa, Controle Comp. *R-8* Vermelho Bright....	-	1	-	-	-	-	~ 4121315	GV
	31400-ZB4-H42ZA	Caixa, Controle Comp. *R-8* Vermelho Bright....	-	1	-	-	-	-	4121316 ~	GV
2	31404-ZB4-H41	Fiação, Principal.....	-	1	-	-	-	-	~ 4121315	GV
	31404-ZB4-H42	Fiação, Principal.....	-	1	-	-	-	-	4121316 ~	GV
3	31406-ZB4-H41	Etiqueta, Interruptor Painel.....	-	1	-	-	-	-	~ 4121268	GV
	31406-ZB4-G62	Etiqueta, Interruptor Painel.....	-	1	-	-	-	-	4121269 ~	GV
4	31426-ZA8-761	Placa Fixação, Tomada.....	-	2	-	-	-	-	GV
5	31427-880-000	Suporte, Condensador	-	1	-	-	-	-	GV
6	31428-899-840	Terminal, Terra	-	1	-	-	-	-	~ 4121268	GV
	31428-ZB4-013	Terminal, Terra	-	1	-	-	-	-	4121269 ~	GV
7	31431-ZB4-940	Disjuntor (13A).....	-	1	-	-	-	-	~ 4121268	GV
8	31432-897-770	Capa, Protetora	-	1	-	-	-	-	~ 4121315	GV
9	31451-ZB4-941ZA	Caixa, Controle Comp. *R-8* Vermelho Bright....	-	1	-	-	-	-	~ 4121315	GV
	31451-ZB4-942ZA	Caixa, Controle Comp. *R-8* Vermelho Bright....	-	1	-	-	-	-	4121316 ~	GV
10	31455-ZB4-900ZB	Placa Inferior Comp. *R-8* Vermelho Bright	-	1	-	-	-	-	GV
	31481-ZB4-003	Coxim, Fiação A.C.....	-	1	-	-	-	-	GV
12	31482-ZB4-900	Coxim, Fiação Principal.....	-	1	-	-	-	-	GV
13	31568-ZB4-941	Fiação, Terra	-	1	-	-	-	-	~ 4121315	GV
14	32331-875-610	Tomada (16A/250V)	-	2	-	-	-	-	GV
15	32335-875-610	Guarnição, Tomada.....	-	2	-	-	-	-	~ 4121268	GV

C-8.10 Caixa de Controle

Ref. Nº	Nº da peça	Descrição	Qtd.						Nº de série	Tipo
			EM 3000 XK1	EG 3000 XK1	EM 3500 XK1	EG 3500 XK1	EM 3000 SXX1	EM 3500 SXX1		
16	32385-ZB7-641	Filtro Comp., A. C.....	-	1	-	-	-	-	~ 4121315	GV
	32385-ZB7-B41	Filtro Comp., A.C.....	-	1	-	-	-	-	4121316 ~	GV
17	87534-892-640	Etiqueta, Terra.....	-	1	-	-	-	-	GV
18	90011-899-840	Parafuso, Sextavado, 6 x 28.....	-	1	-	-	-	-	GV
19	90501-ZA7-640	Trava, 6 mm.....	-	1	-	-	-	-	~ 4121268	GV
20	90672-ZB4-003	Presilha, Cabo.....	-	1	-	-	-	-	GV
21	93500-04010-1A	Parafuso, Phillips, 4 x 10.....	-	2	-	-	-	-	~ 4121315	GV
22	93600-04016-1G	Parafuso, Phillips, 4 x 16.....	-	8	-	-	-	-	GV
23	93892-05012-18	Parafuso, Arruela, 5 x 12.....	-	2	-	-	-	-	GV
24	94001-04000-0S	Porca, Sextavada, 4 mm.....	-	2	-	-	-	-	~ 4121315	GV
25	94001-06390-0S	Porca, Sextavada, 6 mm.....	-	2	-	-	-	-	GV
26	94101-06800	Arruela, Lisa, 6 mm.....	-	1	-	-	-	-	GV
27	94111-06800	Arruela, Pressão, 6 mm.....	-	2	-	-	-	-	GV
28	38220-ZB4-C60	Protetor, Circuito (13A).....	-	1	-	-	-	-	4121269 ~	GV

C-8.11 Caixa de Controle

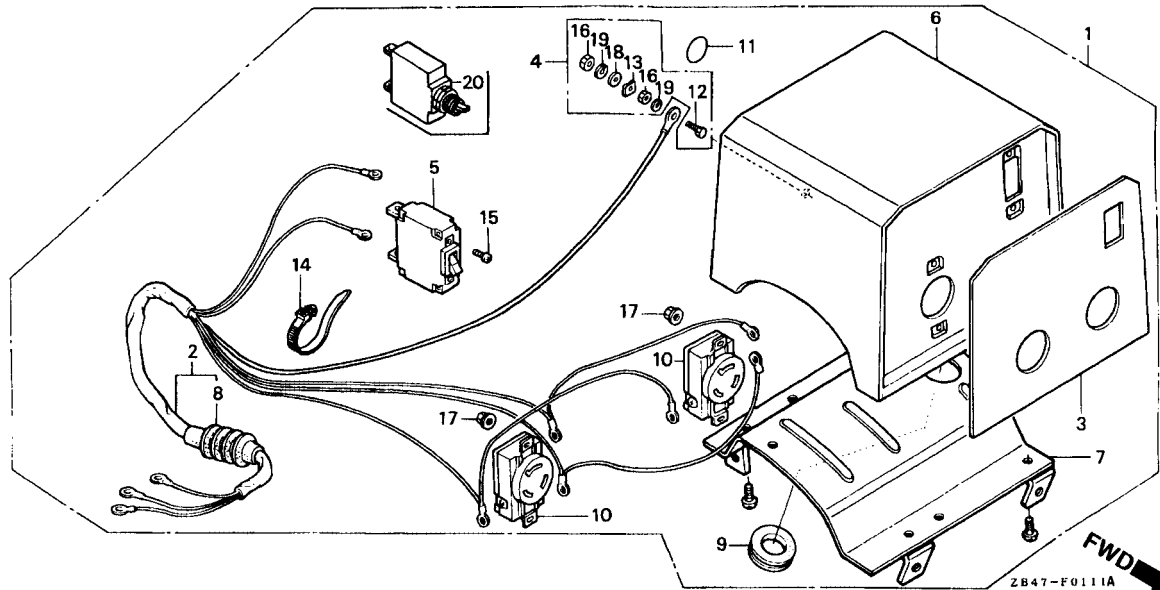

Item de serviço	T.M.O.
Caixa Controle Comp.....	0,2
Fiação, Principal	0,5
Disjuntor	0,4
• Caixa, Controle Comp.	
• Tomada	
(Adicionar 0,1 por Unidade)	
• Protetor, Circuito	

Ref. Nº	Nº da peça	Descrição	Qty.						Nº de série	Tipo
			EM 3000 XK1	EG 3000 XK1	EM 3500 XK1	EG 3500 XK1	EM 3000 SXX1	EM 3500 SXX1		
1	31400-ZB4-H61ZA	Caixa, Controle Comp. *R-8* Vermelho Bright....	-	1	-	-	-	-	~ 4121268	R
	31400-ZB4-H62ZA	Caixa, Controle Comp. *R-8* Vermelho Bright....	-	1	-	-	-	-	4121269 ~	R
2	31404-ZB4-G71	Fiação, Principal.....	-	1	-	-	-	-	~ 4121268	R
	31404-ZB4-G72	Fiação, Principal.....	-	1	-	-	-	-	4121269 ~	R
3	31406-ZB4-G71	Etiqueta, Interruptor Painel.....	-	1	-	-	-	-	~ 4121268	R
	31406-ZB4-G72	Etiqueta, Interruptor Painel.....	-	1	-	-	-	-	4121269 ~	R
4	31428-899-840	Terminal, Terra	-	1	-	-	-	-	~ 4121268	R
	31428-ZB4-013	Terminal, Terra	-	1	-	-	-	-	4121269 ~	R
5	31430-ZB4-620	Disjuntor (12,5A).....	-	1	-	-	-	-	~ 4121268	R
6	31450-ZB4-971ZA	Caixa, Controle Comp. *R-8* Vermelho Bright....	-	1	-	-	-	-	~ 4121268	R
	31450-ZB4-972ZA	Caixa, Controle Comp. *R-8* Vermelho Bright....	-	1	-	-	-	-	4121269 ~	R
7	31455-ZB4-900ZB	Placa Inferior Comp. *R-8* Vermelho Bright	-	1	-	-	-	-	R
8	31481-ZB4-003	Coxim, Fiação A.C.....	-	1	-	-	-	-	R
9	31482-ZB4-900	Coxim, Fiação Principal.....	-	1	-	-	-	-	R
10	32331-880-680	Tomada (20A-250V)	-	2	-	-	-	-	R
11	87534-892-640	Etiqueta, Terra	-	1	-	-	-	-	R
12	90011-899-840	Parafuso, Sextavado, 6 x 28.....	-	1	-	-	-	-	R
13	90501-ZA7-640	Trava, 6 mm.....	-	1	-	-	-	-	~ 4121268	R
14	90672-ZB4-003	Presilha, Cabo	-	1	-	-	-	-	R
15	93500-04006-1H	Parafuso, Phillips, 4 x 6	-	2	-	-	-	-	~ 4121268	R

3

C-8.11 Caixa de Controle

Ref. Nº	Nº da peça	Descrição	Qtd.						Nº de série	Tipo
			EM 3000 XK1	EG 3000 XK1	EM 3500 XK1	EG 3500 XK1	EM 3000 SXX1	EM 3500 SXX1		
16	94001-06390-0S	Porca, Sextavada, 6 mm	-	2	-	-	-	-	R
17	94050-04000	Porca, Flange, 4 mm	-	4	-	-	-	-	R
18	94101-06800	Arruela, Lisa, 6 mm	-	1	-	-	-	-	R
19	94111-06800	Arruela, Pressão, 6 mm	-	2	-	-	-	-	R
20	38220-ZB4-C80	Protetor, Circuito (12A).....	-	1	-	-	-	-	4121269 ~	R

C-8.12 Caixa de Controle

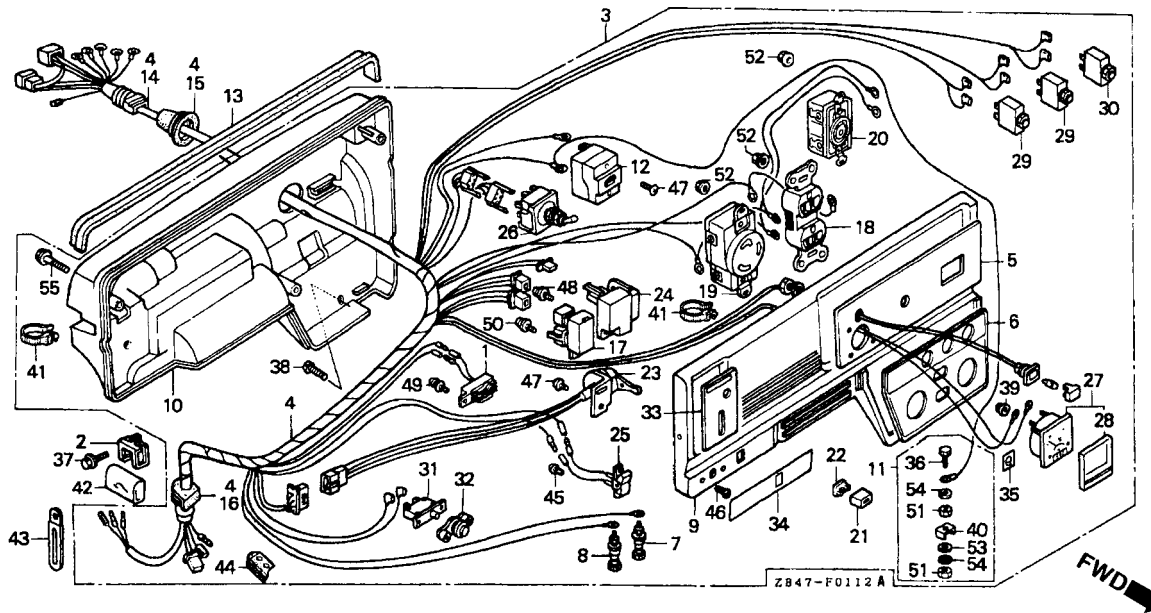

Item de serviço	T.M.O.
Unidade, Alerta Óleo	0,5
• Resistor Comp., Variação	
• Diodo Comp.	
• Soquete (Adicionar 0,1 por Unidade)	
• Interruptor Comp., Partida Motor	
• Voltímetro	
• Protetor, Circuito	
Caixa Controle Comp.....	0,3
Fiação, Principal	1,0
Terminal Saída D.C	0,4
Disjuntor	0,6
• Protetor, Circuito	
Lâmpada.....	0,1

Ref. Nº	Nº da peça	Descrição	Qty.						Nº de série	Tipo
			EM 3000 XK1	EG 3000 XK1	EM 3500 XK1	EG 3500 XK1	EM 3000 SXX1	EM 3500 SXX1		
1	15520-ZB2-003	Unidade, Alerta Óleo.....	-	-	1	-	-	~ 2102454	C	
2	30561-ZB4-000	Presilha, Fiação	-	-	1	-	-	~ 2104011	C	
3	31400-ZB4-C41ZA	Caixa, Controle Comp. *R-8* Vermelho Bright....	-	-	1	-	-	~ 2102454	C	
	31400-ZB4-C42ZA	Caixa, Controle Comp. *R-8* Vermelho Bright....	-	-	1	-	-	2102455 ~ 2109764	C	
	31400-ZB4-C43ZA	Caixa, Controle Comp. *R-8* Vermelho Bright....	-	-	1	-	-	2109765 ~	C	
4	31404-ZB4-C41	Fiação, Principal.....	-	-	1	-	-	~ 2109764	C	
	31404-ZB4-C42	Fiação, Principal.....	-	-	1	-	-	2109765 ~	C	
5	31406-ZC2-640	Etiqueta, Interruptor Painel	-	-	1	-	-	C	
6	31408-ZB4-A41	Etiqueta, Saída D.C	-	-	1	-	-	C	
7	31408-880-000	Terminal, Saída D.C (+).....	-	-	1	-	-	C	
8	31409-880-000	Terminal, Saída D.C (-).....	-	-	1	-	-	C	
9	31420-ZB4-A41ZA	Painel, Controle *R-8* Vermelho Bright	-	-	1	-	-	C	
10	31425-ZC2-640ZA	Carcaça, Controle *R-8* Vermelho Bright	-	-	1	-	-	C	
11	31428-899-840	Terminal, Terra	-	-	1	-	-	C	
12	31430-ZB4-630	Disjuntor (14A).....	-	-	1	-	-	C	
13	31462-ZB4-000	Coxim, Controle.....	-	-	1	-	-	C	
14	31481-ZB4-003	Coxim, Fiação A.C.....	-	-	1	-	-	C	
15	31482-ZB4-003	Coxim, Fiação Principal.....	-	-	1	-	-	C	
16	31483-ZB4-003	Coxim, Fiação Interruptor	-	-	1	-	-	C	
17	31710-ZB4-731	Diodo Comp	-	-	1	-	-	C	

3

C-8.12 Caixa de Controle

Ref. Nº	Nº da peça	Descrição	Qtd.						Nº de série	Tipo
			EM 3000 XK1	EG 3000 XK1	EM 3500 XK1	EG 3500 XK1	EM 3000 SXX1	EM 3500 SXX1		
18	32330-899-841	Tomada (15A/125V)	-	-	1	-	-	-	C
19	32332-ZB4-630	Tomada (30A/125V)	-	-	1	-	-	-	C
20	32332-899-630	Tomada (20A/125-250V)	-	-	1	-	-	-	C
21	32343-892-003	Botão, Alavanca Registro	-	-	1	-	-	-	C
22	36106-892-003	Bucha, Botão Controle	-	-	1	-	-	-	C
23	36110-ZB4-701	Interruptor Comp., Partida Motor	-	-	1	-	-	-	C
24	36210-ZB4-003	Unidade, Acelerador Automático	-	-	1	-	-	-	C
	36210-ZB4-004	Unidade, Acelerador Automático	-	-	1	-	-	-	C
25	36214-ZB4-841	Interruptor, Acelerador Automático	-	-	1	-	-	-	C
26	36221-ZB4-A40	Interruptor Comp., Voltagem	-	-	1	-	-	-	C
27	37450-ZB4-651	Voltímetro (300V)	-	-	1	-	-	-	C
28	37451-ZB4-003	Lente, Instrumentos	-	-	1	-	-	-	C
29	38240-ZC2-G40	Protetor, Circuito (15A)	-	-	2	-	-	-	C
30	38240-ZC6-E30	Protetor, Circuito (20A)	-	-	1	-	-	-	C
31	38240-898-000	Protetor, Circuito (D.C.)	-	-	1	-	-	-	C
32	38250-ZA8-701	Lente Comp., Protetor	-	-	1	-	-	-	C
33	87501-ZB4-C41	Etiqueta, Interruptor Motor	-	-	1	-	-	-	~ 2102454	C
	87501-ZB4-C42	Etiqueta, Interruptor Motor	-	-	1	-	-	-	2102455 ~	C
34	87524-ZB4-A41	Etiqueta, Saída D.C.	-	-	1	-	-	-	C
35	87534-ZB3-740	Etiqueta	-	-	1	-	-	-	C
36	90011-899-840	Parafuso, Sextavado, 6 x 28	-	-	1	-	-	-	C
37	90013-883-000	Parafuso, Flange, 6 x 12	-	-	1	-	-	-	C
38	90101-692-000	Parafuso	-	-	1	-	-	-	C
39	90201-ZB4-003	Porca, Flange, 3 mm	-	-	2	-	-	-	C
40	90501-ZA7-640	Trava, 6 mm	-	-	1	-	-	-	C
41	90672-ZB4-003	Presilha, Cabo	-	-	3	-	-	-	C
42	91406-ZB4-000	Tubo, Fiação	-	-	1	-	-	-	~ 2104011	C
	91406-ZB3-740	Tubo, Fiação	-	-	1	-	-	-	2104012 ~	C
43	91406-671-000	Presilha, Fiação Principal	-	-	1	-	-	-	2104012 ~	C
44	91601-ZB4-003	Coxim, Tubo	-	-	1	-	-	-	C
45	93500-03006-1H	Parafuso, Phillips, 3 x 6	-	-	2	-	-	-	C
46	93500-03012-1H	Parafuso, Phillips, 3 x 12	-	-	2	-	-	-	C
47	93500-04006-1H	Parafuso, Phillips, 4 x 6	-	-	3	-	-	-	C
48	93892-05012-18	Parafuso, Arruela, 5 x 12	-	-	1	-	-	-	C
49	93893-04010-18	Parafuso, Arruela, 4 x 10	-	-	1	-	-	-	~ 2102454	C
50	93893-04012-18	Parafuso, Arruela, 4 x 12	-	-	1	-	-	-	C
51	94001-06390-0S	Porca, Sextavada, 6 mm	-	-	2	-	-	-	C
52	94050-04000	Porca, Flange, 4 mm	-	-	6	-	-	-	C
53	94101-06800	Arruela, Lisa, 6 mm	-	-	1	-	-	-	C
54	94111-06800	Arruela, Pressão, 6 mm	-	-	2	-	-	-	C
55	95701-06040-18	Parafuso, Flange, 6 x 40	-	-	3	-	-	-	C

C-8.13 Caixa de Controle

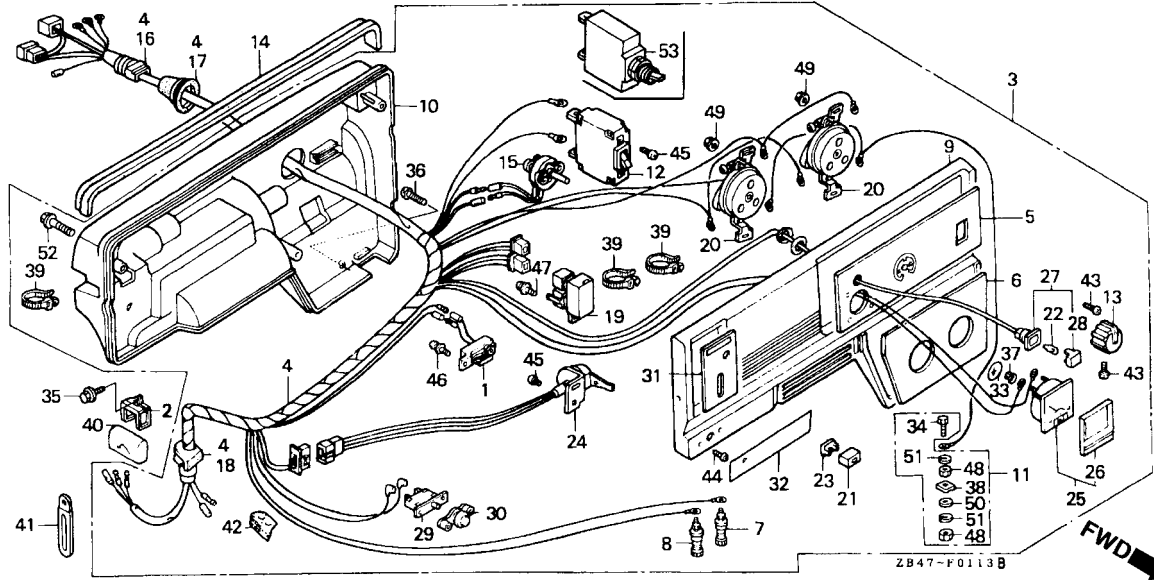

Item de serviço	T.M.O.
Unidade, Alerta Óleo	0,5
• Resistor Comp., Variação	
• Diodo Comp.	
• Soquete (Adicionar 0,1 por Unidade.)	
• Interruptor Comp., Partida Motor	
• Voltímetro	
• Protetor, Circuito	
Caixa Controle Comp.....	0,3
Fiação, Principal	1,0
Terminal Saída D.C	0,4
Disjuntor.....	0,6
• Protetor, Circuito	
Lâmpada.....	0,1

Ref. Nº	Nº da peça	Descrição	Qty.						Nº de série	Tipo
			EM 3000 XK1	EG 3000 XK1	EM 3500 XK1	EG 3500 XK1	EM 3000 SXX1	EM 3500 SXX1		
1	15520-ZB2-003	Unidade, Alerta Óleo.....	-	-	1	-	-	-	~ 2102454	M
2	30561-ZB4-000	Presilha, Fiação	-	-	1	-	-	-	~ 2104011	M
3	31400-ZB4-D21ZA	Caixa, Controle Comp. *R-8* Vermelho Bright....	-	-	1	-	-	-	~ 2102472	M
	31400-ZB4-D22ZA	Caixa, Controle Comp. *R-8* Vermelho Bright....	-	-	1	-	-	2102473	~ 2106809	M
	31400-ZB4-D23ZA	Caixa, Controle Comp. *R-8* Vermelho Bright....	-	-	1	-	-	2106810	~	M
4	31404-ZB4-D81	Fiação, Principal.....	-	-	1	-	-	-	~ 2104659	M
	31404-ZB4-D82	Fiação, Principal.....	-	-	1	-	-	2104660	~ 2106809	M
	31404-ZB4-C61	Fiação, Principal.....	-	-	1	-	-	2106810	~ 2109764	M
	31404-ZB4-C62	Fiação, Principal.....	-	-	1	-	-	2109765	~	M
5	31406-ZB4-A71	Etiqueta, Interruptor Painel.....	-	-	1	-	-	-	~ 2106809	M
	31406-ZB4-A72	Etiqueta, Interruptor Painel.....	-	-	1	-	-	2106810	~	M
6	31408-ZB4-D21	Etiqueta, Saída D.C	-	-	1	-	-	-		M
7	31408-880-000	Terminal, Saída D.C (+).....	-	-	1	-	-	-		M
8	31409-880-000	Terminal, Saída D.C (-).....	-	-	1	-	-	-		M
9	31421-ZB4-721ZA	Painel, Controle *R-8* Vermelho Bright	-	-	1	-	-	-	~ 2106809	M
	31421-ZB4-722ZA	Painel, Controle *R-8* Vermelho Bright	-	-	1	-	-	2106810	~	M
10	31425-ZB4-010ZA	Carcaça, Controle *R-8* Vermelho Bright	-	-	1	-	-	-		M
11	31428-899-840	Terminal, Terra	-	-	1	-	-	-	~ 2106809	M
	31428-ZB4-013	Terminal, Terra	-	-	1	-	-	2106810	~	M
12	31430-ZB4-850	Disjuntor (13A).....	-	-	1	-	-	-	~ 2106809	M

C-8.13 Caixa de Controle

Ref. Nº	Nº da peça	Descrição	Qt.						Nº de série	Tipo
			EM 3000 XK1	EG 3000 XK1	EM 3500 XK1	EG 3500 XK1	EM 3000 SXX1	EM 3500 SXX1		
13	31461-898-000	Botão, Ajuste	-	-	1	-	-	-	M
14	31462-ZB4-000	Coxim, Controle	-	-	1	-	-	-	M
15	31465-ZB4-013	Resistor Comp., Variação	-	-	1	-	-	-	M
16	31481-ZB4-003	Coxim, Fiação A.C.	-	-	1	-	-	-	M
17	31482-ZB4-003	Coxim, Fiação Principal	-	-	1	-	-	-	M
18	31483-ZB4-003	Coxim, Fiação Interruptor	-	-	1	-	-	-	M
19	31710-ZB4-731	Diodo Comp.	-	-	1	-	-	-	M
20	32331-ZA8-720	Soquete (16A-250V)	-	-	2	-	-	-	M
21	32343-892-003	Botão, Alavanca Registro	-	-	1	-	-	-	M
22	34908-GE0-701	Lâmpada (12V/2W)	-	-	1	-	-	-	~ 2106809	M
23	36106-892-003	Bucha, Botão Controle	-	-	1	-	-	-	M
24	36110-ZB4-701	Interruptor Comp., Partida Motor	-	-	1	-	-	-	M
25	37450-ZB4-651	Voltímetro (300V)	-	-	1	-	-	-	~ 2106809	M
	37450-ZC2-C80	Voltímetro (300V)	-	-	1	-	-	-	2106810 ~	M
26	37451-ZB4-003	Lente, Instrumentos	-	-	1	-	-	-	~ 2106809	M
27	37560-ZA0-801	Soquete Comp., Lâmpada (Verde)	-	-	1	-	-	-	~ 2106809	M
28	37563-ZA0-801	Lente (Verde)	-	-	1	-	-	-	~ 2106809	M
29	38240-898-000	Protetor, Circuito (D. C.)	-	-	1	-	-	-	M
30	38250-ZA8-701	Lente Comp., Protetor	-	-	1	-	-	-	M
31	87501-ZB4-E31	Etiqueta, Interruptor Motor	-	-	1	-	-	-	~ 2102454	M
	87501-ZB4-E32	Etiqueta, Interruptor Motor	-	-	1	-	-	-	2102455 ~	M
32	87524-ZB4-C51	Etiqueta, Saída D.C.	-	-	1	-	-	-	M
33	87534-892-640	Etiqueta, Terra	-	-	1	-	-	-	M
34	90011-899-840	Parafuso, Sextavado, 6 x 28	-	-	1	-	-	-	M
35	90013-883-000	Parafuso, Flange, 6 x 12	-	-	1	-	-	-	M
36	90101-692-000	Parafuso	-	-	1	-	-	-	M
37	90201-ZB4-003	Porca, Flange, 3 mm	-	-	2	-	-	-	~ 2106809	M
38	90501-ZA7-640	Trava, 6 mm	-	-	1	-	-	-	~ 2106809	M
39	90672-ZB4-003	Presilha, Cabo	-	-	3	-	-	-	M
40	91406-ZB4-000	Tubo, Fiação	-	-	1	-	-	-	~ 2104011	M
	91406-ZB3-740	Tubo, Fiação	-	-	1	-	-	-	2104012 ~	M
41	91406-671-000	Presilha, Fiação Principal	-	-	1	-	-	-	2104012 ~	M
42	91601-ZB4-003	Coxim, Tubo	-	-	1	-	-	-	M
43	93500-03006-1H	Parafuso, Phillips, 3 x 6	-	-	3	-	-	-	~ 2106809	M
	93500-03006-1G	Parafuso, Phillips, 3 x 6	-	-	3	-	-	-	2106810 ~	M
44	93500-03012-1H	Parafuso, Phillips, 3 x 12	-	-	2	-	-	-	M
45	93500-04006-1H	Parafuso, Phillips, 4 x 6	-	-	3	-	-	-	~ 2106809	M
			-	-	1	-	-	-	2106810 ~	M
46	93893-04010-18	Parafuso, Arruela, 4 x 10	-	-	1	-	-	-	~ 2102454	M
47	93893-04012-18	Parafuso, Arruela, 4 x 12	-	-	1	-	-	-	M
48	94001-06390-0S	Porca, Sextavada, 6 mm	-	-	2	-	-	-	M
49	94050-04000	Porca, Flange, 4 mm	-	-	4	-	-	-	M
50	94101-06800	Arruela, Lisa, 6 mm	-	-	1	-	-	-	M
51	94111-06800	Arruela, Pressão, 6 mm	-	-	2	-	-	-	M
52	95701-06040-18	Parafuso, Flange, 6 x 40	-	-	3	-	-	-	M
53	38220-ZB4-C60	Protetor, Circuito (13A)	-	-	1	-	-	-	2106810 ~	M

C-8.14 Caixa de Controle

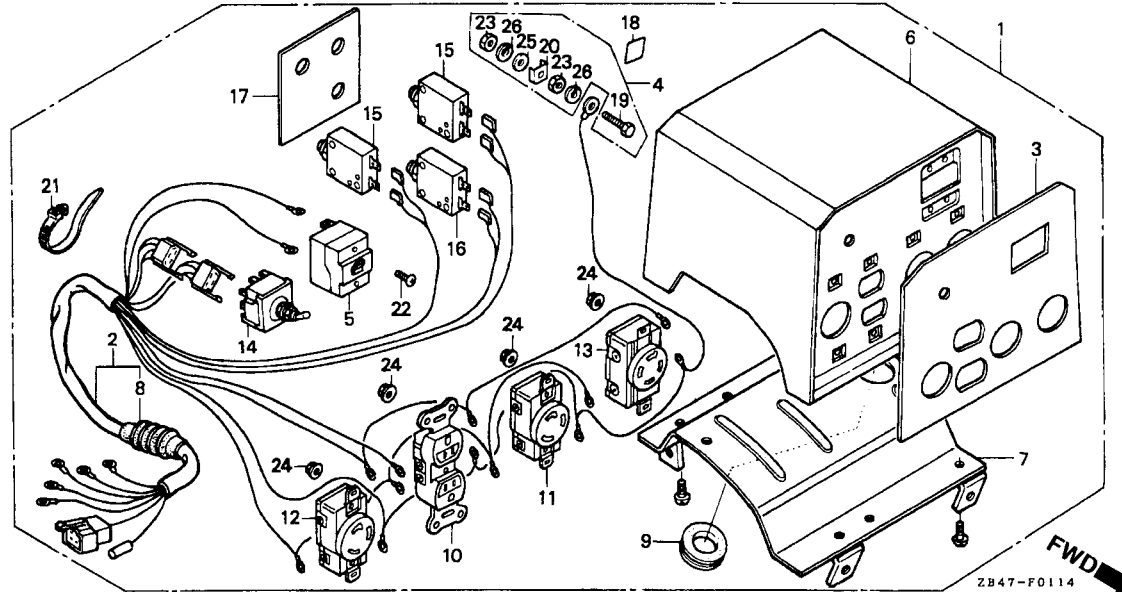

Item de serviço	T.M.O.
Caixa Controle Comp.....	0,2
Fiação, Principal	0,6
Disjuntor	0,4
• Caixa, Controle Comp.	
• Tomada (Adicionar 0,1 por Unidade)	
• Interruptor Comp., Medidor Voltagem	
• Protetor, Circuito (Adicionar 0,1 por Unidade)	

Ref. Nº	Nº da peça	Descrição	Qty.						Nº de série	Tipo
			EM 3000 XK1	EG 3000 XK1	EM 3500 XK1	EG 3500 XK1	EM 3000 SXX1	EM 3500 SXX1		
1	31400-ZB4-G41ZA	Caixa, Controle Comp. *R-8* Vermelho Bright....	-	-	-	1	-	-	C
2	31404-ZB4-G41	Fiação, Principal.....	-	-	-	1	-	-	C
3	31406-ZB4-941	Placa, Indicadora Controle.....	-	-	-	1	-	-	C
4	31428-899-840	Terminal, Terra	-	-	-	1	-	-	C
5	31430-ZB4-630	Disjuntor (14A).....	-	-	-	1	-	-	C
6	31450-ZB4-G41ZA	Caixa, Controle Comp. *R-8* Vermelho Bright....	-	-	-	1	-	-	C
7	31455-ZB4-900ZB	Placa, Inferior Comp. *R-8* Vermelho Bright	-	-	-	1	-	-	C
8	31481-ZB4-003	Coxim, Fiação A.C.....	-	-	-	1	-	-	C
9	31482-ZB4-900	Coxim, Fiação Principal.....	-	-	-	1	-	-	C
10	32330-899-841	Tomada (15A/125V)	-	-	-	1	-	-	C
11	32331-899-630	Tomada (20A/125V)	-	-	-	1	-	-	C
12	32332-ZB4-630	Tomada (30A/125V)	-	-	-	1	-	-	C
13	32332-899-630	Tomada (20A/125-250V)	-	-	-	1	-	-	C
14	36221-ZB4-A40	Interruptor Comp., Medidor Voltagem	-	-	-	1	-	-	C
15	38240-ZC2-G40	Protetor, Circuito (15A).....	-	-	-	2	-	-	C
16	38240-ZC6-E30	Protetor, Circuito (20A).....	-	-	-	1	-	-	C
17	87529-ZB4-G41	Etiqueta, Protetora Circuito	-	-	-	1	-	-	C
18	87534-ZB3-740	Etiqueta	-	-	-	1	-	-	C
19	90011-899-840	Parafuso, Sextavado, 6 x 28.....	-	-	-	1	-	-	C
20	90501-ZA7-640	Trava, 6 mm.....	-	-	-	1	-	-	C

3

C-8.14 Caixa de Controle

Ref. Nº	Nº da peça	Descrição	Qtd.						Nº de série	Tipo
			EM 3000 XK1	EG 3000 XK1	EM 3500 XK1	EG 3500 XK1	EM 3000 SXX1	EM 3500 SXX1		
21	90672-ZB4-003	Presilha, Cabo	-	-	-	1	-	-	C
22	93500-04006-1H	Parafuso, Phillips, 4 x 6	-	-	-	2	-	-	C
23	94001-06390-0S	Porca, Sextavada, 6 mm	-	-	-	2	-	-	C
24	94050-04000	Porca, Flange, 4 mm	-	-	-	8	-	-	C
25	94101-06800	Arruela, Lisa, 6 mm	-	-	-	1	-	-	C
26	94111-06800	Arruela, Pressão, 6 mm	-	-	-	2	-	-	C

C-8.15 Caixa de Controle

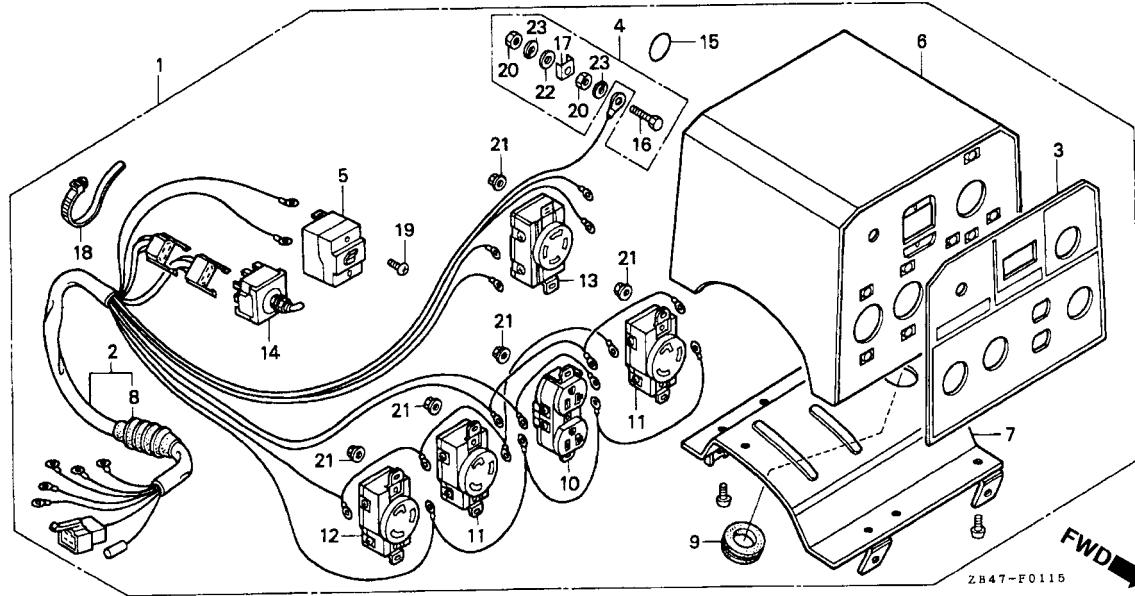

Item de serviço	T.M.O.
Caixa Controle Comp.....	0,2
Fiação, Principal	0,6
Disjuntor	0,4
• Caixa, Controle Comp	
• Tomada	
(Adicionar 0,1 por Unidade)	
• Interruptor Comp., Medidor Voltagem	

3

Ref. Nº	Nº da peça	Descrição	Qty.						Nº de série	Tipo
			EM 3000 XK1	EG 3000 XK1	EM 3500 XK1	EG 3500 XK1	EM 3000 SXX1	EM 3500 SXX1		
1	31400-ZB4-G31ZA	Caixa, Controle Comp. *R-8* Vermelho Bright....	-	-	-	1	-	-	L
2	31404-ZB4-G31	Fiação, Principal.....	-	-	-	1	-	-	L
3	31406-ZB4-G31	Etiqueta, Interruptor Painel.....	-	-	-	1	-	-	L
4	31428-899-840	Terminal, Terra	-	-	-	1	-	-	L
5	31430-ZB4-630	Disjuntor (14A).....	-	-	-	1	-	-	L
6	31450-ZB4-931ZA	Caixa, Controle Comp. *R-8* Vermelho Bright....	-	-	-	1	-	-	L
7	31455-ZB4-900ZB	Placa, Inferior Comp. *R-8* Vermelho Bright	-	-	-	1	-	-	L
8	31481-ZB4-003	Coxim Fiação A.C.....	-	-	-	1	-	-	L
9	31482-ZB4-900	Coxim, Fiação Principal.....	-	-	-	1	-	-	L
10	32330-ZS3-G31	Tomada (20A/125V)	-	-	-	1	-	-	L
	32330-899-631	Tomada (20A/125V)	-	-	-	1	-	-	L
11	32331-899-630	Tomada (20A/125V)	-	-	-	2	-	-	L
12	32332-ZB4-630	Tomada (30A/125V)	-	-	-	1	-	-	L
13	32332-899-630	Tomada (20A/125--250V).....	-	-	-	1	-	-	L
14	36221-899-630	Interruptor Comp., Medidor Voltagem	-	-	-	1	-	-	L
15	87534-892-640	Etiqueta, Terra	-	-	-	1	-	-	L
16	90011-899-840	Parafuso, Sextavado, 6 x 28.....	-	-	-	1	-	-	L
17	90501-ZA7-640	Trava, 6 mm.....	-	-	-	1	-	-	L
18	90672-ZB4-003	Presilha, Cabo.....	-	-	-	1	-	-	L

C-8.15 Caixa de Controle

Ref. Nº	Nº da peça	Descrição	Qtd.						Nº de série	Tipo	
			EM 3000 XK1	EG 3000 XK1	EM 3500 XK1	EG 3500 XK1	EM 3000 SXX1	EM 3500 SXX1			
19	93500-04006-1H	Parafuso, Phillips, 4 x 6	-	-	-	2	-	-	L
20	94001-06390-0S	Porca, Sextavada, 6 mm	-	-	-	2	-	-	L
21	94050-04000	Porca, Flange, 4 mm	-	-	-	10	-	-	L
22	94101-06800	Arruela, Lisa, 6 mm	-	-	-	1	-	-	L
23	94111-06800	Arruela, Pressão, 6 mm	-	-	-	2	-	-	L

C-8.16 Caixa de Controle

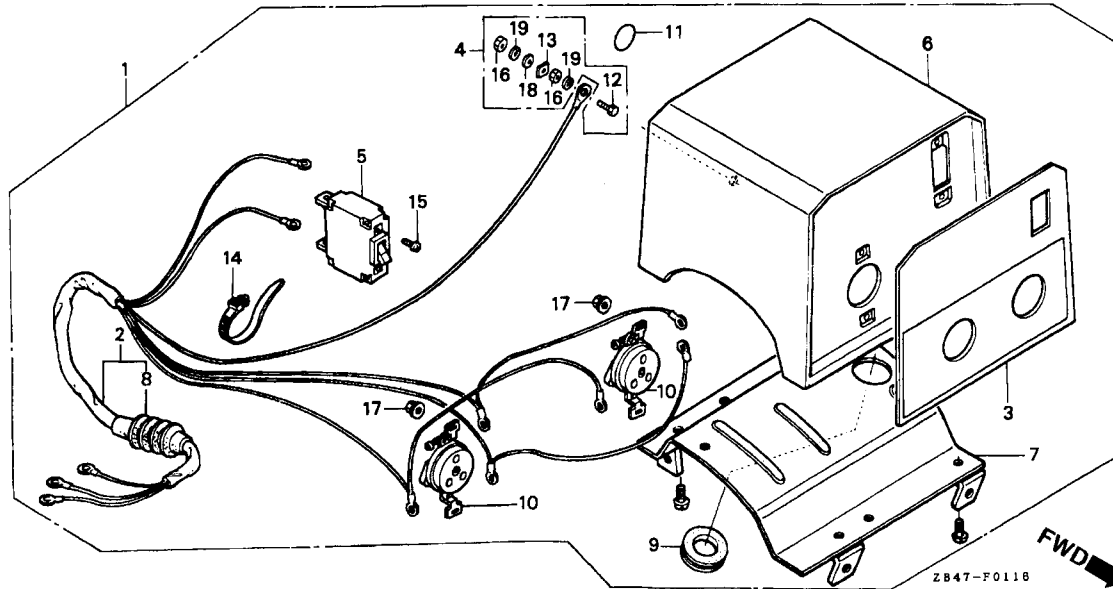

Item de serviço	T.M.O.
Caixa Controle Comp.....	0,2
Fiação, Principal	0,5
Disjuntor	0,4
• Caixa, Controle Comp.	
• Soquete	
(Adicionar 0,1 por Unidade)	

Ref. Nº	Nº da peça	Descrição	Qtd.						Nº de série	Tipo
			EM 3000 XK1	EG 3000 XK1	EM 3500 XK1	EG 3500 XK1	EM 3000 SXX1	EM 3500 SXX1		
1	31400-ZB4-H21ZA	Caixa, Controle Comp. *R-8* Vermelho Bright....	-	-	-	1	-	-	M
2	31404-ZB4-G61	Fiação, Principal.....	-	-	-	1	-	-	M
3	31406-ZB4-H21	Etiqueta, Interruptor Painel.....	-	-	-	1	-	-	M
4	31428-899-840	Terminal, Terra	-	-	-	1	-	-	M
5	31430-ZB4-850	Disjuntor (13A).....	-	-	-	1	-	-	M
6	31451-ZB4-921ZA	Caixa, Controle Comp. *R-8* Vermelho Bright....	-	-	-	1	-	-	M
7	31455-ZB4-900ZB	Placa, Inferior Comp. *R-8* Vermelho Bright	-	-	-	1	-	-	M
8	31481-ZB4-003	Coxim Fiação A.C.....	-	-	-	1	-	-	M
9	31482-ZB4-900	Coxim, Fiação Principal.....	-	-	-	1	-	-	M
10	32331-ZA8-720	Soquete (16A/250V)	-	-	-	2	-	-	M
11	87534-892-640	Etiqueta, Terra	-	-	-	1	-	-	M
12	90011-899-840	Parafuso, Sextavado, 6 x 28.....	-	-	-	1	-	-	M
13	90501-ZA7-640	Trava, 6 mm.....	-	-	-	1	-	-	M
14	90672-ZB4-003	Presilha, Cabo.....	-	-	-	1	-	-	M
15	93500-04006-1H	Parafuso, Phillips, 4 x 6	-	-	-	2	-	-	M
16	94001-06390-OS	Porca, Sextavada, 6 mm	-	-	-	2	-	-	M
17	94050-04000	Porca, Flange, 4 mm	-	-	-	4	-	-	M
18	94101-06800	Arruela, Lisa, 6 mm	-	-	-	1	-	-	M
19	94111-06800	Arruela, Pressão, 6 mm	-	-	-	2	-	-	M

3

C-8.17 Caixa de Controle

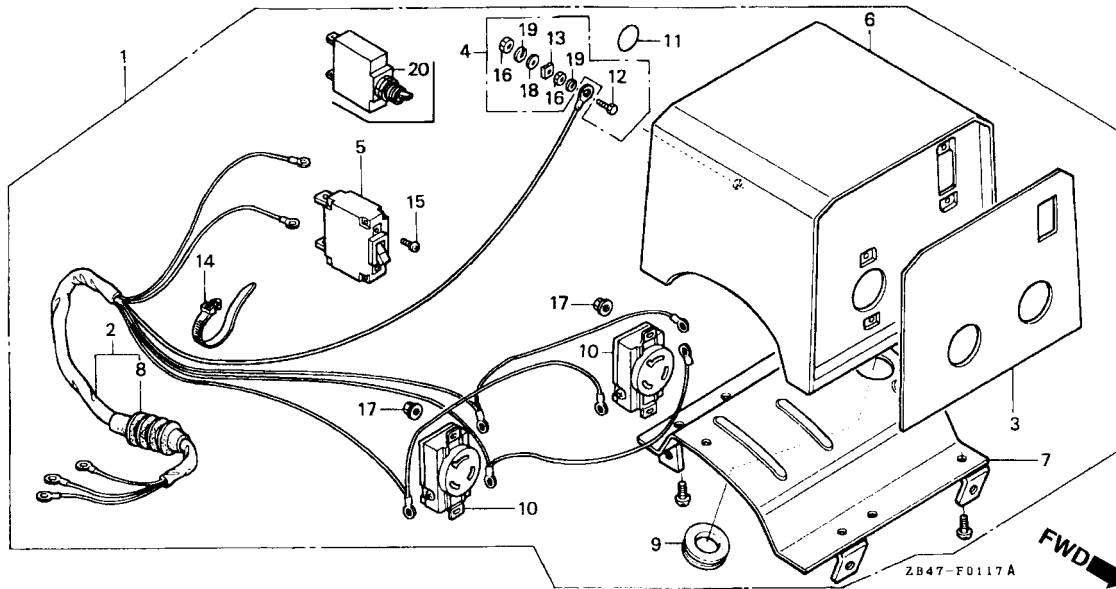

Item de serviço	T.M.O.
Caixa Controle Comp.....	0,2
Fiação, Principal	0,5
Disjuntor	0,4
• Caixa, Controle Comp.	
• Tomada	
(Adicionar 0,1 por Unidade)	
• Protetor, Circuito	

Ref. Nº	Nº da peça	Descrição	Qt.						Nº de série	Tipo
			EM 3000 XK1	EG 3000 XK1	EM 3500 XK1	EG 3500 XK1	EM 3000 SXK1	EM 3500 SXK1		
1	31400-ZB4-G71ZA	Caixa, Controle Comp. *R-8* Vermelho Bright....	-	-	-	1	-	-	~ 4121268	S
	31400-ZB4-G72ZA	Caixa, Controle Comp. *R-8* Vermelho Bright....	-	-	-	1	-	-	4121269 ~	S
2	31404-ZB4-G71	Fiação, Principal.....	-	-	-	1	-	-	~ 4121268	S
	31404-ZB4-G72	Fiação, Principal.....	-	-	-	1	-	-	4121269 ~	S
3	31406-ZB4-G71	Etiqueta, Interruptor Painel.....	-	-	-	1	-	-	~ 4121268	S
	31406-ZB4-G72	Etiqueta, Interruptor Painel.....	-	-	-	1	-	-	4121269 ~	S
4	31428-899-840	Terminal, Terra	-	-	-	1	-	-	~ 4121268	S
	31428-ZB4-013	Terminal, Terra	-	-	-	1	-	-	4121269 ~	S
5	31430-ZB4-870	Disjuntor (15,5A).....	-	-	-	1	-	-	~ 4121268	S
6	31450-ZB4-971ZA	Caixa, Controle Comp. *R-8* Vermelho Bright....	-	-	-	1	-	-	~ 4121268	S
	31450-ZB4-972ZA	Caixa, Controle Comp. *R-8* Vermelho Bright....	-	-	-	1	-	-	4121269 ~	S
7	31455-ZB4-900ZB	Placa, Inferior Comp. *R-8* Vermelho Bright	-	-	-	1	-	-	S
8	31481-ZB4-003	Coxim Fiação A.C.....	-	-	-	1	-	-	S
9	31482-ZB4-900	Coxim, Fiação Principal.....	-	-	-	1	-	-	S
10	32331-880-680	Tomada (20A/250V)	-	-	-	2	-	-	S
11	87534-892-640	Etiqueta, Terra	-	-	-	1	-	-	S
12	90011-899-840	Parafuso, Sextavado, 6 x 28.....	-	-	-	1	-	-	S
13	90501-ZA7-640	Trava, 6 mm.....	-	-	-	1	-	-	~ 4121268	S
14	90672-ZB4-003	Presilha, Cabo.....	-	-	-	1	-	-	S

C-8.17 Caixa de Controle

Ref. Nº	Nº da peça	Descrição	Qty.						Nº de série	Tipo
			EM 3000 XK1	EG 3000 XK1	EM 3500 XK1	EG 3500 XK1	EM 3000 SXX1	EM 3500 SXX1		
15	93500-04006-1H	Parafuso, Phillips, 4 x 6	-	-	-	2	-	-	~ 4121268	S
16	94001-06390-0S	Porca, Sextavada, 6 mm	-	-	-	2	-	-	S
17	94050-04000	Porca, Flange, 4 mm	-	-	-	4	-	-	S
18	94101-06800	Arruela, Lisa, 6 mm	-	-	-	1	-	-	S
19	94111-06800	Arruela, Pressão, 6 mm	-	-	-	2	-	-	S
20	38220-ZB4-A70	Protetor, Circuito (15A).....	-	-	-	1	-	-	4121269 ~	S

C-8.18 Caixa de Controle

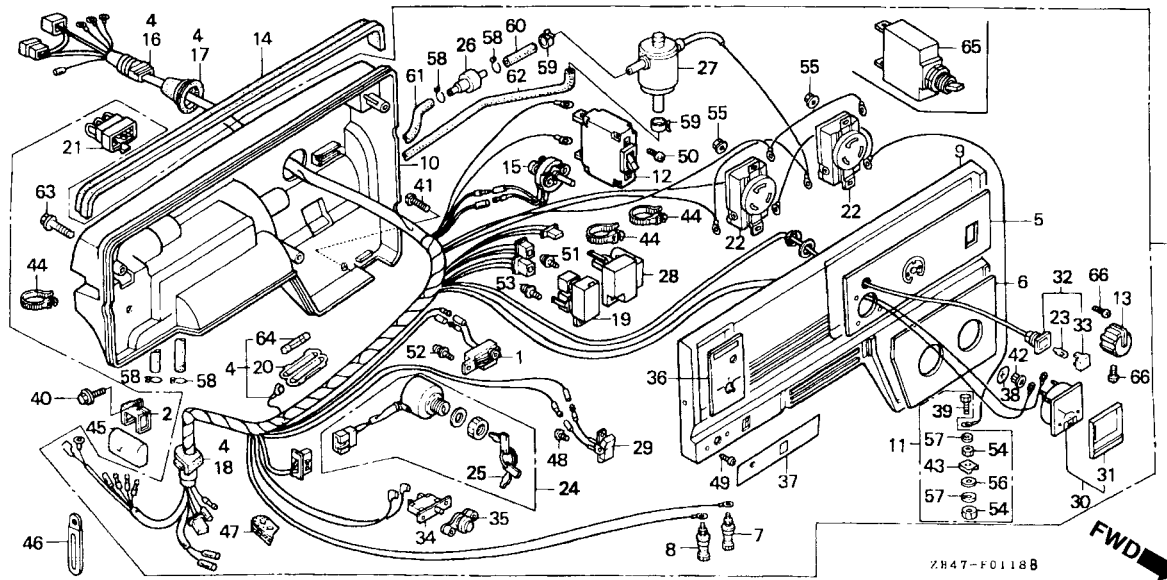

Item de serviço	T.M.O.
Unidade, Alerta Óleo	0,5
• Resistor Comp., Variação	
• Diodo Comp.	
• Interruptor Comp.	
• Válvula, Solenóide Comp.	
• Interruptor, Acelerador Automático	
• Voltímetro	
• Protetor, Circuito	
Caixa Controle Comp.....	0,3
Fiação, Principal	1,2
Terminal Saída D.C	0,4
• Válvula, Checagem	
• Fusível, B	
Disjuntor	0,6
• Tomada	
(Adicionar 0,1 por Unidade)	
• Unidade, Acelerador Automático	
• Protetor, Circuito	
Lâmpada.....	0,1

Ref. Nº	Nº da peça	Descrição	Qtd.						Nº de série	Tipo
			EM 3000 XK1	EG 3000 XK1	EM 3500 XK1	EG 3500 XK1	EM 3000 SXX1	EM 3500 SXX1		
1	15520-ZB2-003	Unidade, Alerta Óleo.....	-	-	-	-	1	-	~ 1106348
2	30561-ZB4-000	Presilha, Fiação	-	-	-	-	1	-	~ 1108894
3	31400-ZB4-B61ZA	Caixa, Controle Comp. *R-8* Vermelho Bright....	-	-	-	-	1	-	~ 1106348
	31400-ZB4-B62ZA	Caixa, Controle Comp. *R-8* Vermelho Bright....	-	-	-	-	1	-	1106349 ~ 1113479
	31400-ZB4-B63ZA	Caixa, Controle Comp. *R-8* Vermelho Bright....	-	-	-	-	1	-	1113480 ~ 1120568
	31400-ZB4-B64ZA	Caixa, Controle Comp. *R-8* Vermelho Bright....	-	-	-	-	1	-	1120569 ~
4	31404-ZB4-A61	Fiação, Principal.....	-	-	-	-	1	-	~ 1113479
	31404-ZB4-A62	Fiação, Principal.....	-	-	-	-	1	-	1113480 ~ 1120568
	31404-ZB4-A63	Fiação, Principal.....	-	-	-	-	1	-	1120569 ~
5	31406-ZB4-A71	Etiqueta, Interruptor Painel.....	-	-	-	-	1	-	~ 1113479
	31406-ZB4-A72	Etiqueta, Interruptor Painel.....	-	-	-	-	1	-	1113480 ~
6	31408-ZB4-A71	Etiqueta, Saída D.C.....	-	-	-	-	1	-
7	31408-880-000	Terminal, Saída D.C (+).....	-	-	-	-	1	-
8	31409-880-000	Terminal, Saída D.C (-).....	-	-	-	-	1	-
9	31420-ZB4-651ZA	Painel, Controle *R-8* Vermelho Bright	-	-	-	-	1	-	~ 1113479
	31420-ZB4-652ZA	Painel, Controle *R-8* Vermelho Bright	-	-	-	-	1	-	1113480 ~ 1125326
	31420-ZB4-653ZA	Painel, Controle *R-8* Vermelho Bright	-	-	-	-	1	-	1125327 ~
10	31425-ZB4-010ZA	Carcaça, Controle *R-8* Vermelho Bright	-	-	-	-	1	-
11	31428-899-840	Terminal, Terra	-	-	-	-	1	-	~ 1113479
	31428-ZB4-013	Terminal, Terra	-	-	-	-	1	-	1113480 ~

C-8.18 Caixa de Controle

Ref. Nº	Nº da peça	Descrição	Qty.						Nº de série	Tipo
			EM 3000 XK1	EG 3000 XK1	EM 3500 XK1	EG 3500 XK1	EM 3000 SXX1	EM 3500 SXX1		
12	31430-ZB4-620	Disjuntor (12,5A).....	-	-	-	-	1	-	~ 1113479
13	31461-898-000	Botão, Ajuste.....	-	-	-	-	1	-
14	31462-ZB4-000	Coxim, Controle.....	-	-	-	-	1	-
15	31465-ZB4-013	Resistor Comp., Variação.....	-	-	-	-	1	-
16	31481-ZB4-003	Coxim Fiação A.C.....	-	-	-	-	1	-
17	31482-ZB4-003	Coxim, Fiação Principal.....	-	-	-	-	1	-
18	31483-ZB4-003	Coxim, Fiação Interruptor.....	-	-	-	-	1	-
19	31710-ZB4-003	Diodo Comp.....	-	-	-	-	1	-
20	32114-230-003	Carcaça, Conector Fusível (SUMITOMO).....	-	-	-	-	1	-
21	32130-ZB4-000	Tomada, Comp.....	-	-	-	-	1	-
22	32331-880-680	Tomada (20A/250V).....	-	-	-	-	2	-
23	34908-GE0-701	Lâmpada (12V/2W).....	-	-	-	-	1	-	~ 1113479
24	35100-ZB4-013	Interruptor Comp.....	-	-	-	-	1	-
25	35111-880-003	Chave, Comp.....	-	-	-	-	2	-
26	36135-ZF6-D41	Válvula, Checagem.....	-	-	-	-	1	-
27	36170-ZB4-003	Válvula, Solenóide Comp.....	-	-	-	-	1	-
28	36210-ZB4-003	Unidade, Acelerador Automático.....	-	-	-	-	1	-
	36210-ZB4-004	Unidade, Acelerador Automático.....	-	-	-	-	1	-
29	36214-ZB4-003	Interruptor, Acelerador Automático.....	-	-	-	-	1	-
30	37450-ZB4-651	Voltímetro (300V).....	-	-	-	-	1	-	~ 1113479
	37450-ZC2-C80	Voltímetro (300V).....	-	-	-	-	1	-	1113480 ~ 1125326
	37450-ZC2-C82	Voltímetro.....	-	-	-	-	1	-	1125327 ~
31	37451-ZB4-003	Lente, Instrumentos.....	-	-	-	-	1	-	~ 1113479
32	37560-ZA0-801	Soquete Comp., Lâmpada (Verde).....	-	-	-	-	1	-	~ 1113479
33	37563-ZA0-801	Lente (Verde).....	-	-	-	-	1	-	~ 1113479
34	38240-898-000	Protetor, Circuito (D. C.).....	-	-	-	-	1	-
35	38250-ZA8-701	Lente Comp., Protetor.....	-	-	-	-	1	-
36	87501-ZB4-A31	Etiqueta, Interruptor Motor.....	-	-	-	-	1	-	~ 1106348
	87501-ZB4-A32	Etiqueta, Interruptor Motor (SEL).....	-	-	-	-	1	-	1106349 ~
37	87524-ZB4-A31	Etiqueta, Saída D.C.....	-	-	-	-	1	-
38	87534-892-640	Etiqueta, Terra.....	-	-	-	-	1	-
39	90011-899-840	Parafuso, Sextavado, 6 x 28.....	-	-	-	-	1	-
40	90013-883-000	Parafuso, Flange, 6 x 12.....	-	-	-	-	1	-
41	90101-692-000	Parafuso.....	-	-	-	-	1	-
42	90201-ZB4-003	Porca, Flange, 3 mm.....	-	-	-	-	2	-	~ 1113479
			-	-	-	-	2	-	1125327 ~
43	90501-ZA7-640	Trava, 6 mm.....	-	-	-	-	1	-	~ 1113479
44	90672-ZB4-003	Presilha, Cabo.....	-	-	-	-	3	-
45	91406-ZB4-000	Tube, Fiação.....	-	-	-	-	1	-	~ 1108894
	91406-ZB3-740	Tube, Fiação.....	-	-	-	-	1	-	1108895 ~
46	91406-671-000	Presilha, Fiação Principal.....	-	-	-	-	1	-	1108895 ~
47	91601-ZB4-003	Coxim, Tube.....	-	-	-	-	1	-
48	93500-03006-1H	Parafuso, Phillips, 3 x 6.....	-	-	-	-	2	-
49	93500-03012-1H	Parafuso, Phillips, 3 x 12.....	-	-	-	-	2	-
50	93500-04006-1H	Parafuso, Phillips, 4 x 6.....	-	-	-	-	2	-	~ 1113479
51	93892-05012-18	Parafuso, Arruela, 5 x 12.....	-	-	-	-	1	-
52	93893-04010-18	Parafuso, Arruela, 4 x 10.....	-	-	-	-	1	-	~ 1106348

C-8.18 Caixa de Controle

Ref. Nº	Nº da peça	Descrição	Qtd.						Nº de série	Tipo
			EM 3000 XK1	EG 3000 XK1	EM 3500 XK1	EG 3500 XK1	EM 3000 SXX1	EM 3500 SXX1		
53	93893-04012-18	Parafuso, Arruela, 4 x 12.....	-	-	-	-	1	-
54	94001-06390-0S	Porca, Sextavada, 6 mm.....	-	-	-	-	2	-
55	94050-04000	Porca, Flange, 4 mm.....	-	-	-	-	4	-
56	94101-06800	Arruela, Lisa, 6 mm.....	-	-	-	-	1	-
57	94111-06800	Arruela, Pressão, 6 mm.....	-	-	-	-	2	-
58	95002-02070	Presilha, Tubo (B7).....	-	-	-	-	4	-
59	95002-40800-08	Presilha, Tubo (D8).....	-	-	-	-	2	-
60	95005-35030-10	Tubo, 3,5 x 30 (95005-35001-10M).....	-	-	-	-	1	-
61	95005-35495-11	Tubo, 3,5 x 495 (95005-35001-10M).....	-	-	-	-	1	-
62	95005-35695-10	Tubo, 3,5 x 695 (95005-35001-10M).....	-	-	-	-	1	-
63	95701-06040-18	Parafuso, Flange, 6 x 40.....	-	-	-	-	3	-
64	98200-21000	Fusível, B (10A).....	-	-	-	-	1	-
65	38220-ZB4-C80	Protetor, Circuito (12A).....	-	-	-	-	1	-	1113480 ~
66	93500-03006-1H	Parafuso, Phillips, 3 x 6.....	-	-	-	-	3	-	~ 1113479
	93500-03006-1G	Parafuso, Phillips, 3 x 6.....	-	-	-	-	3	-	1113480 ~

C-8.19 Caixa de Controle

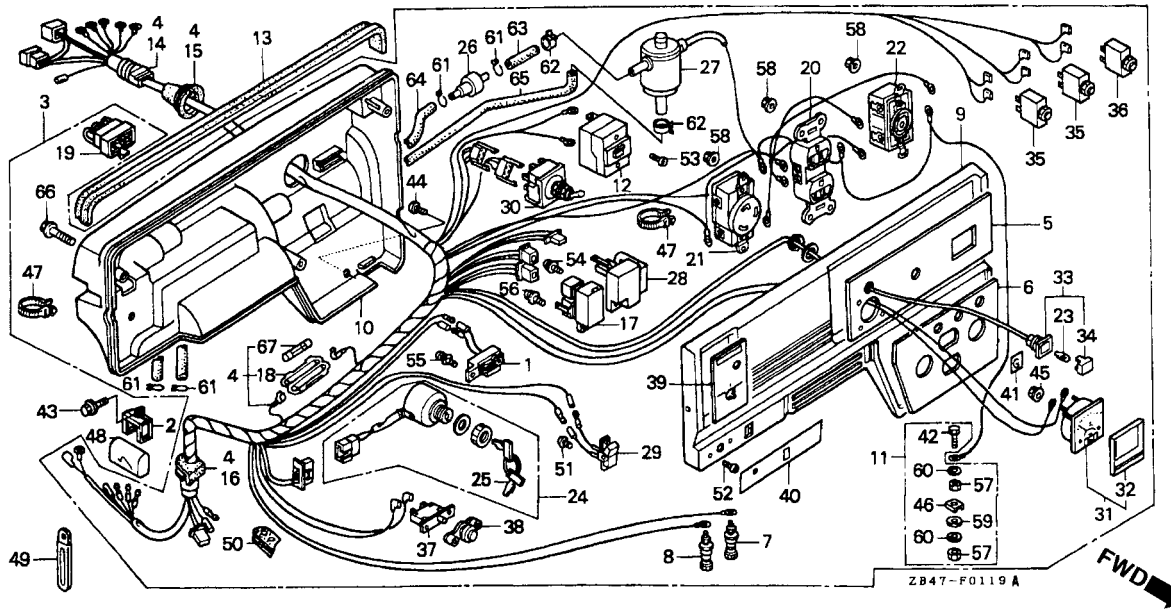

Item de serviço	T.M.O.
Unidade, Alerta Óleo	0,5
• Diodo Comp.	
• Interruptor Comp.	
• Válvula, Solenóide Comp.	
• Interruptor Acelerador Automático	
• Interruptor Comp., Medidor Voltagem	
• Voltímetro	
• Protetor, Circuito	
Caixa Controle Comp.....	0,3
Fiação, Principal	1,2
Terminal Saída D.C	0,4
• Válvula, Checagem	
• Fusível, B	
Disjuntor	0,6
• Tomada	
(Adicionar 0,1 por Unidade)	
• Unidade, Acelerador Automático	
Lâmpada.....	0,1

3

Ref. Nº	Nº da peça	Descrição	Qtd.						Nº de série	Tipo
			EM 3000 XK1	EG 3000 XK1	EM 3500 XK1	EG 3500 XK1	EM 3000 SXX1	EM 3500 SXX1		
1	15520-ZB2-003	Unidade, Alerta Óleo.....	-	-	-	-	-	1	~ 1106348	C
2	30561-ZB4-000	Presilha, Fiação	-	-	-	-	-	1	~ 1108780	C
3	31400-ZB4-A41ZA	Caixa, Controle Comp. *R-8* Vermelho Bright....	-	-	-	-	-	1	~ 1106348	C
	31400-ZB4-A42ZA	Caixa, Controle Comp. *R-8* Vermelho Bright....	-	-	-	-	-	1	1106349 ~ 1120568	C
	31400-ZB4-A43ZA	Caixa, Controle Comp. *R-8* Vermelho Bright....	-	-	-	-	-	1	1120569 ~	C
4	31404-ZB4-A41	Fiação, Principal.....	-	-	-	-	-	1	~ 1120568	C
	31404-ZB4-A42	Fiação, Principal.....	-	-	-	-	-	1	1120569 ~	C
5	31406-ZC2-640	Etiqueta, Interruptor Painel	-	-	-	-	-	1		C
6	31408-ZB4-A41	Etiqueta, Saída D.C	-	-	-	-	-	1		C
7	31408-880-000	Terminal, Saída D.C (+).....	-	-	-	-	-	1		C
8	31409-880-000	Terminal, Saída D.C (-).....	-	-	-	-	-	1		C
9	31420-ZB4-A41ZA	Painel, Controle *R-8* Vermelho Bright.....	-	-	-	-	-	1		C
10	31425-ZC2-640ZA	Carcaça, Controle *R-8* Vermelho Bright	-	-	-	-	-	1		C
11	31428-899-840	Terminal, Terra	-	-	-	-	-	1		C
12	31430-ZB4-630	Disjuntor (14A).....	-	-	-	-	-	1		C
13	31462-ZB4-000	Coxim, Controle	-	-	-	-	-	1		C
14	31481-ZB4-003	Coxim Fiação A.C.....	-	-	-	-	-	1		C
15	31482-ZB4-003	Coxim, Fiação Principal.....	-	-	-	-	-	1		C
16	31483-ZB4-003	Coxim, Fiação Interruptor	-	-	-	-	-	1		C
17	31710-ZB4-003	Diodo Comp.	-	-	-	-	-	1		C
18	32114-230-003	Carcaça, Conector Fusível (SUMITOMO)	-	-	-	-	-	1		C

C-8.19 Caixa de Controle

Ref. Nº	Nº da peça	Descrição	Qt.						Nº de série	Tipo
			EM 3000 XK1	EG 3000 XK1	EM 3500 XK1	EG 3500 XK1	EM 3000 SXX1	EM 3500 SXX1		
19	32130-ZB4-000	Tomada, Comp.....	-	-	-	-	-	1	C
20	32330-899-841	Tomada (15A/125V)	-	-	-	-	-	1	C
21	32332-ZB4-630	Tomada (30A/125V)	-	-	-	-	-	1	C
22	32332-899-630	Tomada (20A/125-250V)	-	-	-	-	-	1	C
23	34908-GE0-701	Lâmpada (12V/2W)	-	-	-	-	-	1	C
24	35100-ZB4-013	Interruptor Comp	-	-	-	-	-	1	C
25	35111-880-003	Chave, Comp	-	-	-	-	-	2	C
26	36135-ZF6-D41	Válvula, Checagem	-	-	-	-	-	1	C
27	36170-ZB4-003	Válvula, Solenóide Comp	-	-	-	-	-	1	C
28	36210-ZB4-004	Unidade, Acelerador Automático.....	-	-	-	-	-	1	C
29	36214-ZB4-841	Interruptor Comp., Acelerador Automático	-	-	-	-	-	1	C
30	36221-ZB4-A40	Interruptor Comp., Medidor Voltagem	-	-	-	-	-	1	C
31	37450-ZB4-651	Voltímetro (300V)	-	-	-	-	-	1	C
32	37451-ZB4-003	Lente, Instrumentos.....	-	-	-	-	-	1	C
33	37560-ZA0-801	Soquete Comp., Lâmpada (Verde)	-	-	-	-	-	1	C
34	37563-ZA0-801	Lente (Verde).....	-	-	-	-	-	1	C
35	38240-ZC2-G40	Protetor, Circuito (15A).....	-	-	-	-	-	2	C
36	38240-ZC6-E30	Protetor, Circuito (20A).....	-	-	-	-	-	1	C
37	38240-898-000	Protetor, Circuito (D.C.)	-	-	-	-	-	1	C
38	38250-ZA8-701	Lente Comp. Protetor	-	-	-	-	-	1	C
39	87501-ZB4-A41	Etiqueta, Interruptor Motor	-	-	-	-	-	1	~ 1106348	C
	87501-ZB4-A42	Etiqueta, Interruptor Motor	-	-	-	-	-	1	1106349 ~	C
40	87524-ZB4-A41	Etiqueta, Saída D.C	-	-	-	-	-	1	C
41	87534-ZB3-740	Etiqueta	-	-	-	-	-	1	C
42	90011-899-840	Parafuso, Sextavado, 6 x 28.....	-	-	-	-	-	1	C
43	90013-883-000	Parafuso, Flange, 6 x 12.....	-	-	-	-	-	1	C
44	90101-692-000	Parafuso	-	-	-	-	-	1	C
45	90201-ZB4-003	Porca, Flange, 3 mm	-	-	-	-	-	2	C
46	90501-ZA7-640	Trava, 6 mm.....	-	-	-	-	-	1	C
47	90672-ZB4-003	Presilha, Cabo	-	-	-	-	-	2	C
48	91406-ZB4-000	Tube, Fiação.....	-	-	-	-	-	1	~ 1108780	C
	91406-ZB3-740	Tube, Fiação.....	-	-	-	-	-	1	1108781 ~	C
49	91406-671-000	Presilha, Fiação Principal	-	-	-	-	-	1	1108781 ~	C
50	91601-ZB4-003	Coxim, Tube	-	-	-	-	-	1	C
51	93500-03006-1H	Parafuso, Phillips, 3 x 6	-	-	-	-	-	2	C
52	93500-03012-1H	Parafuso, Phillips, 3 x 12	-	-	-	-	-	2	C
53	93500-04006-1H	Parafuso, Phillips, 4 x 6	-	-	-	-	-	2	C
54	93892-05012-18	Parafuso, Arruela, 5 x 12	-	-	-	-	-	1	C
55	93893-04010-18	Parafuso, Arruela, 4 x 10	-	-	-	-	-	1	~ 1106348	C
56	93893-04012-18	Parafuso, Arruela, 4 x 12	-	-	-	-	-	1	C
57	94001-06390-0S	Porca, Sextavada, 6 mm	-	-	-	-	-	2	C
58	94050-04000	Porca, Flange, 4 mm	-	-	-	-	-	6	C
59	94101-06800	Arruela, Lisa, 6 mm	-	-	-	-	-	1	C
60	94111-06800	Arruela, Pressão, 6 mm	-	-	-	-	-	2	C
61	95002-02070	Presilha, Tube (B7).....	-	-	-	-	-	4	C
62	95002-40800-08	Presilha, Tube (D8).....	-	-	-	-	-	2	C
63	95005-35030-10	Tube, 3,5 x 30 (95005-35001-10M).....	-	-	-	-	-	1	C
64	95005-35495-11	Tube, 3,5 x 495 (95005-35001-10M).....	-	-	-	-	-	1	C
65	95005-35695-10	Tube, 3,5 x 695 (95005-35001-10M).....	-	-	-	-	-	1	C
66	95701-06040-18	Parafuso, Flange, 6 x 40.....	-	-	-	-	-	3	C
67	98200-21000	Fusível B (10A)	-	-	-	-	-	1	C

C-8.20 Caixa de Controle

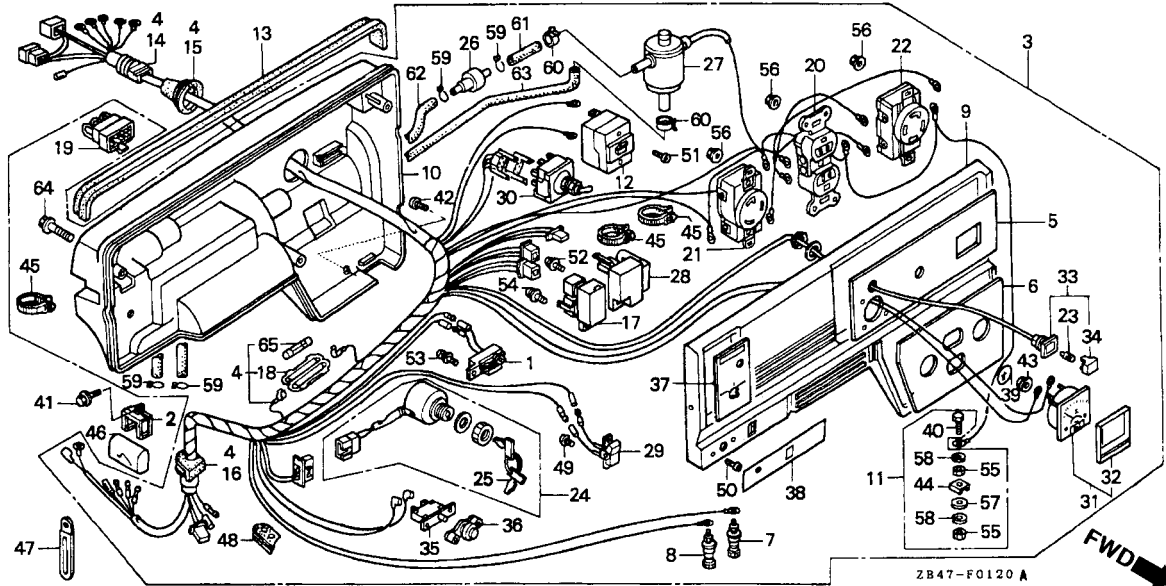

Item de serviço	T.M.O.
Unidade, Alerta Óleo	0,5
• Diodo Comp.	
• Interruptor Comp.	
• Interruptor Comp., Medidor Voltagem	
• Voltímetro	
• Protetor, Circuito	
Caixa Controle Comp.....	0,3
Fiação, Principal	1,2
Terminal Saída D.C	0,4
• Válvula, Checagem	
• Fusível, B	
Disjuntor	0,6
• Tomada	
(Adicionar 0,1 por Unidade)	
• Unidade, Acelerador Automático	
Lâmpada.....	0,1

Ref. Nº	Nº da peça	Descrição	Qtd.						Nº de série	Tipo
			EM 3000 XK1	EG 3000 XK1	EM 3500 XK1	EG 3500 XK1	EM 3000 SXX1	EM 3500 SXX1		
1	15520-ZB2-003	Unidade, Alerta Óleo.....	-	-	-	-	-	~ 1106348	L	
2	30561-ZB4-000	Presilha, Fiação	-	-	-	-	-	~ 1108780	L	
3	31400-ZB4-A31ZA	Caixa, Controle Comp. *R-8* Vermelho Bright....	-	-	-	-	-	~ 1106348	L	
	31400-ZB4-A32ZA	Caixa, Controle Comp. *R-8* Vermelho Bright....	-	-	-	-	-	1106349 ~ 1120568	L	
	31400-ZB4-A33ZA	Caixa, Controle Comp. *R-8* Vermelho Bright....	-	-	-	-	-	1120569 ~	L	
4	31404-ZB4-A31	Fiação, Principal.....	-	-	-	-	-	~ 1120568	L	
	31404-ZB4-A32	Fiação, Principal.....	-	-	-	-	-	1120569 ~	L	
5	31406-ZB4-A31	Etiqueta, Interruptor Painel.....	-	-	-	-	-		L	
6	31408-ZB4-A31	Etiqueta, Saída D.C	-	-	-	-	-		L	
7	31408-880-000	Terminal, Saída D.C (+).....	-	-	-	-	-		L	
8	31409-880-000	Terminal, Saída D.C (-).....	-	-	-	-	-		L	
9	31420-ZB4-621ZA	Painel, Controle *R-8* Vermelho Bright.....	-	-	-	-	-		L	
10	31425-ZB4-010ZA	Carcaça, Controle *R-8* Vermelho Bright	-	-	-	-	-		L	
11	31428-899-840	Terminal, Terra	-	-	-	-	-		L	
12	31430-ZB4-630	Disjuntor (14A).....	-	-	-	-	-		L	
13	31462-ZB4-000	Coxim, Controle	-	-	-	-	-		L	
14	31481-ZB4-003	Coxim Fiação A.C.....	-	-	-	-	-		L	
15	31482-ZB4-003	Coxim, Fiação Principal.....	-	-	-	-	-		L	
16	31483-ZB4-003	Coxim, Fiação Interruptor	-	-	-	-	-		L	
17	31710-ZB4-003	Diodo Comp.	-	-	-	-	-		L	
18	32114-230-003	Carcaça, Conector Fusível (SUMITOMO)	-	-	-	-	-		L	
19	32130-ZB4-000	Tomada, Comp.....	-	-	-	-	-		L	

C-8.20 Caixa de Controle

Ref. Nº	Nº da peça	Descrição	Qt.						Nº de série	Tipo
			EM 3000 XK1	EG 3000 XK1	EM 3500 XK1	EG 3500 XK1	EM 3000 SXX1	EM 3500 SXX1		
20	32330-ZS3-G31	Tomada (20A/125V)	-	-	-	-	-	1	L
	32330-899-631	Tomada (20A/125V)	-	-	-	-	-	1	L
21	32332-ZB4-630	Tomada (30A/125V)	-	-	-	-	-	1	L
22	32332-899-630	Tomada (20A/125-250V)	-	-	-	-	-	1	L
23	34908-GE0-701	Lâmpada (12V/2W)	-	-	-	-	-	1	L
24	35100-ZB4-013	Interruptor Comp	-	-	-	-	-	1	L
25	35111-880-003	Chave, Comp	-	-	-	-	-	2	L
26	36135-ZF6-D41	Válvula, Checagem	-	-	-	-	-	1	L
27	36170-ZB4-003	Válvula, Solenóide Comp	-	-	-	-	-	1	L
28	36210-ZB4-003	Unidade, Acelerador Automático	-	-	-	-	-	1	L
	36210-ZB4-004	Unidade, Acelerador Automático	-	-	-	-	-	1	L
29	36214-ZB4-003	Interruptor Comp., Acelerador Automático	-	-	-	-	-	1	L
30	36221-899-630	Interruptor Comp., Medidor Voltagem	-	-	-	-	-	1	L
31	37450-ZB4-651	Voltímetro (300V)	-	-	-	-	-	1	L
32	37451-ZB4-003	Lente, Instrumentos	-	-	-	-	-	1	L
33	37560-ZA0-801	Soquete Comp., Lâmpada (Verde)	-	-	-	-	-	1	L
34	37563-ZA0-801	Lente (Verde)	-	-	-	-	-	1	L
35	38240-898-000	Protetor, Circuito (D. C.)	-	-	-	-	-	1	L
36	38250-ZA8-701	Lente Comp., Protetor	-	-	-	-	-	1	L
37	87501-ZB4-A31	Etiqueta, Interruptor Motor	-	-	-	-	-	1	~ 1106348	L
	87501-ZB4-A32	Etiqueta, Interruptor Motor (SEL)	-	-	-	-	-	1	1106349 ~	L
38	87524-ZB4-A31	Etiqueta, Saída D.C	-	-	-	-	-	1	L
39	87534-892-640	Etiqueta, Terra	-	-	-	-	-	1	L
40	90011-899-840	Parafuso, Sextavado, 6 x 28	-	-	-	-	-	1	L
41	90013-883-000	Parafuso, Flange, 6 x 12	-	-	-	-	-	1	L
42	90101-692-000	Parafuso	-	-	-	-	-	1	L
43	90201-ZB4-003	Porca, Flange, 3 mm	-	-	-	-	-	2	L
44	90501-ZA7-640	Trava, 6 mm	-	-	-	-	-	1	L
45	90672-ZB4-003	Presilha, Cabo	-	-	-	-	-	3	L
46	91406-ZB4-000	Tubo, Fiação	-	-	-	-	-	1	~ 1108780	L
	91406-ZB3-740	Tubo, Fiação	-	-	-	-	-	1	1108781 ~	L
47	91406-671-000	Presilha, Fiação Principal	-	-	-	-	-	1	1108781 ~	L
48	91601-ZB4-003	Coxim, Tubo	-	-	-	-	-	1	L
49	93500-03006-1H	Parafuso, Phillips, 3 x 6	-	-	-	-	-	2	L
50	93500-03012-1H	Parafuso, Phillips, 3 x 12	-	-	-	-	-	2	L
51	93500-04006-1H	Parafuso, Phillips, 4 x 6	-	-	-	-	-	2	L
52	93892-05012-18	Parafuso, Arruela, 5 x 12	-	-	-	-	-	1	L
53	93893-04010-18	Parafuso, Arruela, 4 x 10	-	-	-	-	-	1	~ 1106348	L
54	93893-04012-18	Parafuso, Arruela, 4 x 12	-	-	-	-	-	1	L
55	94001-06390-0S	Porca, Sextavada, 6 mm	-	-	-	-	-	2	L
56	94050-04000	Porca, Flange, 4 mm	-	-	-	-	-	6	L
57	94101-06800	Arruela, Lisa, 6 mm	-	-	-	-	-	1	L
58	94111-06800	Arruela, Pressão, 6 mm	-	-	-	-	-	2	L
59	95002-02070	Presilha, Tubo (B7)	-	-	-	-	-	4	L
60	95002-40800-08	Presilha, Tubo (D8)	-	-	-	-	-	2	L
61	95005-35030-10	Tubo, 3,5 x 30 (95005-35001-10M)	-	-	-	-	-	1	L
62	95005-35495-11	Tubo, 3,5 x 495 (95005-35001-10M)	-	-	-	-	-	1	L
63	95005-35695-10	Tubo, 3,5 x 695 (95005-35001-10M)	-	-	-	-	-	1	L
64	95701-06040-18	Parafuso, Flange, 6 x 40	-	-	-	-	-	3	L
65	98200-21000	Fusível B (10A)	-	-	-	-	-	1	L

C-8.21 Caixa de Controle

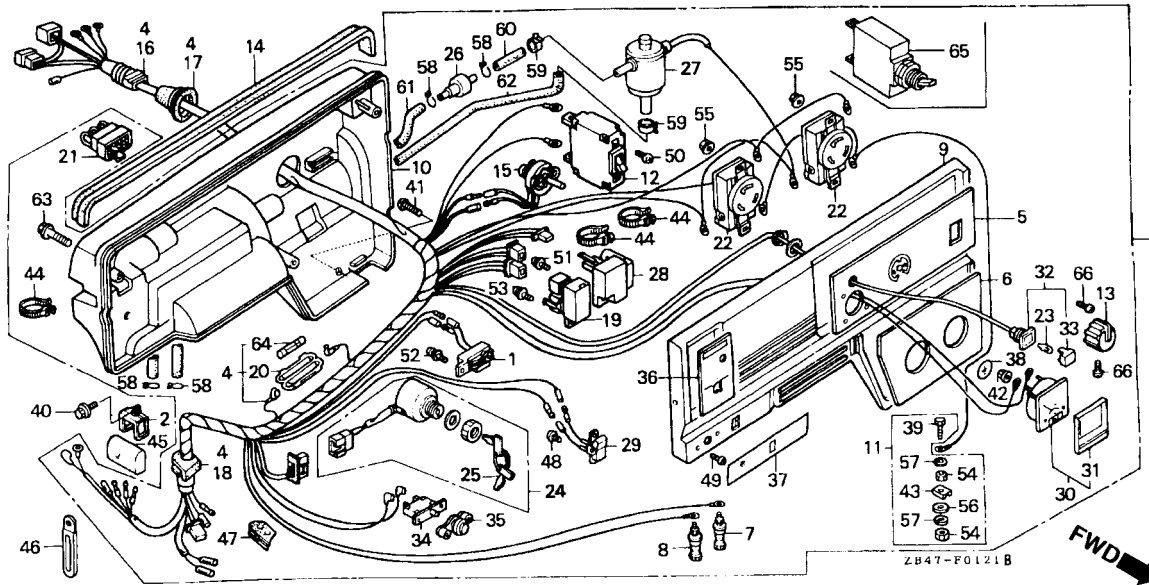

Item de serviço	T.M.O.
Unidade, Alerta Óleo	0,5
• Resistor Comp., Variação	
• Diodo Comp.	
• Interruptor Comp.	
• Válvula, Solenóide Comp.	
• Interruptor, Acelerador Automático	
• Voltímetro	
• Protetor, Circuito	
Caixa Controle Comp.....	0,3
Fiação, Principal	1,2
Terminal Saída D.C	0,4
• Válvula, Checagem	
• Fusível, B	
Disjuntor.....	0,6
• Tomada	
(Adicionar 0,1 por Unidade.)	
• Unidade, Acelerador Automático	
• Protetor, Circuito	

3

Ref. Nº	Nº da peça	Descrição	Qtd.						Nº de série	Tipo
			EM 3000 XK1	EG 3000 XK1	EM 3500 XK1	EG 3500 XK1	EM 3000 SXX1	EM 3500 SXX1		
1	15520-ZB2-003	Unidade, Alerta Óleo.....	-	-	-	-	-	1	~ 1106348	S
2	30561-ZB4-000	Presilha, Fiação	-	-	-	-	-	1	~ 1108780	S
3	31400-ZB4-A71ZA	Caixa, Controle Comp. *R-8* Vermelho Bright....	-	-	-	-	-	1	~ 1106348	S
	31400-ZB4-A72ZA	Caixa, Controle Comp. *R-8* Vermelho Bright....	-	-	-	-	-	1	1106349 ~ 1113479	S
	31400-ZB4-A73ZA	Caixa, Controle Comp. *R-8* Vermelho Bright....	-	-	-	-	-	1	1113480 ~ 1120568	S
	31400-ZB4-A74ZA	Caixa, Controle Comp. *R-8* Vermelho Bright....	-	-	-	-	-	1	1120569 ~	S
4	31404-ZB4-A61	Fiação, Principal.....	-	-	-	-	-	1	~ 1113479	S
	31404-ZB4-A62	Fiação, Principal.....	-	-	-	-	-	1	1113480 ~ 1120568	S
	31404-ZB4-A63	Fiação, Principal.....	-	-	-	-	-	1	1120569 ~	S
5	31406-ZB4-A71	Etiqueta, Interruptor Painel.....	-	-	-	-	-	1	~ 1113479	S
	31406-ZB4-A72	Etiqueta, Interruptor Painel.....	-	-	-	-	-	1	1113480 ~	S
6	31408-ZB4-A71	Etiqueta, Saída D.C	-	-	-	-	-	1	S
7	31408-880-000	Terminal, Saída D.C (+).....	-	-	-	-	-	1	S
8	31409-880-000	Terminal, Saída D.C (-).....	-	-	-	-	-	1	S
9	31420-ZB4-651ZA	Painel, Controle *R-8*Vermelho Bright	-	-	-	-	-	1	~ 1113479	S
	31420-ZB4-652ZA	Painel, Controle *R-8*Vermelho Bright	-	-	-	-	-	1	1113480 ~ 1125326	S
	31420-ZB4-653ZA	Painel, Controle *R-8*Vermelho Bright	-	-	-	-	-	1	1125327 ~	S
10	31425-ZB4-010ZA	Carcaça, Controle *R-8* Vermelho Bright	-	-	-	-	-	1	S
11	31428-899-840	Terminal, Terra	-	-	-	-	-	1	~ 1113479	S
	31428-ZB4-013	Terminal, Terra	-	-	-	-	-	1	1113480 ~	S

C-8.21 Caixa de Controle

Ref. Nº	Nº da peça	Descrição	Qtd.						Nº de série	Tipo
			EM 3000 XK1	EG 3000 XK1	EM 3500 XK1	EG 3500 XK1	EM 3000 SXX1	EM 3500 SXX1		
12	31430-ZB4-870	Disjuntor (15,5A).....	-	-	-	-	-	1	~ 1113479	S
13	31461-898-000	Botão, Ajuste.....	-	-	-	-	-	1	S
14	31462-ZB4-000	Coxim, Controle.....	-	-	-	-	-	1	S
15	31465-ZB4-013	Resistor Comp., Variação.....	-	-	-	-	-	1	S
16	31481-ZB4-003	Coxim, Fiação A.C.....	-	-	-	-	-	1	S
17	31482-ZB4-003	Coxim, Fiação Principal.....	-	-	-	-	-	1	S
18	31483-ZB4-003	Coxim, Fiação Interruptor.....	-	-	-	-	-	1	S
19	31710-ZB4-003	Diodo Comp.	-	-	-	-	-	1	S
20	32114-Z30-003	Carcaça, Conector Fusível (SUMITOMO).....	-	-	-	-	-	1	S
21	32130-ZB4-000	Tomada, Comp.....	-	-	-	-	-	1	S
22	32331-880-680	Tomada (20A/250V).....	-	-	-	-	-	2	S
23	34908-GE0-701	Lâmpada (12V/2W).....	-	-	-	-	-	1	~ 1113479	S
24	35100-ZB4-013	Interruptor Comp.....	-	-	-	-	-	1	S
25	35111-880-003	Chave, Comp.....	-	-	-	-	-	2	S
26	36135-ZF6-D41	Válvula, Checagem.....	-	-	-	-	-	1	S
27	36170-ZB4-003	Válvula, Solenóide Comp.....	-	-	-	-	-	1	S
28	36210-ZB4-003	Unidade, Acelerador Automático.....	-	-	-	-	-	1	S
	36210-ZB4-004	Unidade, Acelerador Automático.....	-	-	-	-	-	1	S
29	36214-ZB4-003	Interruptor Comp., Acelerador Automático.....	-	-	-	-	-	1	S
30	37450-ZB4-651	Voltímetro (300V).....	-	-	-	-	-	1	~ 1113479	S
	37450-ZC2-C80	Voltímetro (300V).....	-	-	-	-	-	1	1113480 ~ 1125326	S
	37450-ZC2-C82	Voltímetro.....	-	-	-	-	-	1	1125327 ~	S
31	37451-ZB4-003	Lente, Instrumentos.....	-	-	-	-	-	1	~ 1113479	S
32	37560-ZA0-801	Soquete Comp., Lâmpada (Verde).....	-	-	-	-	-	1	~ 1113479	S
33	37563-ZA0-801	Lente (Verde).....	-	-	-	-	-	1	~ 1113479	S
34	38240-898-000	Protetor, Circuito (D.C.).....	-	-	-	-	-	1	S
35	38250-ZA8-701	Lente Comp. Protetor.....	-	-	-	-	-	1	S
36	87501-ZB4-A31	Etiqueta, Interruptor Motor.....	-	-	-	-	-	1	~ 1106348	S
	87501-ZB4-A32	Etiqueta, Interruptor Motor (SEL).....	-	-	-	-	-	1	1106349 ~	S
37	87524-ZB4-A31	Etiqueta, Saída D.C.....	-	-	-	-	-	1	S
38	87534-892-640	Etiqueta, Terra.....	-	-	-	-	-	1	S
39	90011-899-840	Parafuso, Sextavado, 6 x 28.....	-	-	-	-	-	1	S
40	90013-883-000	Parafuso, Flange, 6 x 12.....	-	-	-	-	-	1	S
41	90101-692-000	Parafuso.....	-	-	-	-	-	1	S
42	90201-ZB4-003	Porca, Flange, 3 mm.....	-	-	-	-	-	2	~ 1113479	S
			-	-	-	-	-	2	1125327 ~	S
43	90501-ZA7-640	Trava, 6 mm.....	-	-	-	-	-	1	~ 1113479	S
44	90672-ZB4-003	Presilha, Cabo.....	-	-	-	-	-	3	S
45	91406-ZB4-000	Tube, Fiação.....	-	-	-	-	-	1	~ 1108780	S
	91406-ZB3-740	Tube, Fiação.....	-	-	-	-	-	1	1108781 ~	S
46	91406-671-000	Presilha, Fiação Principal.....	-	-	-	-	-	1	1108781 ~	S
47	91601-ZB4-003	Coxim, Tube.....	-	-	-	-	-	1	S
48	93500-03006-1H	Parafuso, Phillips, 3 x 6.....	-	-	-	-	-	2	S
49	93500-03012-1H	Parafuso, Phillips, 3 x 12.....	-	-	-	-	-	2	S
50	93500-04006-1H	Parafuso, Phillips, 4 x 6.....	-	-	-	-	-	2	~ 1113479	S
51	93892-05012-18	Parafuso, Arruela, 5 x 12.....	-	-	-	-	-	1	S
52	93893-04010-18	Parafuso, Arruela, 4 x 10.....	-	-	-	-	-	1	~ 1106348	S

C-8.21 Caixa de Controle

Ref. Nº	Nº da peça	Descrição	Qty.						Nº de série	Tipo
			EM 3000 XK1	EG 3000 XK1	EM 3500 XK1	EG 3500 XK1	EM 3000 SXX1	EM 3500 SXX1		
53	93893-04012-18	Parafuso, Arruela, 4 x 12	-	-	-	-	-	1	S
54	94001-06390-0S	Porca, Sextavada, 6 mm	-	-	-	-	-	2	S
55	94050-04000	Porca, Flange, 4 mm	-	-	-	-	-	4	S
56	94101-06800	Arruela, Lisa, 6 mm	-	-	-	-	-	1	S
57	94111-06800	Arruela, Pressão, 6 mm	-	-	-	-	-	2	S
58	95002-02070	Presilha, Tubo (B7).....	-	-	-	-	-	4	S
59	95002-40800-08	Presilha, Tubo (D8).....	-	-	-	-	-	2	S
60	95005-35030-10	Tubo, 3,5 x 30 (95005-35001-10M).....	-	-	-	-	-	1	S
61	95005-35495-11	Tubo, 3,5 x 495 (95005-35001-10M).....	-	-	-	-	-	1	S
62	95005-35695-10	Tubo, 3,5 x 695 (95005-35001-10M).....	-	-	-	-	-	1	S
63	95701-06040-18	Parafuso, Flange, 6 x 40.....	-	-	-	-	-	3	S
64	98200-21000	Fusível, B (10A)	-	-	-	-	-	1	S
65	38220-ZB4-A70	Protetor, Circuito (15A).....	-	-	-	-	-	1	1113480 ~	S
66	93500-03006-1H	Parafuso, Phillips, 3 x 6	-	-	-	-	-	3	~ 1113479	S
	93500-03006-1G	Parafuso, Phillips, 3 x 6	-	-	-	-	-	3	1113480 ~	S

C-9 Sistema de Partida

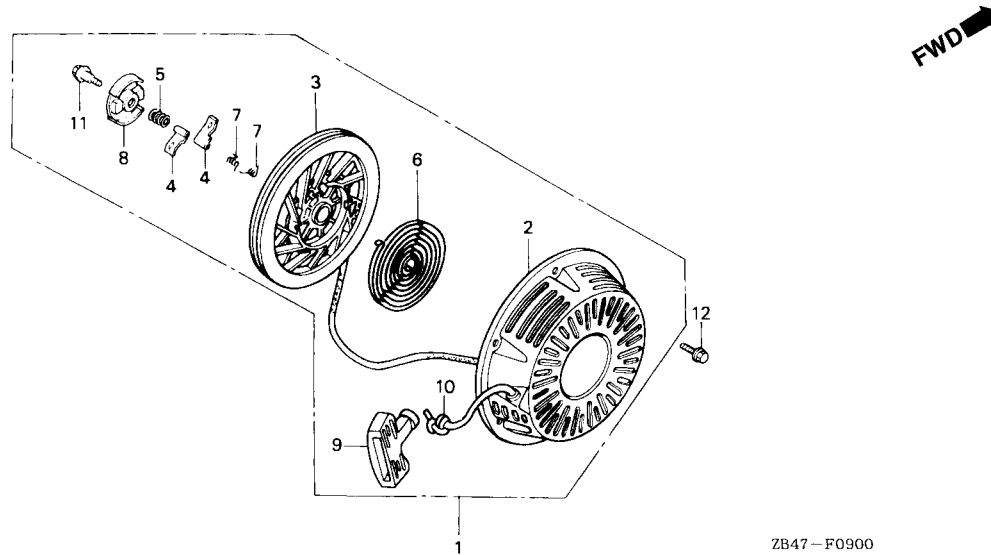

Item de serviço	T.M.O.
Sistema , Partida Comp	0,1
Polia, Sistema Partida	0,3
• Mola, Retorno Partida	
• Corda, Sistema Partida	
• Catraca, Partida	0,2
• Mola, Catraca	

Ref. Nº	Nº da peça	Descrição	Qtd.						Nº de série	Tipo
			EM 3000 XK1	EG 3000 XK1	EM 3500 XK1	EG 3500 XK1	EM 3000 SXK1	EM 3500 SXK1		
1	28400-ZE2-W01ZB	Sistema, Partida Comp. *NH-1* Preto	1	-	-	-	-	-	B/B, G/B, U/B
2	28410-ZE2-W01ZB	Carcaça, Sistema Partida Comp. *NH-1* Preto ..	1	-	-	-	-	-	B/B, G/B, U/B
3	28421-ZE2-W01	Polia, Sistema Partida.....	1	-	-	-	-	-	B/B, G/B, U/B
4	28422-ZE2-W01	Catraca, Partida	2	-	-	-	-	-	B/B, G/B, U/B
5	28441-ZE2-W01	Mola, Fricção	1	-	-	-	-	-	B/B, G/B, U/B
6	28442-ZE2-W01	Mola, Retorno Partida.....	1	-	-	-	-	-	B/B, G/B, U/B
7	28443-ZE2-W01	Mola, Catraca	2	-	-	-	-	-	B/B, G/B, U/B
8	28444-ZE2-W01	Trava, Mola.....	1	-	-	-	-	-	B/B, G/B, U/B
9	28461-ZE2-W02	Manopla, Partida	1	-	-	-	-	-	B/B, G/B, U/B
10	28462-ZE2-W11	Corda, Sistema Partida	1	-	-	-	-	-	B/B, G/B, U/B
11	90004-ZE2-W01	Parafuso, Central.....	1	-	-	-	-	-	B/B, G/B, U/B
12	95701-06008-00	Parafuso, Flange, 6 x 8.....	3	-	-	-	-	-	B/B, G/B, U/B

C-10 Acelerador Automático

FWD

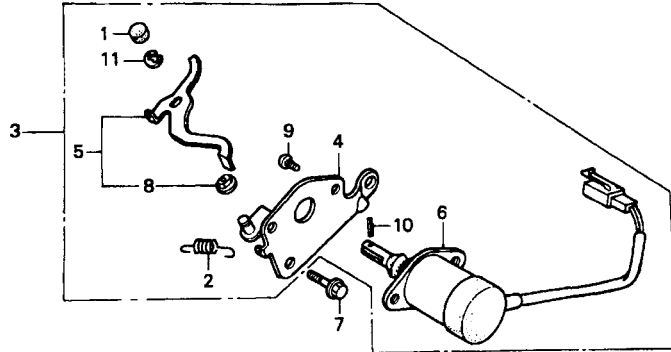

ZB47-F1100

Item de serviço	T.M.O.
Suporte Solenóide Acelerador.....	0,2
• Solenóide Comp.	

3

Ref. Nº	Nº da peça	Descrição	Qty.						Nº de série	Tipo	
			EM 3000 XK1	EG 3000 XK1	EM 3500 XK1	EG 3500 XK1	EM 3000 SXX1	EM 3500 SXX1			
1	16252-ZA1-000	Tampa Alavanca, Acelerador.....	-	-	1	-	1	1	C, L, R, S
2	16268-893-000	Mola, Retorno Acelerador	-	-	1	-	1	1	C, L, R, S
3	16270-ZB4-000	Acelerador, Automático.....	-	-	1	-	1	1	C, L, R, S
4	16271-ZB4-000	Suporte, Solenóide Acelerador	-	-	1	-	1	1	C, L, R, S
5	16273-ZB4-000	Alavanca Comp., Solenóide Acelerador	-	-	1	-	1	1	C, L, R, S
6	36160-ZB4-003	Solenóide Comp.....	-	-	1	-	1	1	C, L, R, S
7	90013-883-000	Parafuso, Flange, 6 x 12.....	-	-	1	-	1	1	C, L, R, S
8	91502-ZB4-701	Bucha, Alavanca Acelerador Automático	-	-	1	-	1	1	C, L, R, S
9	93500-05008-0A	Parafuso, Phillips, 5 x 8	-	-	2	-	2	2	C, L, R, S
10	94305-20062	Pino, Pressão, 2 x 6	-	-	1	-	1	1	C, L, R, S
11	94540-04018	Anel, Vedação, 4 mm	-	-	1	-	1	1	C, L, R, S

C-11 Filtro de Ar

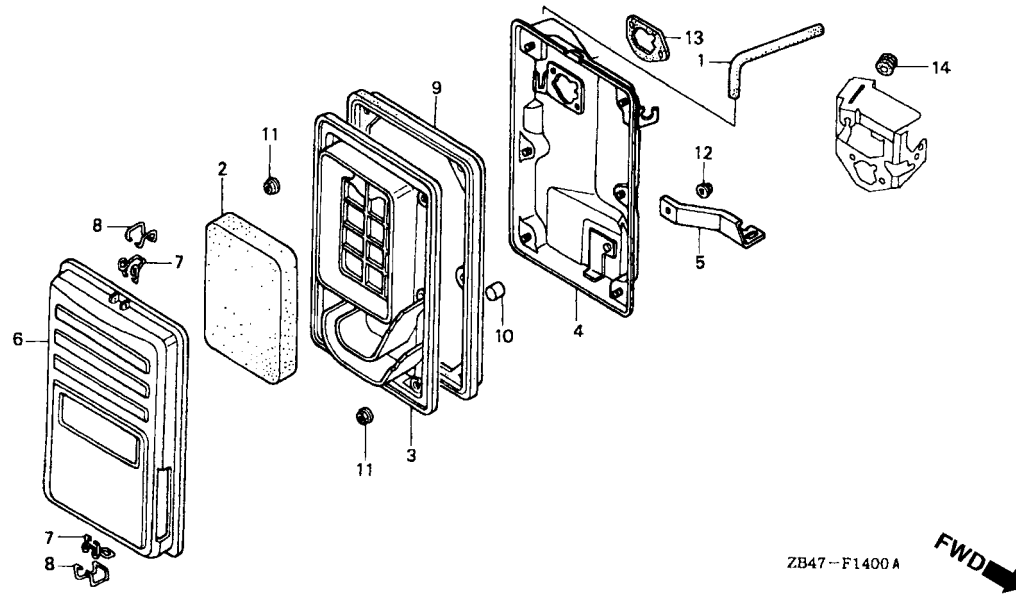

Item de serviço	T.M.O.
Tubo Respiro.....	0,2
• Separador, Filtro Ar	
• Vedador , Filtro Ar	
Elemento, Filtro Ar.....	0,1
Carcça Comp., Filtro Ar	0,3
• Guarnição, Filtro Ar	

Ref. Nº	Nº da peça	Descrição	Qtd.						Nº de série	Tipo
			EM 3000 XK1	EG 3000 XK1	EM 3500 XK1	EG 3500 XK1	EM 3000 SXK1	EM 3500 SXK1		
1	15721-ZB4-000	Tubo, Respiro	1	-	1	-	1	1		
2	17211-899-000	Elemento, Filtro Ar	1	-	1	-	1	1		
3	17212-ZB4-003	Separador Filtro Ar	1	-	1	-	1	1		
4	17220-ZB4-003	Carcça, Comp., Filtro Ar	1	-	1	-	1	1		
5	17222-ZB4-000	Suporte, Filtro Ar.....	1	-	1	-	1	1		
6	17231-899-000	Carcça Comp, Filtro Ar.....	1	-	1	-	1	1		
7	17235-899-000	Presilha A, Fiação Filtro Ar	2	-	2	-	2	2		
8	17236-899-000	Presilha B, Fiação Filtro Ar	2	-	2	-	2	2		
9	17252-899-000	Vedador, Filtro Ar	1	-	1	-	1	1		
10	17367-413-690	Tubo Dreno, Filtro	1	-	1	-	1	1		
11	94050-05000	Porca, Flange, 5 mm	6	-	6	-	6	6		
12	94050-06000	Porca, Flange, 6 mm	1	-	1	-	1	1		
13	16269-ZA0-800	Guarnição Filtro, Ar	1	-	-	-	-	-		B/B, G/B, U/B
14	88911-MJ3-000	Coxim	1	-	-	-	-	-		B/B, G/B, U/B

C-12 Silencioso

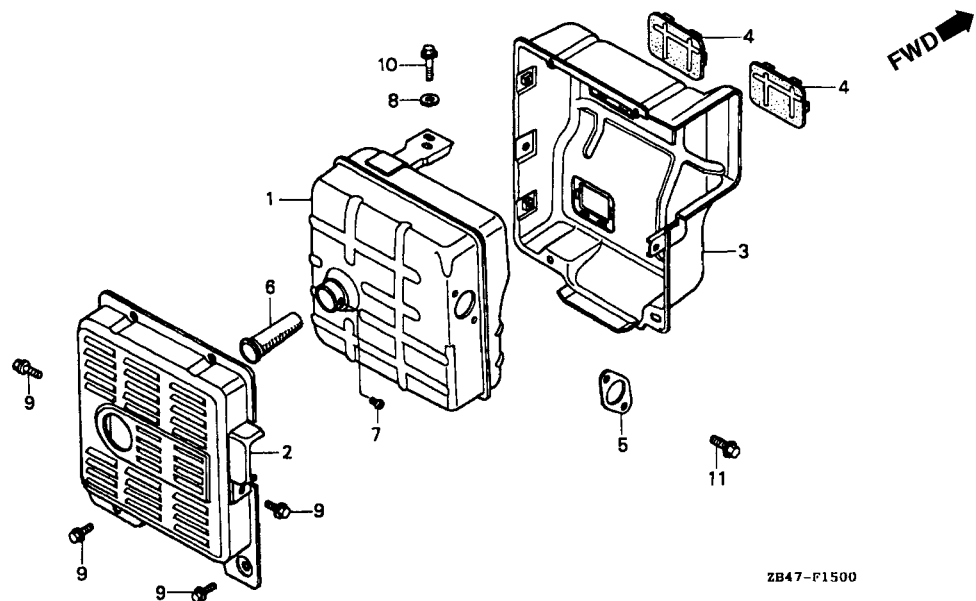

Item de serviço	T.M.O.
Silencioso Comp	0,3
• Protetor Interno Silencioso	
Protetor Externo Silencioso	0,1
Detentor, Fagulhas.....	0,2

Ref. Nº	Nº da peça	Descrição	Qtd.						Nº de série	Tipo	
			EM 3000 XK1	EG 3000 XK1	EM 3500 XK1	EG 3500 XK1	EM 3000 SXX1	EM 3500 SXX1			
1	18310-ZD1-E31	Silencioso Comp	1	-	1	-	1	1	
2	18320-ZB4-000	Protetor Externo, Silencioso	1	-	1	-	1	1	
3	18325-ZB4-000	Protetor Interno, Silencioso	1	-	1	-	1	1	
4	18329-ZB4-000	Vedador, Protetor Silencioso.....	2	-	2	-	2	2	
5	18333-ZB4-800	Guarnição Tubo, Escape	1	-	1	-	1	1	
6	18355-ZB4-630	Detentor, Fagulhas	-	-	1	-	-	-	~ 2104513	C	
			-	-	-	-	1	-	~ 1108780	C, L	
			-	-	(1)	-	-	-	2104514 ~	C	
7	90183-671-003	Parafuso, Fixação, 4 x 8	-	-	1	-	-	-	1108781 ~	C, L	
			-	-	-	-	1	-	~ 2104513	C	
			-	-	-	-	1	-	~ 1108780	C, L	
			-	-	(1)	-	-	-	2104514 ~	2109634	C
			-	-	-	-	(1)	-	1108781 ~	1119461	C, L
	90002-ZE2-U91	Parafuso, Fixação, 4 x 8	-	-	(1)	-	-	-	2109635 ~	C	
			-	-	-	-	(1)	-	1119462 ~	C, L	
8	94103-08000	Arruela, Lisa, 8 mm	1	-	1	-	1	1	
9	95701-06010-00	Parafuso, Flange, 6 x 10.....	8	-	8	-	8	8	B/A, C, E, F, K, L, M, R, S, U/A, U/B	
			8	-	-	-	-	-	~ 2106809	G/A	
			9	-	-	-	-	-	B/B, G/B	
			9	-	-	-	-	-	2106810 ~	G/A	
10	95701-08016-08	Parafuso, Flange, 8 x 16.....	2	-	2	-	2	2	
11	95701-08020-00	Parafuso, Flange, 8 x 20.....	2	-	2	-	2	2	

C-13 Tanque Combustível

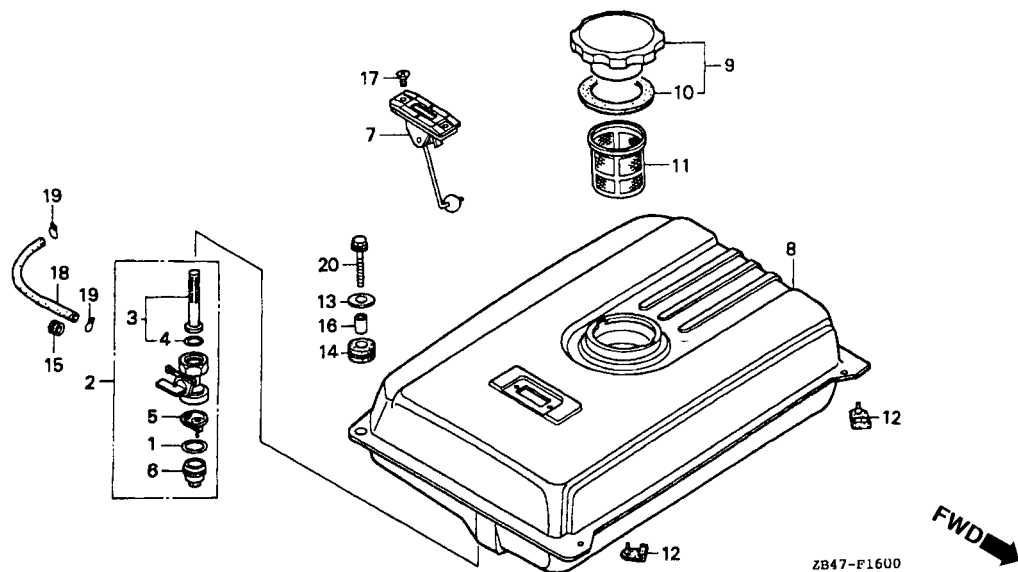

Item de serviço	T.M.O.
Guarnição, Copo, Filtro Combustível	0,2
• Registro Combustível	
• Tela, Filtro Combustível	
• Anel, Vedação	
• Copo, Filtro	
• Tubo, Combustível, 4,5 x 150	
Medidor, Combustível	0,1
• Filtro, Combustível	
Tanque Comp., Combustível	0,3

Ref. Nº	Nº da peça	Descrição	Qt.						Nº de série	Tipo
			EM 3000 XK1	EG 3000 XK1	EM 3500 XK1	EG 3500 XK1	EM 3000 SXK1	EM 3500 SXX1		
1	16173-001-004	Guarnição, Copo, Filtro Combustível	1	-	1	-	1	1
2	16950-ZB4-015	Registro, Combustível	1	-	1	-	1	1
3	16952-ZB4-005	Tela, Filtro Combustível	1	-	1	-	1	1
4	16958-397-771	Anel, Vedação	1	-	1	-	1	1
5	16959-471-831	Copo, Filtro	1	-	1	-	1	1
6	16967-GA6-671	Copo Filtro Combustível	1	-	1	-	1	1
7	17505-ZB2-003	Medidor, Combustível	1	-	1	-	1	1
8	17510-ZB4-000ZB	Tanque Comp., Combustível *R-8* Vermelho Bright	1	-	1	-	1	1
9	17620-899-013	Tampa, Tanque Combustível	1	-	1	-	1	1
10	17631-899-000	Guarnição, Tampa Filtro Combustível	1	-	1	-	1	1
11	17672-899-000	Filtro, Combustível	1	-	1	-	1	1
12	50319-ZB2-000	Coxim, Fixação Tanque	2	-	2	-	2	2
13	90503-898-000	Arruela, Fixação Tanque	2	-	2	-	2	2
14	90851-898-000	Coxim, Fixação Tanque	2	-	2	-	2	2
15	90854-ZB2-000	Coxim, Combustível (9 x 15 x 10)	1	-	-	-	-	-	B/A, F
			1	-	1	-	-	-	~ 2110547	C, E, G/A, K, M, R, U/A
			-	-	-	-	1	1	~ 1122431
	90854-ZB3-000	Coxim, Combustível (9 x 15 x 20)	1	-	-	-	-	-	B/B, G/B, U/B
			1	-	1	-	-	-	2110548 ~	C, E, G/A, K, M, R, U/A
			-	-	-	-	1	1	1122432 ~

C-13 Tanque Combustível

Ref. Nº	Nº da peça	Descrição	Qty.						Nº de série	Tipo
			EM 3000 XK1	EG 3000 XK1	EM 3500 XK1	EG 3500 XK1	EM 3000 SXX1	EM 3500 SXX1		
16	91551-898-000	Bucha, Fixação, Tanque	2	-	2	-	2	2
17	93600-05010-0A	Parafuso, Phillips, 5 x 10	2	-	2	-	2	2
18	95001-45150-40 Tubo, Combustível, 4,5 x 150 (95001-45001-60M)	1	-	1	-	1	1
19	95002-02080	Presilha, Tubo (B8)	2	-	2	-	2	2
20	95701-06022-00	Parafuso, Flange, 6 x 22	2	-	2	-	2	2

C-14 Bateria

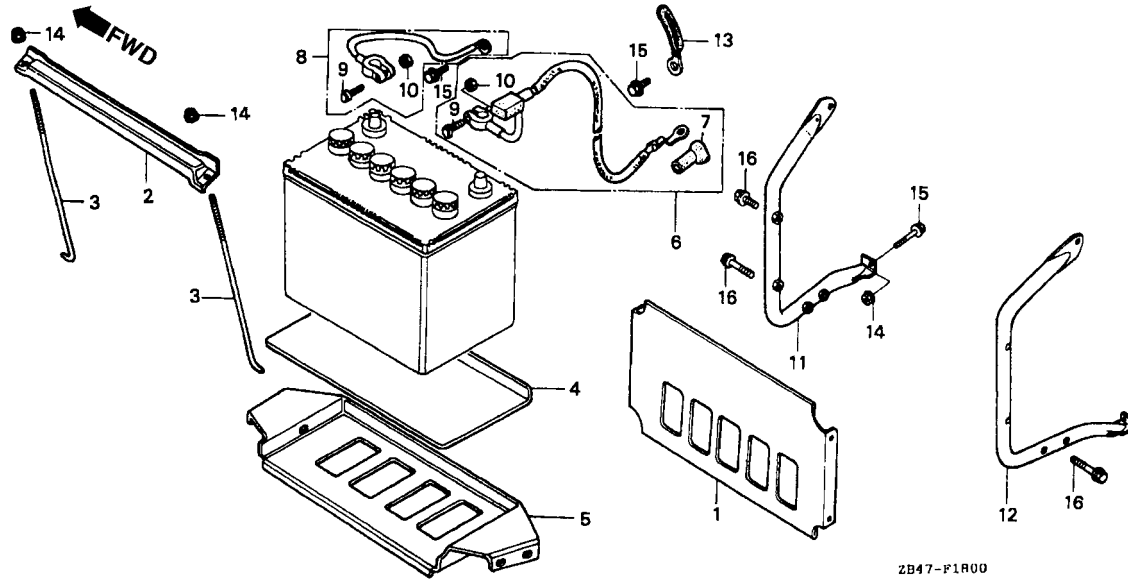

Item de serviço	T.M.O.
Placa, Fixação Bateria	0,1
• Cabo, Partida	
• Cabo, Terra	
Base, Bateria.....	0,2
• Protetor, Dianteiro Bateria	
• Protetor, Traseiro Bateria	

Ref. Nº	Nº da peça	Descrição	Qty.						Nº de série	Tipo
			EM 3000 XK1	EG 3000 XK1	EM 3500 XK1	EG 3500 XK1	EM 3000 SXK1	EM 3500 SXK1		
1	31511-ZB4-000	Placa, Fixação Bateria.....	-	-	-	-	(1)	(1)		
2	31512-880-810	Placa, Fixação Bateria.....	-	-	-	-	(1)	(1)		
3	31513-634-000	Parafuso, Fixação, Bateria, 220 mm	-	-	-	-	(2)	(2)		
4	31521-880-000	Placa, Bateria	-	-	-	-	(1)	(1)		
5	31550-899-000	Base, Bateria	-	-	-	-	(1)	(1)		
6	32410-ZB4-620	Cabo, Partida Comp.....	-	-	-	-	(1)	(1)		
7	32411-253-000	Tampa, Terminal Motor Partida.....	-	-	-	-	(1)	(1)		
8	32430-ZB4-620	Cabo, Terra	-	-	-	-	(1)	(1)		
9	32601-SK7-900	Parafuso, Terminal Bateria	-	-	-	-	(2)	(2)		
10	32602-SK7-900	Porca, Terminal Bateria.....	-	-	-	-	(2)	(2)		
11	50365-ZB4-A00ZA	Protetor, Dianteiro Bateria *NH-105* Preto Fosco (# 15-# 20).....	-	-	-	-	(1)	(1)		
12	50375-ZB4-A00ZA	Protetor, Traseiro Bateria *NH-105* Preto Fosco (# 15-# 20).....	-	-	-	-	(1)	(1)		
13	91406-729-000	Presilha.....	-	-	-	-	(1)	(1)		
14	94050-06000	Porca, Flange, 6 mm	-	-	-	-	(4)	(4)		
15	95700-06012-00	Parafuso, Flange, 6 x 12.....	-	-	-	-	(4)	(4)		
16	95701-06028-00	Parafuso, Flange, 6 x 28.....	-	-	-	-	(8)	(8)		

C-15 Chassi

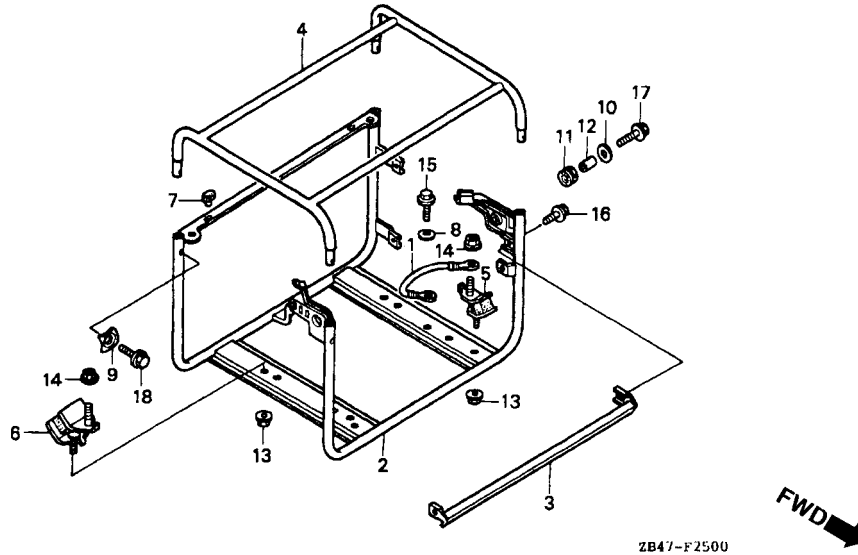

Item de serviço	T.M.O.
Cabo, Terra	0,1
• Chassi, Superior	
Chassi Inferior	*1,0
Coxim	0,4
(Adicionar 0,1 por Unidade)	

3

Ref. Nº	Nº da peça	Descrição	Qt.						Nº de série	Tipo
			EM 3000 XK1	EG 3000 XK1	EM 3500 XK1	EG 3500 XK1	EM 3000 SXX1	EM 3500 SXX1		
1	32610-ZD1-A40	Cabo Comp., Terra.....	-	-	1	-	-	1	C
	32610-899-000	Cabo, Terra	1	-	-	-	-	1	G/B, L
2	50310-ZB4-800ZA	Chassi Comp., Inferior *NH-105* Preto Fosco (#15-#20).....	1	-	1	-	1	1	
3	50315-ZB4-800ZA	Dianteiro *NH-105* Preto Fosco (# 15-# 20)	1	-	1	-	1	1	
4	50350-ZB4-800ZA	Chassi Comp., Superior *NH-105* Preto Fosco (# 15-# 20).....	1	-	1	-	1	1	
5	68325-ZB4-000	Coxim	2	-	2	-	2	2	
6	68325-899-000	Coxim	2	-	2	-	2	2	
7	76122-952-000	Limitador.....	2	-	2	-	2	2	
8	90432-898-000	Arruela, Trava, 6 mm	1	-	1	-	-	1	B/B, C, G/B, L
9	90501-898-000	Arruela, Junção, Chassi	4	-	4	-	4	4	
10	90506-500-000	Arruela, Condutor Ar	3	-	3	-	-	-	~ 2104075 ~ 1108264	B/A, C, E, F, G/A, K, M, R, U/A
11	90852-898-000	Coxim, Caixa Controle	3	-	3	-	3	3	
12	91552-898-000	Bucha, Caixa Controle	3	-	3	-	3	3	
13	94050-08000	Porca, Flange, 8 mm	4	-	4	-	4	4	
14	94050-10000	Porca, Flange, 10 mm	4	-	4	-	4	4	
15	95701-06010-00	Parafuso, Flange, 6 x 10.....	1	-	1	-	-	1	B/B, C, G/B, L
16	95701-06012-00	Parafuso, Flange, 6 x 12.....	2	-	2	-	2	2	

C-15 Chassi

Ref. Nº	Nº da peça	Descrição	Qtd.						Nº de série	Tipo	
			EM 3000 XK1	EG 3000 XK1	EM 3500 XK1	EG 3500 XK1	EM 3000 SXX1	EM 3500 SXX1			
17	95701-06018-00	Parafuso, Flange, 6 x 18.....	3	-	3	-	-	-	~ 2104075	B/A, C, E, F, G/A, K, M, R, U/A	
	93404-06020-00	Parafuso, Arruela, 6 x 20.....	3	-	3	-	-	3	3	~ 1108264
			3	-	-	-	-	-	2104076	~	B/A, C, E, F, G/A, K, M, R, U/A
18	95701-08016-00	Parafuso, Flange, 8 x 16.....	-	-	-	-	3	3	1108265	~	B/B, G/B, U/B
			4	-	4	-	4	4
		

C-15.1 Chassi

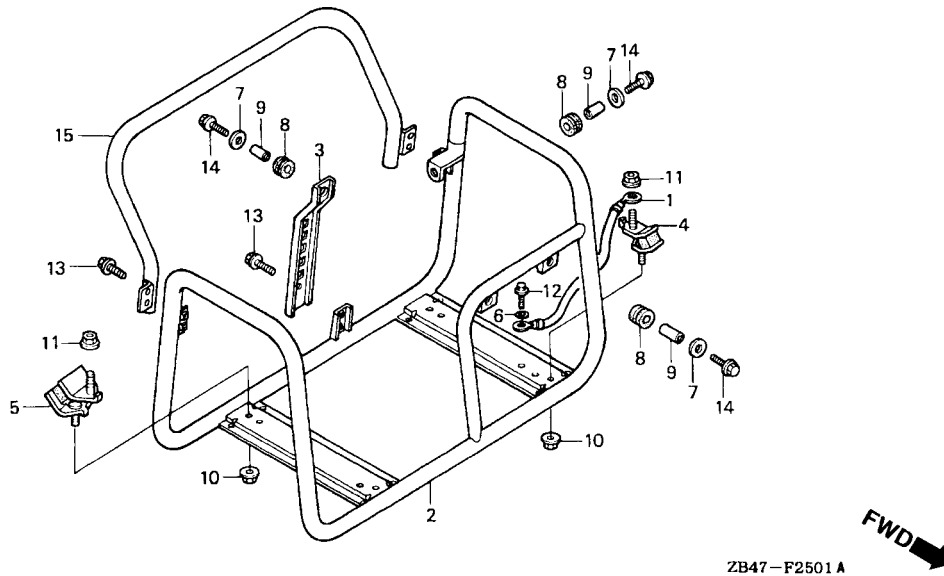

Item de serviço	T.M.O.
Cabo Terra	0,1
• Suporte, Caixa	
Chassi Comp	*0,5
Coxim	0,3
(Adicionar 0,1 por Unidade)	

3

Ref. Nº	Nº da peça	Descrição	Qt.						Nº de série	Tipo
			EM 3000 XK1	EG 3000 XK1	EM 3500 XK1	EG 3500 XK1	EM 3000 SXX1	EM 3500 SXX1		
1	32610-ZD1-A40	Cabo Terra	-	-	-	1	-	-	C
	32610-899-000	Cabo Terra	-	1	-	1	-	-	B, F, G, GV, L, M, R, S
2	50310-ZB4-930ZA	Chassi Comp. *NH-105* Preto Fosco (# 15-# 20).....	-	1	-	1	-	-	B, C, L, M, R, S
	50310-ZB4-G60	Chassi Comp. (EC).....	-	1	-	-	-	-	~ 4121268	F, G, GV
3	50315-ZB4-930	Suporte	-	1	-	1	-	-	F, G, GV
4	68325-ZB4-000	Coxim	-	2	-	2	-	-	F, G, GV
5	68325-899-000	Coxim	-	2	-	2	-	-	
6	90432-898-000	Arruela, Trava, 6 mm	-	1	-	1	-	-	
7	90506-500-000	Arruela, Condutor Ar	-	4	-	4	-	-	~ 4114216	
8	90852-898-000	Coxim, Caixa Controle	-	4	-	4	-	-	
9	91552-898-000	Bucha Caixa Controle	-	4	-	4	-	-	
10	94050-08000	Porca, Flange, 8 mm	-	4	-	4	-	-	
11	94050-10000	Porca, Flange, 10 mm	-	4	-	4	-	-	
12	95701-06010-00	Parafuso, Flange, 6 x 10.....	-	1	-	1	-	-	
13	95701-06012-00	Parafuso, Flange, 6 x 12.....	-	2	-	2	-	-	B, C, L, M, R, S
			-	2	-	-	-	-	~ 4121268	F, G, GV
			-	6	-	-	-	-	4121269	F, G, GV
14	95701-06018-00	Parafuso, Flange, 6 x 18.....	-	4	-	4	-	-	~ 4114216	
	93404-06020-00	Parafuso, Arruela, 6 x 20	-	4	-	4	-	-	4114217	
15	50360-ZB4-G60	Protetor Comp., Silencioso.....	-	1	-	-	-	-	4121269	F, G, GV

C-16 Rodas

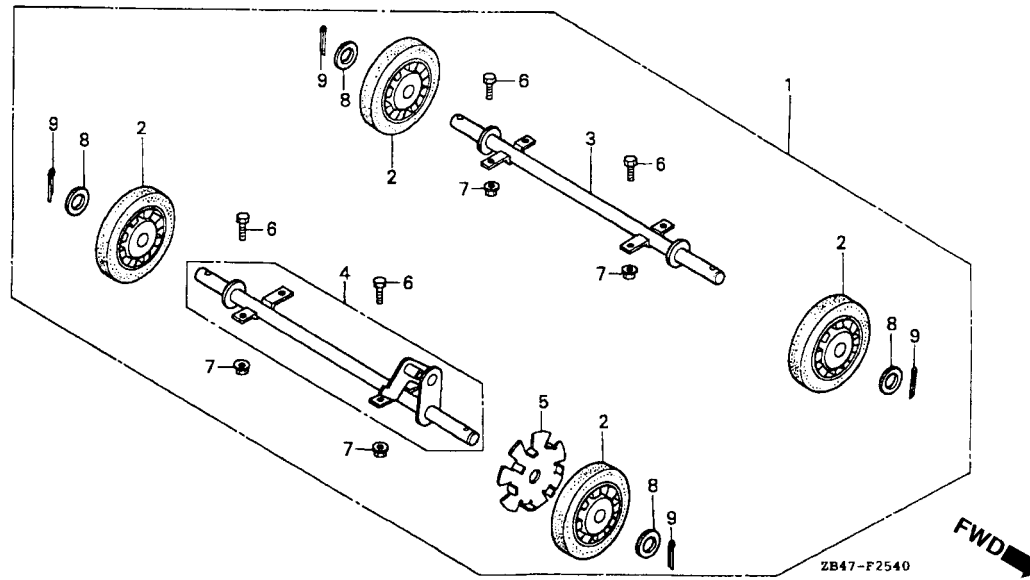

Item de serviço	T.M.O.
Roda, Conj	0,4
Roda, Comp	0,1
• Placa, Trava	
Eixo Comp., Roda Direita.....	0,2

Ref. Nº	Nº da peça	Descrição	Qt.						Nº de série	Tipo
			EM 3000 XK1	EG 3000 XK1	EM 3500 XK1	EG 3500 XK1	EM 3000 SXK1	EM 3500 SXK1		
1	06710-ZB4-000	Roda, Conj. (4-Rodas).....	(1)	-	(1)	-	(1)	(1)	B/A, C, E, F, G/A, K, L, M, R, S, U/A
2	42710-ZB4-003	Roda, Comp.	(4)	-	-	-	-	-	B/B, G/B, U/B
	42710-862-010	Roda, Comp.	(4)	-	(4)	-	(4)	(4)	B/A, C, E, F, G/A, K, L, M, R, S, U/A
3	42730-ZB4-000	Eixo Comp., Roda Direita.....	(1)	-	(1)	-	(1)	(1)	
4	42740-ZB4-000	Eixo Comp., Roda Esquerda.....	(1)	-	(1)	-	(1)	(1)	
5	42753-880-810	Placa, Trava.....	(1)	-	(1)	-	(1)	(1)	
6	92101-08016-0A	Parafuso, Sextavado, 8 x 16.....	(8)	-	(8)	-	(8)	(8)	
7	94050-08000	Porca, Flange, 8 mm	(8)	-	(8)	-	(8)	(8)	
8	94102-20000	Arruela, Lisa, 20 mm	(4)	-	(4)	-	(4)	(4)	
9	94201-40280	Cupilha, 4,0 x 28	(4)	-	(4)	-	(4)	(4)	

C-17 Carcaça Traseira

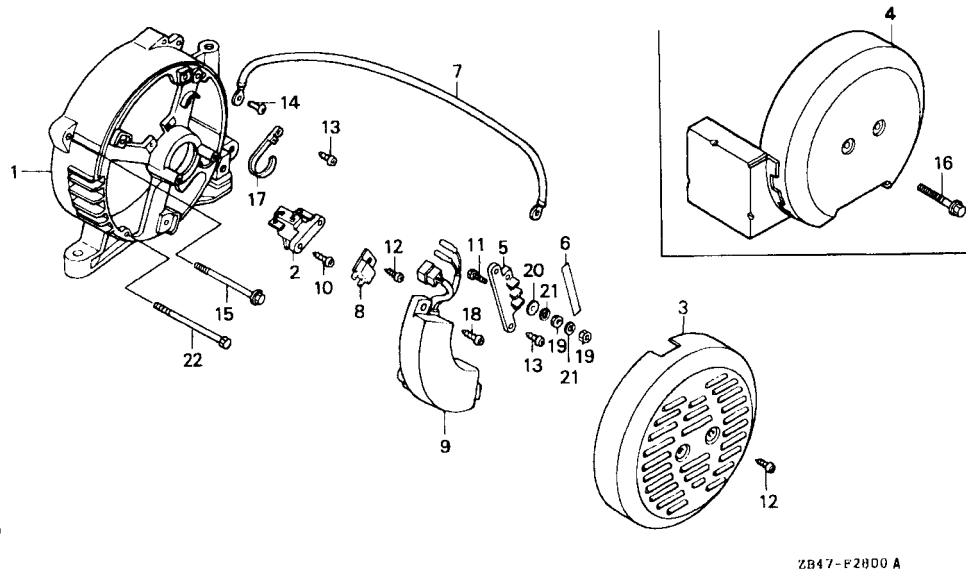

Item de serviço	T.M.O.
Carcaça, Traseira0,8 (Modelo EG 0,5)	
Escovas, Comp.....0,2	
• Diodo Comp., D. C.	
• Regulador Automático Voltagem	
Tampa, Terminal Gerador0,1	
• Fiação, Terra	

Ref. Nº	Nº da peça	Descrição	Qt.						Nº de série	Tipo
			EM 3000 XK1	EG 3000 XK1	EM 3500 XK1	EG 3500 XK1	EM 3000 SXX1	EM 3500 SXX1		
1	31108-ZB4-631	Carcaça, Traseira (311A0-ZB4-631)	1	1	1	1	1	1
2	31106-ZB4-003	Escovas, Comp.	1	1	1	1	1	1
3	31113-ZB4-003ZC	Tampa, Terminal Gerador *NH-16M* Preto Gun Metálico.....	1	1	1	1	1	1	B, B/A, C, E, F, G, G/A, GV, K, L, M, R, S, U/A
	31113-ZB4-003ZD	Tampa, Terminal Gerador *NH-105* Preto Fosco (# 15-# 20).....	1	-	-	-	-	-	B/B, G/B, U/B
4	31114-ZB4-941	Tampa, Protetora Água	-	1	-	-	-	-	~ 4121315	GV
5	31118-898-691	Terminal, Seletor, Voltagem	1	1	1	1	1	1
6	31119-ZB4-631	Etiqueta, Voltagem	1	1	1	1	-	1	B, B/A, B/B, C, L
	31119-ZB4-651	Etiqueta, Voltagem	1	1	1	1	1	1	E, F, G, G/A, G/B, GV, K, M, R, S, U/A, U/B
7	31161-ZB4-841	Fiação, Terra	-	-	1	1	-	1	C
8	31720-ZB4-003	Diodo Comp., D.C.....	1	-	1	-	1	1
9	32350-ZB4-A01	Regulador, Automático Voltagem	1	1	-	1	-	-	B, B/A, B/B, G, GV, M, S
	32350-ZB4-A41	Regulador, Automático Voltagem	-	1	-	-	-	-	F, R
			1	-	1	1	1	1	C, E, F, G/A, G/B, K, L, R, U/A, U/B
			-	1	-	-	-	1	M, S
10	90031-ZC0-003	Parafuso, Fixação, 5 x 18	1	1	1	1	1	1
11	90031-ZD1-E31	Parafuso, Sextavado, 5 x 20.....	4	4	4	4	-	4	B, B/A, B/B, C, L
			2	2	2	2	2	2	E, F, G, G/A, G/B, GV, K, M, R, S, U/A, U/B

3

C-17 Carcaça Traseira

Ref. Nº	Nº da peça	Descrição	Qtd.						Nº de série	Tipo
			EM 3000 XK1	EG 3000 XK1	EM 3500 XK1	EG 3500 XK1	EM 3000 SXX1	EM 3500 SXX1		
12	90031-875-003	Parafuso, Fixação, 5 x 12.....	3	2	3	2	3	3	B, B/A, B/B, C, E, F, G, G/A, G/B, K, L, M, R, S, U/A, U/B GV
13	90032-875-003	Parafuso, Fixação, 5 x 14.....	4	3	4	4	4	4	4121316 ~	B, B/A, B/B, C, E, F, G, G/A, G/B, GV, K, L, R, U/A, U/B M, S
14	90102-899-003	Parafuso, Phillips, 5 x 12.....	1	1	1	1	1	1
15	90157-ZB4-003	Parafuso, Flange, 6 x 120.....	4	4	4	4	4	4
16	90158-ZB4-941	Parafuso, Flange, 5 x 45.....	-	2	-	-	-	-	~ 4121315	GV
17	90673-ZB4-003	Presilha, Cabo.....	2	1	2	2	2	2	B, B/A, B/B, C, E, F, G, G/A, G/B, GV, K, L, R, U/A, U/B M, S
18	93904-25320	Parafuso, Fixação, 5 x 16.....	2	2	2	2	2	2
19	94002-05390-0S	Porca, Sextavada, 5 mm.....	8	8	8	8	-	8	B, B/A, B/B, C, L
20	94101-05800	Arruela, Lisa, 5 mm.....	4	4	4	4	4	4	E, F, G, G/A, G/B, GV, K, M, R, S, U/A, U/B B, B/A, B/B, C, L
21	94111-05800	Arruela, Pressão, 5 mm.....	2	2	2	2	2	2	E, F, G, G/A, G/B, GV, K, M, R, S, U/A, U/B B, B/A, B/B, C, L
22	90103-ZB4-C61	Parafuso, Sextavado, 5 x 155.....	1	-	-	-	-	-	E, F, G, G/A, G/B, GV, K, M, R, S, U/A, U/B G/B
			-	1	-	-	-	-	4121269 ~	F, G, GV

C-18 Rotor • Estator

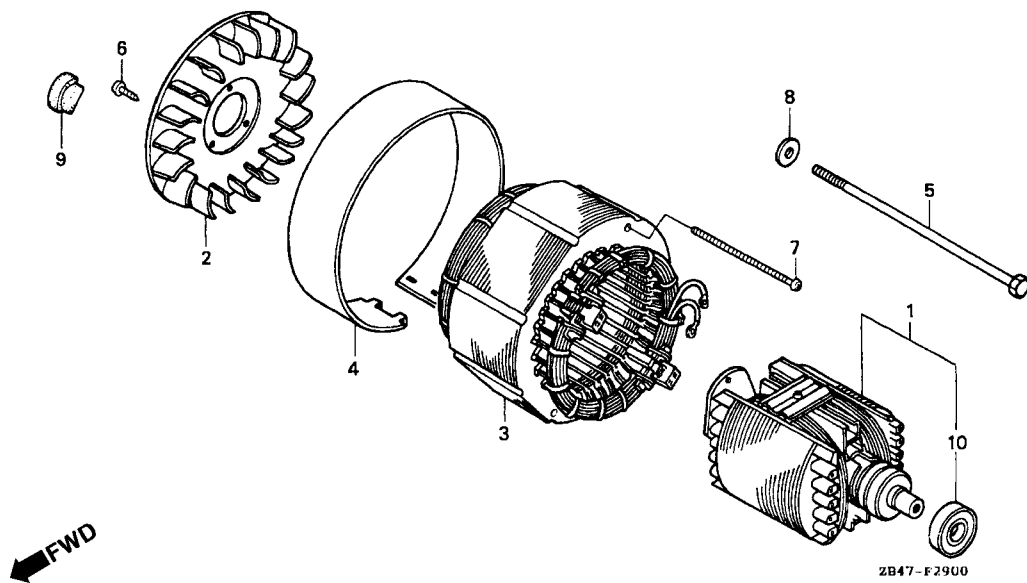

Item de serviço	T.M.O.
Rotor, Comp.....	1,1
(Modelo EG 0,8)	
Tampa Gerador.....	1,0
(Modelo EG 0,7)	
• Estator, Comp.	
(Modelo EG 0,7)	
Rolamento, Comp., 6204.....	1,3
(Modelo EG 1,0)	

Ref. Nº	Nº da peça	Descrição	Qtd.						Nº de série	Tipo
			EM 3000 XK1	EG 3000 XK1	EM 3500 XK1	EG 3500 XK1	EM 3000 SXX1	EM 3500 SXX1		
1	31130-ZB4-023	Rotor, Comp.....	1	1	1	1	1	1		
2	31112-ZB4-003	Ventoinha, Gerador.....	1	1	1	1	1	1		
3	31120-ZB4-691	Estator, Comp.....	1	-	-	-	-	-	~ 2107468	B/A
	31120-ZB4-651	Estator, Comp.....	1	-	1	-	1	-	~ 2106809	E, F, K, M, R
	31120-ZB4-681	Estator, Comp.....	1	-	-	-	-	-		G/A
	31120-ZB4-692	Estator, Comp.....	1	-	-	-	-	2107469	~	U/A, U/B
	31120-ZC2-921	Estator, Comp.....	-	1	-	-	-	-		B/A
	31120-ZB4-C61	Estator, Comp.....	1	-	-	-	-	2106810	~	B/B
	31120-ZB4-941	Estator, Comp.....	-	1	-	-	-	-	~ 4121268	B
	31120-ZB4-H41	Estator, Comp.....	-	1	-	-	-	4121269	~	G/A
	31120-ZB4-961	Estator, Comp.....	-	1	-	-	-	~ 4121268		G/B
	31120-ZB4-H41	Estator, Comp.....	-	1	-	1	-	-		GV
	31120-ZB4-841	Estator, Comp.....	-	-	1	-	-	1		C
	31120-ZB4-931	Estator, Comp.....	-	-	-	1	-	-		GV
	31120-ZB4-971	Estator, Comp.....	-	-	-	1	-	-		F, G
										M, R
										F, G
										C
										L
										S

C-18 Rotor • Estator

Ref. Nº	Nº da peça	Descrição	Qty.						Nº de série	Tipo
			EM 3000 XK1	EG 3000 XK1	EM 3500 XK1	EG 3500 XK1	EM 3000 SXX1	EM 3500 SXX1		
(3)	31120-ZB4-631	Estator, Comp.....	-	-	-	-	-	1	L
	31120-ZB4-671	Estator, Comp.....	-	-	-	-	-	1	S
4	31127-ZB4-631	Tampa, Estator	1	1	1	1	1	1
5	90021-ZB4-000	Parafuso, Sextavado, 10 x 210.....	1	1	1	1	1	1
6	90032-875-003	Parafuso, Fixação, 5 x 14.....	3	3	3	3	3	3
7	90091-ZB4-003	Parafuso, Phillips, 5 x 155	2	2	2	2	2	2	B, B/A, B/B, C, E, F, G, GV, K, L, M, R, S, U/A, U/B
			2	-	-	-	-	-	~ 2106809	G/A
8	90504-ZA0-000	Arruela, 10,5 mm.....	1	1	1	1	1	1
9	90855-ZB4-000	Coxim, Carcaça.....	2	-	-	-	-	-	B/A
			2	-	-	-	-	-	~ 2108700	E, F, G/A, K, R, U/A
			-	2	-	-	-	-	~ 4124112	B, F, G, GV
			-	2	-	2	-	-	~ 4124128	C, L, M, R, S
			-	-	2	-	-	-	~ 2108640
			-	-	-	-	2	-	~ 1116113
			-	-	-	-	-	2	~ 1116125
			1	-	-	-	-	-	B/B, G/B, U/B
			1	-	-	-	-	-	2108701 ~	E, F, G/A, K, R, U/A
			-	1	-	-	-	-	4124113 ~	B, F, G, GV
			-	1	-	1	-	-	4124129 ~	C, L, M, R, S
			-	-	1	-	-	-	2108641 ~
			-	-	-	-	1	-	1116114 ~
			-	-	-	-	-	1	1116126 ~
10	91051-ZB4-003	Rolamento Comp., 6204.....	1	1	1	1	1	1

C-19 Caixa Interruptor

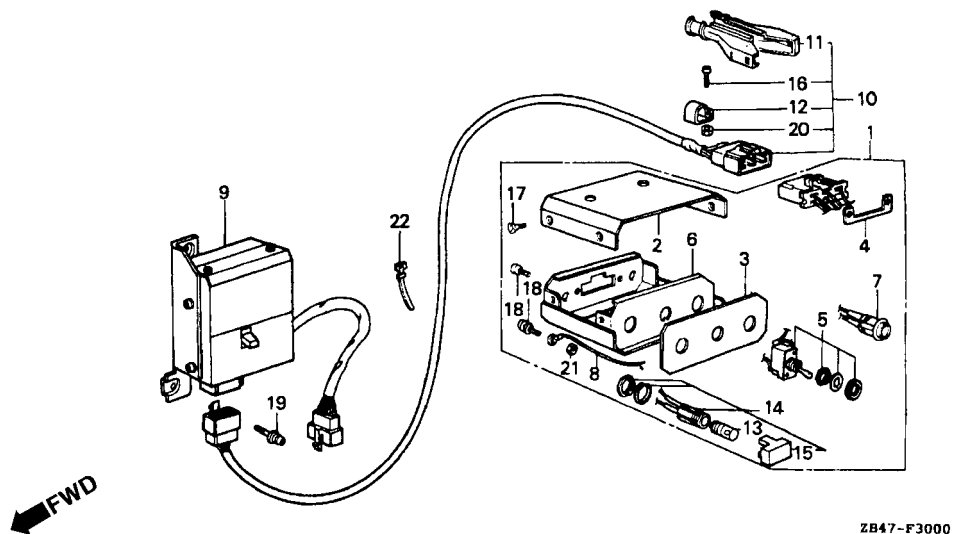

Item de serviço	T.M.O.
Caixa Comp., Interruptor	0,2
• Interruptor	
• Caixa Comp., Rele	
Cabo, Controle Remoto	0,1
• Lâmpada	

Ref. Nº	Nº da peça	Descrição	Qty.						Nº de série	Tipo
			EM 3000 XK1	EG 3000 XK1	EM 3500 XK1	EG 3500 XK1	EM 3000 SXX1	EM 3500 SXX1		
1	31610-ZB4-000ZA	Caixa Comp., Interruptor *R-8* Vermelho Bright...	-	-	-	-	(1)	(1)		
2	31611-880-810ZA	Tampa, Superior *R-8* Vermelho Bright.....	-	-	-	-	(1)	(1)		
3	31612-ZB4-000	Placa, Interruptor Indicador	-	-	-	-	(1)	(1)		
4	31613-880-810	Placa, Fixação Tomada	-	-	-	-	(1)	(1)		
5	31614-880-810	Interruptor.....	-	-	-	-	(1)	(1)		
6	31615-ZB4-000ZA	Carcaça, Comp., Interruptor *R-8*Vermelho Bright	-	-	-	-	(1)	(1)		
7	31619-880-810	Interruptor.....	-	-	-	-	(1)	(1)		
8	31621-893-720	Fiação, Terra	-	-	-	-	(1)	(1)		
9	31650-ZB4-000	Caixa Comp., Rele	-	-	-	-	(1)	(1)		
10	31690-893-720	Cabo, Controle Remoto (10 m)	-	-	-	-	(1)	(1)		
11	31691-893-720	Tampa Tomada	-	-	-	-	(4)	(4)		
12	31692-893-720	Presilha	-	-	-	-	(2)	(2)		
13	34908-GE0-701	Lâmpada (12V/2W)	-	-	-	-	(1)	(1)	~ 1113479	R, S C, L
14	37560-ZA0-801	Soquete Comp., Lâmpada (Verde).....	-	-	-	-	(1)	(1)	~ 1113479	R, S C, L
15	37563-ZA0-801	Lente (Verde).....	-	-	-	-	(1)	(1)	~ 1113479	R, S C, L
16	93500-03012-3C	Parafuso, Phillips, 3 x 12	-	-	-	-	(2)	(2)		

C-19 Caixa Interruptor

Ref. Nº	Nº da peça	Descrição	Qty.						Nº de série		Tipo
			EM 3000 XK1	EG 3000 XK1	EM 3500 XK1	EG 3500 XK1	EM 3000 SXX1	EM 3500 SXX1			
17	93600-04008-0H	Parafuso, Phillips, 4 x 8	-	-	-	-	(4)	(4)
18	93892-04012-08	Parafuso, Arruela, 4 x 12	-	-	-	-	(3)	(3)
19	93893-06025-10	Parafuso, Arruela, 6 x 25	-	-	-	-	(2)	(2)
20	94001-03330-0S	Porca, Sextavada, 3 mm	-	-	-	-	(2)	(2)
21	94001-04080-0S	Porca, Sextavada, 4 mm	-	-	-	-	(1)	(1)
22	95014-62100	Presilha, B1 Fiação.....	-	-	-	-	(2)	(2)

C-20 Etiqueta

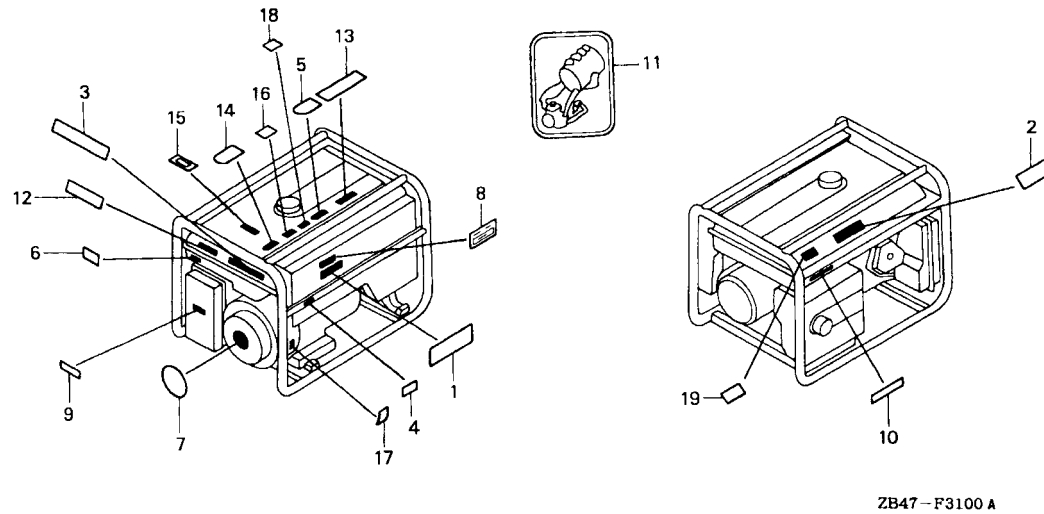

Item de serviço

T.M.O.

Ref. Nº	Nº da peça	Descrição	Qtd.						Nº de série	Tipo
			EM 3000 XK1	EG 3000 XK1	EM 3500 XK1	EG 3500 XK1	EM 3000 SXX1	EM 3500 SXX1		
1	87101-ZB4-C50	Emblema	1	-	-	-	-	-
	87101-ZB4-C40	Emblema	-	-	1	-	-	-
	87101-ZB4-A00	Emblema (EM3000S).....	-	-	-	-	1	-
	87101-ZB4-A30	Emblema	-	-	-	-	-	1
2	87150-ZB4-C60	Placa, Precaução	1	-	-	-	-	-	~ 2106810	G/A
3	87150-ZB4-C90	Placa, Precaução	1	-	-	-	-	-	B/A
	87150-ZB4-C50	Placa, Precaução (EM/E)	1	-	-	-	-	-	E
	87150-ZB4-D50	Placa, Precaução	1	-	-	-	-	-	F
	87151-ZB4-780	Placa, Precaução	1	-	-	-	-	-	K
	87551-ZB4-860	Placa, Precaução	1	-	-	-	-	-	~ 2106810	G/A
	87150-ZB4-C80	Placa, Precaução	1	-	-	-	-	-	U/A, U/B
	87151-ZB4-760	Placa, Precaução	1	-	-	-	-	-	R
	87151-ZB4-720	Placa, Precaução (EM-M)	-	-	1	-	-	-	M
	87151-ZB4-660	Placa, Precaução	-	-	-	-	1	-
	87150-ZB4-B30	Placa, Precaução	-	-	-	-	-	1	L
	87150-ZB4-670	Placa, Precaução	-	-	-	-	-	1	S
4	87152-892-610	Etiqueta, Precaução (Francês).....	-	-	1	-	-	1	C
	87152-892-690	Etiqueta, Precaução (Inglês).....	-	-	1	-	-	1	C
5	87522-883-660	Etiqueta, Precaução (Inglês) (Francês) (Espanhol).....	1	-	1	-	-	1	B/A, C, E, F, K, M, S, U/A, U/B

C-20 Etiqueta

Ref. Nº	Nº da peça	Descrição	Qtd.						Nº de série	Tipo
			EM 3000 XK1	EG 3000 XK1	EM 3500 XK1	EG 3500 XK1	EM 3000 SXX1	EM 3500 SXX1		
(5)	87522-887-790	Etiqueta A, Precaução (Alemão)	1	-	-	-	-	-	~ 2106809	G/A
	87106-ZA8-660	Etiqueta, Precaução Combustível	1	-	-	-	-	-	B/B, G/B
			1	-	-	-	-	-	2106810 ~	G/A
	87522-875-860	Etiqueta, Precaução (Árabe)	1	-	-	-	1	1	L, R
6	87528-898-620	Etiqueta, Afogador	1	-	1	-	1	1
7	87530-ZD1-E30	Etiqueta, Alerta Óleo	1	-	1	-	-	-	~ 2104075	B/A, C, E, F, G/A, K, M, U/A
			1	-	-	-	-	-	~ 2111988	R
			-	-	-	-	1	1	~ 1127570	L, R, S
			-	-	-	-	-	1	~ 1108780	C
	87530-ZB3-D60	Etiqueta, Alerta Óleo	1	-	-	-	-	-	2111989 ~	R
			-	-	-	-	1	1	1127571 ~	L, R, S
8	87532-ZB4-H50	Etiqueta, Alerta Óleo (Francês)	-	-	1	-	-	-	2104012 ~	C
			-	-	-	-	-	1	1108781 ~	C
9	87533-ZA7-660	Etiqueta, Filtro Ar	1	-	-	-	-	-	~ 2106810	G/A
	87533-ZC0-630	Etiqueta, Filtro Ar	1	-	1	-	1	1	B/A, C, E, K, L, M, R, S, U/A, U/B
	87533-ZA7-650	Etiqueta, Filtro Ar	1	-	1	-	-	1	C, F
10	87539-898-620	Etiqueta, Tubo Escape (Inglês) (Francês)	1	-	1	-	1	1	B/A, C, E, F, K, L, M, R, S, U/A, U/B
11	87541-ZB4-000	Etiqueta, Checagem Óleo	1	-	1	-	1	1	K, L, M, R
12	87552-877-710	Placa, Precaução (Inglês) (Francês)	-	-	1	-	-	1	C
13	87561-880-910	Etiqueta, Precaução (CO) (Alemão)	1	-	-	-	-	-	~ 2106809	G/A
	87562-899-630	Etiqueta, Precaução (CO) (Inglês) (Francês) (Espanhol) (ARABIC)	1	-	-	-	1	1	L, R
	87561-ZA8-660	Etiqueta, Precaução (CO)	1	-	-	-	-	-	B/B, G/B
			1	-	-	-	-	-	2106810 ~	G/A
	87561-880-600	Etiqueta, Precaução (CO) (Inglês) (Francês) (Espanhol)	1	-	1	-	-	1	B/A, E, F, K, M, S, U/A, U/B
14	87563-ZA7-690	Etiqueta, Precaução (Inglês)	1	-	-	-	-	-	B/A
	87563-ZA7-660	Etiqueta, Precaução (Francês) (Alemão)	1	-	-	-	-	-	F
			1	-	-	-	-	-	~ 2106809	G/A
	87563-ZA8-660	Etiqueta, Precaução	1	-	-	-	-	-	B/B, G/B
			1	-	-	-	-	-	2106810 ~	G/A
	30590-GBF-850	Etiqueta, Ignição	-	-	1	-	-	-	2108641 ~	2113238 C
			-	-	-	-	-	1	1116126 ~	1112515 C
	30590-GBF-851	Etiqueta, Ignição	-	-	1	-	-	-	2113239 ~	C
			-	-	-	-	-	1	1112516 ~	C
15	87565-ZB4-A00	Placa, Indicação Combustível	1	-	1	-	1	1
16	87578-ZB4-660	Etiqueta (95)	1	-	-	-	-	-	B/A, B/B, F, G/A, G/B
			1	-	-	-	-	-	~ 2107468	E
17	87594-ZB4-A00	Etiqueta, Precaução Óleo	1	-	1	-	1	1
18	87516-VA9-B50	Etiqueta, Precaução Operador (EC)	1	-	-	-	-	-	B/B, G/B
			1	-	-	-	-	-	2106810 ~	G/A
19	87539-ZA8-660	Etiqueta, Precaução Escape	1	-	-	-	-	-	B/B, G/B
			1	-	-	-	-	-	2106810 ~	G/A

C-20.1 Etiqueta

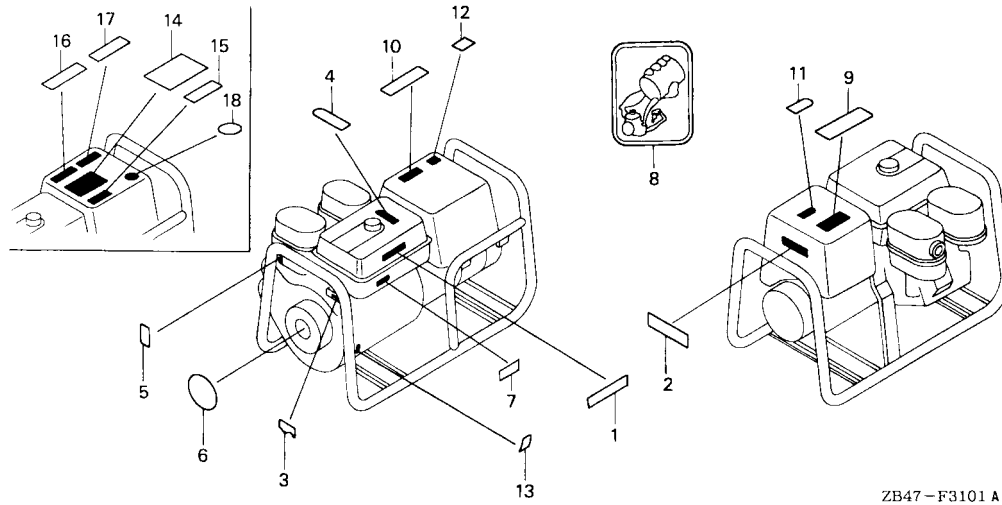

Item de serviço

T.M.O.

ZB47-F3101 A

Ref. Nº	Nº da peça	Descrição	Qty.						Nº de série	Tipo
			EM 3000 XK1	EG 3000 XK1	EM 3500 XK1	EG 3500 XK1	EM 3000 SXX1	EM 3500 SXX1		
1	87101-ZB4-G60	Emblema	-	1	-	-	-	-
	87101-ZB4-G30	Emblema	-	-	-	1	-	-
2	87150-ZB4-980	Placa, Precaução	-	1	-	-	-	-	B
	87151-ZB4-950	Placa, Precaução	-	1	-	-	-	-	~ 4121300	F
	87150-ZB4-960	Placa Identificação	-	1	-	-	-	-	~ 4121268	G, GV
	87151-ZB4-960	Placa, Precaução	-	1	-	-	-	-	R
	87150-ZB4-H30	Placa, Precaução	-	-	-	1	-	-	L
	87151-ZB4-920	Placa, Precaução (EG-T).....	-	-	-	1	-	-	M
	87150-ZB4-970	Placa, Precaução	-	-	-	1	-	-	S
3	87501-ZB4-G60	Etiqueta, Interruptor Motor (G)	-	1	-	-	-	-	~ 4110497	G, GV
	87501-ZB4-H50	Etiqueta, Interruptor Motor (F)	-	1	-	-	-	-	~ 4110497	F
	87501-ZB4-G30	Etiqueta, Interruptor Motor (E).....	-	1	-	1	-	-	~ 4110497	B, L, M, R, S
	87501-ZB4-G40	Etiqueta, Interruptor Motor	-	-	-	1	-	-	~ 4110497	C
4	87522-887-790	Etiqueta A, Precaução (Alemão).....	-	1	-	-	-	-	~ 4121268	G, GV
	87522-875-860	Etiqueta, Precaução (Árabe).....	-	1	-	1	-	-	L, R
	87522-883-660	Etiqueta, Precaução (Inglês) (Francês) (Espanhol).....	-	1	-	1	-	-	B, C, M, S
			-	1	-	-	-	-	~ 4121300	F
5	87528-ZE2-810	Etiqueta, Afogador (Laranja).....	-	1	-	1	-	-
6	87530-ZD1-E30	Etiqueta, Alerta Óleo	-	1	-	-	-	-	~ 4114361	B, F, G, GV
			-	1	-	1	-	-	~ 4126788	L, R, S
			-	-	-	1	-	-	~ 4114350	C, M

C-20.1 Etiqueta

Ref. Nº	Nº da peça	Descrição	Qtd.						Nº de série	Tipo
			EM 3000 XK1	EG 3000 XK1	EM 3500 XK1	EG 3500 XK1	EM 3000 SXX1	EM 3500 SXX1		
(6)	87530-ZB3-D60	Etiqueta, Alerta Óleo	-	1	-	1	-	-	4126789 ~	L, R, S
7	87532-ZB4-G60	Etiqueta, Alerta Óleo (Alemão).....	-	1	-	-	-	-	4110498 ~ 4121268	G, GV
	87532-ZB4-H50	Etiqueta, Alerta Óleo (Francês).....	-	1	-	-	-	-	4110498 ~ 4121300	F
			-	-	-	1	-	-	4115288 ~	C
	87532-ZH8-810	Etiqueta, Alerta Óleo (Externo).....	-	1	-	1	-	-	4110498 ~	B, C, L, M, R, S
8	87541-ZB4-000	Etiqueta, Checagem Óleo	-	1	-	1	-	-	L, M, R
9	87551-ZB4-860	Placa, Prevenção	-	1	-	-	-	-	~ 4121268	G, GV
	30590-GBF-850	Etiqueta, Ignição	-	-	-	1	-	-	4124129 ~ 4127058	C
	30590-GBF-851	Etiqueta, Ignição	-	-	-	1	-	-	4127059 ~	C
10	87561-880-910	Etiqueta, Prevenção (CO) (Alemão).....	-	1	-	-	-	-	~ 4121268	G, GV
	87561-880-600	Etiqueta, Prevenção (CO) (Inglês) (Francês) (Espanhol).....	-	1	-	1	-	-	B, F, M, S
	87562-899-630	Etiqueta, Prevenção (CO) (Inglês) (Francês) (Espanhol) (Árabe)	-	1	-	1	-	-	L, R
	87552-877-710	Placa, Prevenção (Inglês) (Francês).....	-	-	-	1	-	-	C
11	87563-ZA7-690	Etiqueta, Prevenção Conexão (Inglês)	-	1	-	-	-	-	B
	87563-ZA7-660	Etiqueta, Prevenção Conexão (Francês) (Alemão).....	-	1	-	-	-	-	~ 4121268	F, G, GV
12	87578-ZB4-960	Etiqueta, Alavanca (99)	-	1	-	-	-	-	B, F, G, GV
13	87594-ZB4-A00	Etiqueta, Prevenção Óleo	-	1	-	1	-	-
14	87106-ZB3-G60	Etiqueta, Prevenção Combustível	-	1	-	-	-	-	4121269 ~	F, G, GV
15	87516-VA9-B50	Etiqueta, Prevenção Operador (EC)	-	1	-	-	-	-	4121269 ~	F, G, GV
16	87539-ZA8-660	Etiqueta, Prevenção Escapamento	-	1	-	-	-	-	4121269 ~	F, G, GV
17	87561-ZA8-660	Etiqueta, Prevenção (CO)	-	1	-	-	-	-	4121269 ~	F, G, GV
18	87563-ZA8-660	Etiqueta, Prevenção Conexão.....	-	1	-	-	-	-	4121269 ~	F, G, GV

C-21 Ferramentas

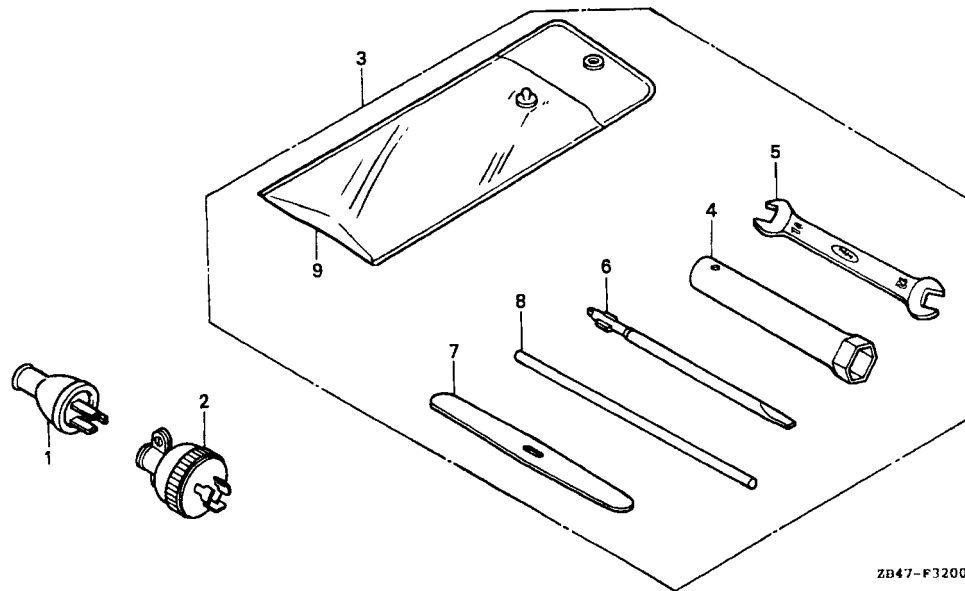

Item de serviço

T.M.O.

ZB47-F3200

Ref. Nº	Nº da peça	Descrição	Qty.						Nº de série	Tipo
			EM 3000 XK1	EG 3000 XK1	EM 3500 XK1	EG 3500 XK1	EM 3000 SXX1	EM 3500 SXX1		
1	32310-836-000	Tomada Comp. (15A/125V).....	-	-	-	3	-	3	L
2	32322-880-000	Tomada Comp. (20A/250V).....	2	2	-	2	2	2	E, R, S
3	89000-ZB4-000	Ferramentas, Jogo	1	-	1	-	-	-	~ 2104113	B/A, C, E, F, G/A, K, M, R, U/A
	89000-898-000	Ferramentas, Jogo	-	1	-	1	-	-	~ 1108552
4	89216-ZB4-000	Chave, Velas	1	-	1	-	1	1	~ 4114531
	99004-21002	Chave, Boca (P21)	-	1	-	1	-	-
5	99001-10120	Chave, Boca, 10 x 12	1	-	1	-	-	-	~ 2104113	B/A, C, E, F, G/A, K, M, R, U/A
			-	1	-	1	-	-	~ 4114531
			-	-	-	-	1	1	~ 1108552
6	99003-30000	Chave, Fenda (Nº 2).....	1	-	1	-	-	-	~ 2104113	B/A, C, E, F, G/A, K, M, R, U/A
			-	1	-	1	-	-	~ 4114531
			-	-	-	-	1	1	~ 1108552
7	99003-40000	Alavanca.....	1	-	1	-	-	-	~ 2104113	B/A, C, E, F, G/A, K, M, R, U/A
			-	1	-	1	-	-	~ 4114531
			-	-	-	-	1	1	~ 1108552
8	99005-01000	Cabo A, Chave	1	1	1	1	1	1
9	99008-02000	Bolsa, Ferramentas, 200 mm	1	-	-	-	-	-	~ 2104113	B/A, E, F, G/A, K, R, U/A
			-	1	-	-	-	-	~ 4114568
			-	-	1	-	-	-	~ 2104288
			-	-	-	1	-	-	~ 4115288
			-	-	-	-	1	-	~ 1108894
			-	-	-	-	-	1	~ 1108780

C-22 Rodas

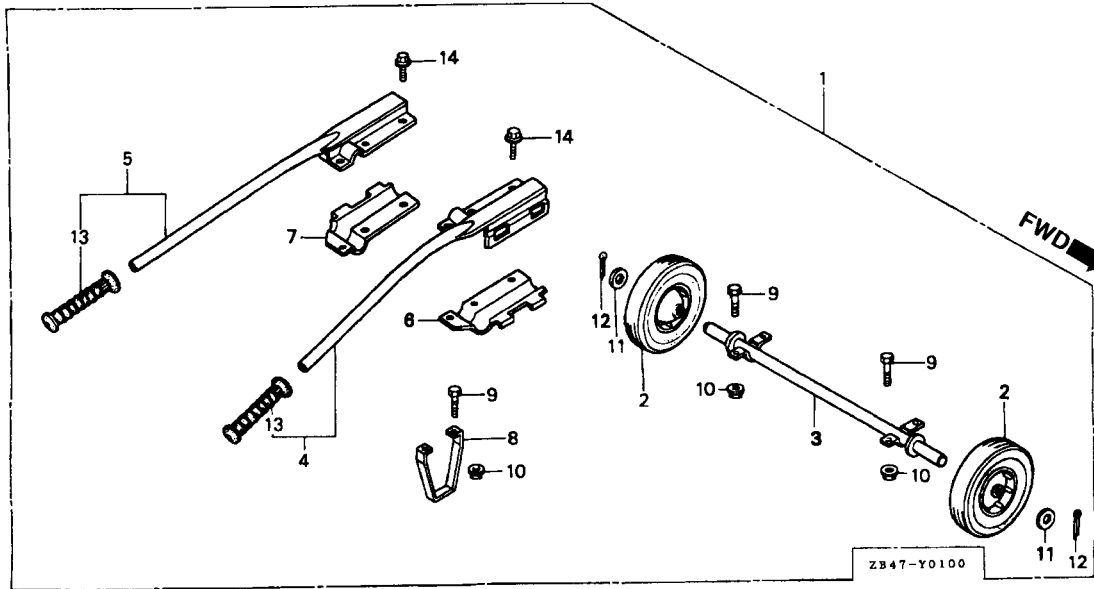

Item de serviço

T.M.O.

Roda, Conj	0,5
Roda, Comp., 10 x 2,75	0,1
Eixo Comp., Roda	0,2
• Manopla Comp., Inferior Direita	

Ref. Nº	Nº da peça	Descrição	Qt.						Nº de série	Tipo
			EM 3000 XK1	EG 3000 XK1	EM 3500 XK1	EG 3500 XK1	EM 3000 SXX1	EM 3500 SXX1		
1	06710-ZB4-800	Rodas, Jogo (2-Rodas)	(1)	-	(1)	-	(1)	(1)
2	42710-899-801	Roda, Comp., 10 x 2,75	(2)	-	(2)	-	(2)	(2)
3	42730-ZB4-800	Eixo Comp., Roda	(1)	-	(1)	-	(1)	(1)
4	53110-ZB4-800	Manopla Comp., Inferior Direita	(1)	-	(1)	-	(1)	(1)
5	53111-ZB4-800	Manopla Comp., Inferior Esquerda	(1)	-	(1)	-	(1)	(1)
6	53112-ZB4-800	Suporte, Superior Direito	(1)	-	(1)	-	(1)	(1)
7	53113-ZB4-800	Suporte, Superior Esquerdo	(1)	-	(1)	-	(1)	(1)
8	53135-899-930	Pedal, Principal	(2)	-	(2)	-	(2)	(2)
9	92101-08016-0A	Parafuso, Sextavado, 8 x 16	(8)	-	(8)	-	(8)	(8)
10	94050-08000	Porca, Flange, 8 mm	(8)	-	(8)	-	(8)	(8)
11	94102-20000	Arruela, Lisa, 20 mm	(2)	-	(2)	-	(2)	(2)
12	94201-40280	Cupilha, 4,0 x 28	(2)	-	(2)	-	(2)	(2)
13	95011-14100	Manopla D, Direita	(2)	-	(2)	-	(2)	(2)
14	95701-08016-00	Parafuso, Flange, 8 x 16	(6)	-	(6)	-	(6)	(6)

C-23 Suporte

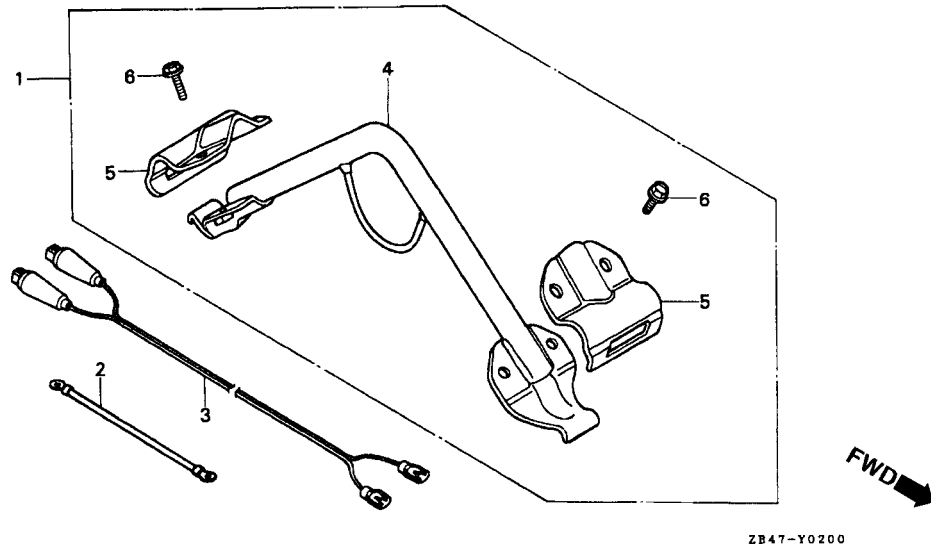

Item de serviço

T.M.O.

Ref. Nº	Nº da peça	Descrição	Qty.						Nº de série	Tipo
			EM 3000 XK1	EG 3000 XK1	EM 3500 XK1	EG 3500 XK1	EM 3000 SXX1	EM 3500 SXX1		
1	06810-ZB4-800	Suporte Conj.....	(1)	-	(1)	-	(1)	(1)
2	31161-ZB4-691	Fiação, Terra	(1)	(1)	-	-	-	-	B, B/A, B/B
3	32650-825-005	Fiação Comp., Carga	(1)	-	(1)	-	(1)	(1)
4	53150-ZB4-800	Suporte Comp	(1)	-	(1)	-	(1)	(1)
5	53155-899-801	Suporte, Superior	(2)	-	(2)	-	(2)	(2)
6	95701-08016-00	Parafuso, Flange, 8 x 16.....	(4)	-	(4)	-	(4)	(4)

3

ÍNDICE DE NÚMERO DE PEÇAS

Nº da Peça	Nº do bloco	Nº da Peça	Nº do bloco	Nº da Peça	Nº do bloco	Nº da Peça	Nº do bloco	Nº da Peça	Nº do bloco	Nº da Peça	Nº do bloco
06000		13000		14771-ZE2-000	M-6	16013-ZA0-931	M-9.1	16264-ZE2-701	M-9	16950-ZB4-015	C-13
				14773-ZE2-000	M-6	16015-ZA0-931	M-9	16265-ZE2-721	M-9	16952-ZB4-005	C-13
061A1-ZE2-881	EOP-1	13010-ZE2-013	M-5	14775-ZE2-010	M-1	16015-ZE2-005	M-9.1	16268-893-000	C-10	16953-ZE1-811	M-9.1
06710-ZB4-000	C-16	13010-ZE2-014	M-5	14781-ZE2-000	M-6	16015-ZE8-005	M-9.1	16268-ZE2-721	M-9	16953-ZE1-812	M-9.1
06710-ZB4-800	C-22	13011-ZE2-013	M-5	14791-ZE2-010	M-6	16016-ZE0-005	M-9	16269-ZA0-800	M-9	16954-ZE1-812	M-9.1
06810-ZB4-800	C-23	13011-ZE2-014	M-5	15000		16016-ZE0-005	M-9.1	16269-ZA0-800	C-11	16955-ZE1-000	C-3
		13012-ZE2-013	M-5			16024-124-761	M-9	16270-ZB4-000	C-10	16956-ZE1-811	M-9.1
		13012-ZE2-014	M-5			16024-ZE1-811	M-9.1	16271-ZB4-000	C-10	16958-397-771	C-13
11000		13013-ZE2-013	M-5	15510-ZE2-013	M-2	16028-ZA0-931	M-9	16271-ZE2-000	C-1	16959-471-831	C-13
		13013-ZE2-014	M-5	15510-ZE2-023	M-2	16028-ZE0-005	M-9.1	16273-ZB4-000	C-10	16967-GA6-671	C-13
11300-ZE2-700	M-3	13101-ZE2-811	M-5	15510-ZE2-033	M-2	16100-ZE2-D00	M-9	16400-ZE2-703	M-9	16967-ZE0-811	M-9.1
11315-ZE2-700	M-3	13101-ZE2-W00	M-5	15510-ZE2-043	M-2	16100-ZE2-D01	M-9	16500-ZE2-701	M-1		
11381-ZE2-800	M-3	13102-ZE2-811	M-5	15520-ZB2-003	C-8	16100-ZE2-D50	M-9.1	16500-ZE2-702	M-1	17000	
11381-ZE2-800	EOP-1	13102-ZE2-W00	M-5	15520-ZB2-003	C-8.1	16100-ZE2-D51	M-9.1	16505-ZE2-700	M-1	17210-ZE2-822	C-1
		13103-ZE2-811	M-5	15520-ZB2-003	C-8.2	16124-ZE0-005	M-9	16510-ZE2-000	M-3	17211-899-000	C-11
		13103-ZE2-W00	M-5	15520-ZB2-003	C-8.3	16124-ZE0-005	M-9.1	16511-ZE2-000	M-3	17212-ZB4-003	C-11
12000		13104-ZE2-811	M-5	15520-ZB2-003	C-8.4	16148-141-881	M-9	16512-ZE2-000	M-3	17218-ZE2-821	C-1
		13104-ZE2-W00	M-5	15520-ZB2-003	C-8.5	16166-ZE2-015	M-9	16513-ZE2-000	M-3	17218-ZE2-821	C-1
12000-ZE2-814	M-2	13111-ZE2-000	M-5	15520-ZB2-003	C-8.6	16166-ZE2-015	M-9.1	16531-ZE2-000	M-3	17220-ZB4-003	C-11
12000-ZE2-824	M-2	13200-ZE2-000	M-5	15520-ZB2-003	C-8.12	16173-001-004	M-9.1	16541-ZE2-000	M-2	17222-ZB4-000	C-11
120A0-ZE2-813	M-2	13200-ZE2-305	M-5	15520-ZB2-003	C-8.13	16173-001-004	C-13	16541-ZE2-010	M-2	17230-ZE2-820	C-1
120A0-ZE3-823	M-2	13310-ZE2-701	M-4	15520-ZB2-003	C-8.18	16211-ZE2-000	M-9.1	16550-ZE2-700	C-7	17231-899-000	C-11
12200-ZH9-000	M-1	14000		15520-ZB2-003	C-8.19	16211-ZE2-700	M-9	16551-ZE2-000	C-7	17232-891-000	C-1
12204-ZE2-306	M-1			15520-ZB2-003	C-8.20	16220-ZA0-702	M-9.1	16555-ZE2-000	C-7	17235-899-000	C-11
12204-ZE2-315	M-1	14100-ZH9-000	M-6	15520-ZB2-003	C-8.21	16221-ZA0-800	M-9	16561-ZE2-000	C-7	17235-ZE2-820	C-1
12205-ZE2-305	M-1	14100-ZH9-010	M-6	15520-ZE2-003	M-8	16221-ZA0-800	M-9.1	16562-ZE2-000	C-7	17236-899-000	C-11
12216-ZE2-300	M-1	14410-ZE2-013	M-6	15620-ZE2-700	M-3	16221-ZA0-800	EOP-1	16562-ZE2-700	C-7	17238-ZE2-310	C-1
12251-ZE2-800	M-1	14431-ZE2-000	M-6	15721-ZB4-000	C-11	16223-ZA0-800	M-9	16570-ZE2-701	C-7	17239-ZE1-000	C-1
12251-ZE2-800	EOP-1	14441-ZE2-000	M-6	16000		16223-ZA0-800	M-9.1	16570-ZE2-721	C-7	17252-899-000	C-11
		14451-ZE1-003	M-6			16223-ZA0-800	EOP-1	16584-883-300	C-7	17367-413-690	C-11
12310-ZE2-010	M-1	14451-ZE1-013	M-6	16010-ZE2-812	M-9.1	16230-ZE3-701	M-9	16610-ZE1-000	M-9.1	17410-ZE2-020	C-1
12310-ZE2-020	M-1	14568-ZE1-000	M-6	16010-ZE3-701	M-9	16252-ZA1-000	C-10	16611-ZE2-711	M-9	17505-ZB2-003	C-13
12391-ZE2-010	M-1	14711-ZE2-000	M-6	16011-ZA0-931	M-9	16260-ZE2-722	M-9	16613-893-000	M-9	17510-ZB4-000ZB	C-13
12391-ZE2-020	M-1	14721-ZE2-810	M-6	16011-ZA0-931	M-9.1	16261-ZE2-702	M-9	16615-893-000	M-9	17510-ZE2-010ZB	C-3
12391-ZE2-020	EOP-1	14751-ZE2-003	M-6	16013-ZA0-931	M-9	16262-ZE2-711	M-9	16731-ZE2-003	M-8	17620-899-013	C-13
						16263-ZA0-000	M-9	16854-ZH8-000	C-3	17620-ZE2-W00	C-3

ÍNDICE DE NÚMERO DE PEÇAS

Nº da Peça	Nº do bloco	Nº da Peça	Nº do bloco	Nº da Peça	Nº do bloco	Nº da Peça	Nº do bloco	Nº da Peça	Nº do bloco	Nº da Peça	Nº do bloco
17620-ZH7-013	C-3	19000		28462-ZE2-W01	M-7	31112-ZB4-003	C-18	31231-ZE2-003	C-6	31400-ZB4-C95ZA	C-8
17620-ZH7-023	C-3			28462-ZE2-W11	C-9	31113-ZB4-003ZC	C-17	31232-ZE2-013	C-6	31400-ZB4-D21ZA	C-8.13
17631-329-003	C-3	19511-ZE2-000	C-4	28469-ZE2-W01	M-7	31113-ZB4-003ZD	C-17	31233-ZE2-003	C-6	31400-ZB4-D22ZA	C-8.13
17631-899-000	C-13	19610-ZE2-000ZE	M-8			31114-ZB4-941	C-17	31400-ZB4-A31ZA	C-8.20	31400-ZB4-D23ZA	C-8.13
17631-ZH7-003	C-3	19610-ZE2-010ZC	M-8	30000		31118-898-691	C-17	31400-ZB4-A32ZA	C-8.20	31400-ZB4-D51ZA	C-8.2
17672-880-000	C-3	19610-ZE2-010ZE	M-8			31119-ZB4-631	C-17	31400-ZB4-A33ZA	C-8.20	31400-ZB4-D52ZA	C-8.2
17672-899-000	C-13	19610-ZE2-700ZC	M-8	30500-ZE2-013	C-5	31119-ZB4-651	C-17	31400-ZB4-A41ZA	C-8.19	31400-ZB4-D53ZA	C-8.2
17672-ZE2-W00	C-3	19610-ZE2-700ZD	M-8	30500-ZE2-023	C-5	31120-ZB4-631	C-18	31400-ZB4-A42ZA	C-8.19	31400-ZB4-D61ZA	C-8.5
17672-ZE2-W01	C-3	19631-ZE2-D00	M-8	30500-ZF6-W01	C-5	31120-ZB4-651	C-18	31400-ZB4-A43ZA	C-8.19	31400-ZB4-D62ZA	C-8.5
17673-893-000	C-3	19631-ZH9-000	M-8	30561-ZB4-000	C-8	31120-ZB4-671	C-18	31400-ZB4-A71ZA	C-8.21	31400-ZB4-D63ZA	C-8.5
		19957-ZE1-812	M-9.1	30561-ZB4-000	C-8.1	31120-ZB4-681	C-18	31400-ZB4-A72ZA	C-8.21	31400-ZB4-D64ZA	C-8.5
				30561-ZB4-000	C-8.2	31120-ZB4-691	C-18	31400-ZB4-A73ZA	C-8.21	31400-ZB4-D81ZA	C-8.4
		28000		30561-ZB4-000	C-8.3	31120-ZB4-692	C-18	31400-ZB4-A74ZA	C-8.21	31400-ZB4-D82ZA	C-8.4
18000				30561-ZB4-000	C-8.4	31120-ZB4-841	C-18	31400-ZB4-B61ZA	C-8.18	31400-ZB4-D83ZA	C-8.4
		28400-ZE2-W01ZB	M-7	30561-ZB4-000	C-8.5	31120-ZB4-931	C-18	31400-ZB4-B62ZA	C-8.18	31400-ZB4-D84ZA	C-8.4
18310-ZD1-E31	C-12	28400-ZE2-W01ZB	C-9	30561-ZB4-000	C-8.6	31120-ZB4-941	C-18	31400-ZB4-B63ZA	C-8.18	31400-ZB4-G31ZA	C-8.15
18310-ZE2-822	C-2	28400-ZE2-W01ZE	M-7	30561-ZB4-000	C-8.12	31120-ZB4-961	C-18	31400-ZB4-B64ZA	C-8.18	31400-ZB4-G41ZA	C-8.14
18320-ZB4-000	C-12	28410-ZE2-W01ZB	M-7	30561-ZB4-000	C-8.13	31120-ZB4-971	C-18	31400-ZB4-C41ZA	C-8.12	31400-ZB4-G61ZA	C-8.9
18320-ZE2-P50	C-2	28410-ZE2-W01ZB	C-9	30561-ZB4-000	C-8.18	31120-ZB4-C61	C-18	31400-ZB4-C42ZA	C-8.12	31400-ZB4-G62ZA	C-8.9
18325-ZB4-000	C-12	28410-ZE2-W01ZE	M-7	30561-ZB4-000	C-8.19	31120-ZB4-H41	C-18	31400-ZB4-C43ZA	C-8.12	31400-ZB4-G63ZA	C-8.9
18325-ZE2-P50	C-2	28421-ZE2-W01	M-7	30561-ZB4-000	C-8.20	31120-ZB4-H41	C-18	31400-ZB4-C51ZA	C-8.1	31400-ZB4-G71ZA	C-8.17
18329-ZB4-000	C-12	28421-ZE2-W01	C-9	30561-ZB4-000	C-8.21	31120-ZC2-921	C-18	31400-ZB4-C52ZA	C-8.1	31400-ZB4-G72ZA	C-8.17
18330-ZE2-000	C-2	28422-ZE2-W01	M-7	30590-GBF-850	C-20	31127-ZB4-631	C-18	31400-ZB4-C53ZA	C-8.1	31400-ZB4-G91ZA	C-8.7
18330-ZE2-700	M-1	28422-ZE2-W01	C-9	30590-GBF-851	C-20	31130-ZB4-023	C-18	31400-ZB4-C61ZA	C-8.3	31400-ZB4-H21ZA	C-8.16
18333-ZB4-800	C-12	28441-ZE2-W01	M-7	30590-GBF-851	C-20.1	31161-ZB4-691	C-23	31400-ZB4-C62ZA	C-8.3	31400-ZB4-H41ZA	C-8.10
18333-ZE3-800	M-1	28441-ZE2-W01	C-9	30700-ZE1-013	C-5	31161-ZB4-841	C-17	31400-ZB4-C63ZA	C-8.3	31400-ZB4-H42ZA	C-8.10
18333-ZE3-800	C-2	28442-ZE2-W01	M-7	30700-ZE1-013	C-5	31204-ZA0-003	C-6	31400-ZB4-C64ZA	C-8.3	31400-ZB4-H51ZA	C-8.8
18333-ZE3-800	EOP-1	28442-ZE2-W01	C-9	30701-883-000	M-8	31210-ZE2-003	C-6	31400-ZB4-C65ZA	C-8.3	31400-ZB4-H52ZA	C-8.8
18336-ZE2-000	C-2	28443-ZE2-W01	M-7			31211-ZE2-003	C-6	31400-ZB4-C81ZA	C-8.6	31400-ZB4-H53ZA	C-8.8
18355-ZB4-630	C-12	28443-ZE2-W01	C-9	31000		31212-ZE2-003	C-6	31400-ZB4-C82ZA	C-8.6	31400-ZB4-H61ZA	C-8.11
18355-ZE2-010	C-2	28444-ZE2-W01	M-7	31100-ZE2-000	C-4	31213-ZE2-003	C-6	31400-ZB4-C83ZA	C-8.6	31400-ZB4-H62ZA	C-8.11
18381-ZE2-800	C-2	28444-ZE2-W01	C-9	31100-ZE2-010	C-4	31214-ZE2-003	C-6	31400-ZB4-C84ZA	C-8.6	31404-ZB4-A31	C-8.20
18381-ZE2-W10	C-2	28451-ZE2-W01	C-4	31100-ZE2-010	C-4	31215-ZE2-003	C-6	31400-ZB4-C91ZA	C-8	31404-ZB4-A32	C-8.20
		28461-ZE2-W01	M-7	31100-ZE2-822	C-4	31216-ZE2-003	C-6	31400-ZB4-C92ZA	C-8	31404-ZB4-A41	C-8.19
		28461-ZE2-W02	C-9	31106-ZB4-003	C-17	31217-ZE2-003	C-6	31400-ZB4-C93ZA	C-8	31404-ZB4-A42	C-8.19
				31108-ZB4-631	C-17	31219-ZE2-003	C-6	31400-ZB4-C94ZA	C-8	31404-ZB4-A61	C-8.18

ÍNDICE DE NÚMERO DE PEÇAS

Nº da Peça	Nº do bloco	Nº da Peça	Nº do bloco	Nº da Peça	Nº do bloco	Nº da Peça	Nº do bloco	Nº da Peça	Nº do bloco	Nº da Peça	Nº do bloco
31404-ZB4-A61	C-8.21	31404-ZB4-G41	C-8.14	31406-ZB4-D51	C-8.2	31408-ZB4-C61	C-8.4	31420-ZB4-D51ZA	C-8.2	31427-880-000	C-8.10
31404-ZB4-A62	C-8.18	31404-ZB4-G61	C-8.8	31406-ZB4-G31	C-8.15	31408-ZB4-C61	C-8.6	31420-ZB4-D52ZA	C-8.2	31428-899-840	C-8
31404-ZB4-A62	C-8.21	31404-ZB4-G61	C-8.9	31406-ZB4-G61	C-8.9	31408-ZB4-C91	C-8	31421-ZB4-721ZA	C-8.13	31428-899-840	C-8.1
31404-ZB4-A63	C-8.18	31404-ZB4-G61	C-8.16	31406-ZB4-G62	C-8.9	31408-ZB4-C92	C-8	31421-ZB4-722ZA	C-8.13	31428-899-840	C-8.2
31404-ZB4-A63	C-8.21	31404-ZB4-G71	C-8.11	31406-ZB4-G62	C-8.10	31408-ZB4-D21	C-8.13	31421-ZB4-781ZA	C-8.3	31428-899-840	C-8.3
31404-ZB4-C41	C-8.12	31404-ZB4-G71	C-8.17	31406-ZB4-G71	C-8.11	31408-ZB4-D51	C-8.2	31421-ZB4-781ZA	C-8.4	31428-899-840	C-8.4
31404-ZB4-C42	C-8.12	31404-ZB4-G72	C-8.11	31406-ZB4-G71	C-8.17	31408-ZB4-N61	C-8.3	31421-ZB4-781ZA	C-8.6	31428-899-840	C-8.5
31404-ZB4-C61	C-8.3	31404-ZB4-G72	C-8.17	31406-ZB4-G72	C-8.11	31409-880-000	C-8	31421-ZB4-782ZA	C-8.3	31428-899-840	C-8.6
31404-ZB4-C61	C-8.4	31404-ZB4-G91	C-8.7	31406-ZB4-G72	C-8.17	31409-880-000	C-8.1	31421-ZB4-782ZA	C-8.4	31428-899-840	C-8.7
31404-ZB4-C61	C-8.13	31404-ZB4-H41	C-8.10	31406-ZB4-G91	C-8.7	31409-880-000	C-8.2	31421-ZB4-782ZA	C-8.6	31428-899-840	C-8.8
31404-ZB4-C62	C-8.4	31404-ZB4-H42	C-8.10	31406-ZB4-H21	C-8.16	31409-880-000	C-8.3	31421-ZB4-783ZA	C-8.3	31428-899-840	C-8.9
31404-ZB4-C62	C-8.13	31404-ZB4-H51	C-8.8	31406-ZB4-H41	C-8.10	31409-880-000	C-8.4	31421-ZB4-783ZA	C-8.6	31428-899-840	C-8.10
31404-ZB4-C91	C-8	31404-ZB4-H51	C-8.9	31406-ZB4-H51	C-8.8	31409-880-000	C-8.5	31425-ZB4-010ZA	C-8	31428-899-840	C-8.11
31404-ZB4-C92	C-8	31404-ZB4-H52	C-8.8	31406-ZB4-H52	C-8.8	31409-880-000	C-8.6	31425-ZB4-010ZA	C-8.1	31428-899-840	C-8.12
31404-ZB4-C93	C-8	31404-ZB4-H52	C-8.9	31406-ZC2-640	C-8.12	31409-880-000	C-8.12	31425-ZB4-010ZA	C-8.2	31428-899-840	C-8.13
31404-ZB4-C94	C-8	31406-ZB4-941	C-8.14	31406-ZC2-640	C-8.19	31409-880-000	C-8.13	31425-ZB4-010ZA	C-8.3	31428-899-840	C-8.14
31404-ZB4-D41	C-8.3	31406-ZB4-A31	C-8.20	31408-880-000	C-8	31409-880-000	C-8.18	31425-ZB4-010ZA	C-8.4	31428-899-840	C-8.15
31404-ZB4-D42	C-8.3	31406-ZB4-A71	C-8.1	31408-880-000	C-8.1	31409-880-000	C-8.19	31425-ZB4-010ZA	C-8.5	31428-899-840	C-8.16
31404-ZB4-D61	C-8.1	31406-ZB4-A71	C-8.4	31408-880-000	C-8.2	31409-880-000	C-8.20	31425-ZB4-010ZA	C-8.6	31428-899-840	C-8.17
31404-ZB4-D61	C-8.5	31406-ZB4-A71	C-8.5	31408-880-000	C-8.3	31409-880-000	C-8.21	31425-ZB4-010ZA	C-8.13	31428-899-840	C-8.18
31404-ZB4-D61	C-8.6	31406-ZB4-A71	C-8.6	31408-880-000	C-8.4	31420-ZB4-621ZA	C-8.20	31425-ZB4-010ZA	C-8.18	31428-899-840	C-8.19
31404-ZB4-D62	C-8.1	31406-ZB4-A71	C-8.13	31408-880-000	C-8.5	31420-ZB4-651ZA	C-8.18	31425-ZB4-010ZA	C-8.20	31428-899-840	C-8.20
31404-ZB4-D62	C-8.5	31406-ZB4-A71	C-8.18	31408-880-000	C-8.6	31420-ZB4-651ZA	C-8.21	31425-ZB4-010ZA	C-8.21	31428-899-840	C-8.21
31404-ZB4-D62	C-8.6	31406-ZB4-A71	C-8.21	31408-880-000	C-8.12	31420-ZB4-652ZA	C-8.18	31425-ZC2-640ZA	C-8.12	31428-ZB4-013	C-8
31404-ZB4-D63	C-8.1	31406-ZB4-A72	C-8.1	31408-880-000	C-8.13	31420-ZB4-652ZA	C-8.21	31425-ZC2-640ZA	C-8.19	31428-ZB4-013	C-8.1
31404-ZB4-D63	C-8.5	31406-ZB4-A72	C-8.4	31408-880-000	C-8.18	31420-ZB4-653ZA	C-8.18	31426-ZA8-761	C-8.3	31428-ZB4-013	C-8.3
31404-ZB4-D63	C-8.6	31406-ZB4-A72	C-8.5	31408-880-000	C-8.19	31420-ZB4-653ZA	C-8.21	31426-ZA8-761	C-8.4	31428-ZB4-013	C-8.4
31404-ZB4-D81	C-8.2	31406-ZB4-A72	C-8.6	31408-880-000	C-8.20	31420-ZB4-751ZA	C-8.1	31426-ZA8-761	C-8.6	31428-ZB4-013	C-8.5
31404-ZB4-D81	C-8.3	31406-ZB4-A72	C-8.13	31408-880-000	C-8.21	31420-ZB4-751ZA	C-8.5	31426-ZA8-761	C-8.9	31428-ZB4-013	C-8.6
31404-ZB4-D81	C-8.4	31406-ZB4-A72	C-8.18	31408-ZB4-A31	C-8.20	31420-ZB4-752ZA	C-8.1	31426-ZA8-761	C-8.10	31428-ZB4-013	C-8.8
31404-ZB4-D81	C-8.13	31406-ZB4-A72	C-8.21	31408-ZB4-A41	C-8.12	31420-ZB4-752ZA	C-8.5	31426-ZB4-D51	C-8.2	31428-ZB4-013	C-8.9
31404-ZB4-D82	C-8.2	31406-ZB4-C61	C-8.3	31408-ZB4-A41	C-8.19	31420-ZB4-753ZA	C-8.5	31426-ZB4-D51	C-8.8	31428-ZB4-013	C-8.10
31404-ZB4-D82	C-8.3	31406-ZB4-C61	C-8.3	31408-ZB4-A71	C-8.1	31420-ZB4-A41ZA	C-8.12	31426-ZB4-D52	C-8.2	31428-ZB4-013	C-8.11
31404-ZB4-D82	C-8.4	31406-ZB4-C62	C-8.3	31408-ZB4-A71	C-8.5	31420-ZB4-A41ZA	C-8.19	31426-ZB4-D52	C-8.8	31428-ZB4-013	C-8.13
31404-ZB4-D82	C-8.13	31406-ZB4-C91	C-8	31408-ZB4-A71	C-8.18	31420-ZB4-C91ZA	C-8	31426-ZB7-691	C-8	31428-ZB4-013	C-8.17
31404-ZB4-G31	C-8.15	31406-ZB4-C92	C-8	31408-ZB4-A71	C-8.21	31420-ZB4-C92ZA	C-8	31426-ZB7-691	C-8.7	31428-ZB4-013	C-8.18

ÍNDICE DE NÚMERO DE PEÇAS

Nº da Peça	Nº do bloco	Nº da Peça	Nº do bloco	Nº da Peça	Nº do bloco	Nº da Peça	Nº do bloco	Nº da Peça	Nº do bloco	Nº da Peça	Nº do bloco
31428-ZB4-013	C-8.21	31451-ZB4-941ZA	C-8.10	31465-ZB4-013	C-8.2	31482-ZB4-003	C-8.6	31568-ZB4-941	C-8.10	32130-ZB4-000	C-8.19
31430-ZB4-620	C-8	31451-ZB4-942ZA	C-8.10	31465-ZB4-013	C-8.3	31482-ZB4-003	C-8.12	31610-ZB4-000ZA	C-19	32130-ZB4-000	C-8.20
31430-ZB4-620	C-8.4	31451-ZB4-951ZA	C-8.8	31465-ZB4-013	C-8.4	31482-ZB4-003	C-8.13	31611-880-810ZA	C-19	32130-ZB4-000	C-8.21
31430-ZB4-620	C-8.5	31451-ZB4-952ZA	C-8.8	31465-ZB4-013	C-8.5	31482-ZB4-003	C-8.18	31612-ZB4-000	C-19	32197-ZE2-003	M-2
31430-ZB4-620	C-8.7	31455-ZB4-900ZB	C-8.7	31465-ZB4-013	C-8.6	31482-ZB4-003	C-8.19	31613-880-810	C-19	32197-ZH8-003	M-8
31430-ZB4-620	C-8.11	31455-ZB4-900ZB	C-8.8	31465-ZB4-013	C-8.13	31482-ZB4-003	C-8.20	31614-880-810	C-19	32310-836-000	C-21
31430-ZB4-620	C-8.18	31455-ZB4-900ZB	C-8.9	31465-ZB4-013	C-8.18	31482-ZB4-003	C-8.21	31615-ZB4-000ZA	C-19	32322-880-000	C-21
31430-ZB4-630	C-8.12	31455-ZB4-900ZB	C-8.10	31465-ZB4-013	C-8.21	31482-ZB4-900	C-8.7	31619-880-810	C-19	32330-899-631	C-8.15
31430-ZB4-630	C-8.14	31455-ZB4-900ZB	C-8.11	31481-ZB4-003	C-8	31482-ZB4-900	C-8.8	31621-893-720	C-19	32330-899-631	C-8.20
31430-ZB4-630	C-8.15	31455-ZB4-900ZB	C-8.14	31481-ZB4-003	C-8.1	31482-ZB4-900	C-8.9	31630-ZE1-003	C-5	32330-899-841	C-8.12
31430-ZB4-630	C-8.19	31455-ZB4-900ZB	C-8.15	31481-ZB4-003	C-8.2	31482-ZB4-900	C-8.10	31650-ZB4-000	C-19	32330-899-841	C-8.14
31430-ZB4-630	C-8.20	31455-ZB4-900ZB	C-8.16	31481-ZB4-003	C-8.3	31482-ZB4-900	C-8.11	31690-893-720	C-19	32330-899-841	C-8.19
31430-ZB4-680	C-8.6	31455-ZB4-900ZB	C-8.17	31481-ZB4-003	C-8.4	31482-ZB4-900	C-8.14	31691-893-720	C-19	32330-ZS3-G31	C-8.15
31430-ZB4-850	C-8.1	31461-898-000	C-8.1	31481-ZB4-003	C-8.5	31482-ZB4-900	C-8.15	31692-893-720	C-19	32330-ZS3-G31	C-8.20
31430-ZB4-850	C-8.2	31461-898-000	C-8.2	31481-ZB4-003	C-8.6	31482-ZB4-900	C-8.16	31710-ZB4-003	C-8.18	32331-875-610	C-8.3
31430-ZB4-850	C-8.3	31461-898-000	C-8.3	31481-ZB4-003	C-8.7	31482-ZB4-900	C-8.17	31710-ZB4-003	C-8.19	32331-875-610	C-8.9
31430-ZB4-850	C-8.8	31461-898-000	C-8.4	31481-ZB4-003	C-8.8	31483-ZB4-003	C-8	31710-ZB4-003	C-8.20	32331-875-610	C-8.10
31430-ZB4-850	C-8.9	31461-898-000	C-8.5	31481-ZB4-003	C-8.9	31483-ZB4-003	C-8.1	31710-ZB4-003	C-8.21	32331-880-680	C-8.1
31430-ZB4-850	C-8.13	31461-898-000	C-8.6	31481-ZB4-003	C-8.10	31483-ZB4-003	C-8.2	31710-ZB4-731	C-8	32331-880-680	C-8.5
31430-ZB4-850	C-8.16	31461-898-000	C-8.13	31481-ZB4-003	C-8.11	31483-ZB4-003	C-8.3	31710-ZB4-731	C-8.1	32331-880-680	C-8.11
31430-ZB4-870	C-8.17	31461-898-000	C-8.18	31481-ZB4-003	C-8.12	31483-ZB4-003	C-8.4	31710-ZB4-731	C-8.2	32331-880-680	C-8.17
31430-ZB4-870	C-8.21	31461-898-000	C-8.21	31481-ZB4-003	C-8.13	31483-ZB4-003	C-8.5	31710-ZB4-731	C-8.3	32331-880-680	C-8.18
31431-ZB4-690	C-8	31462-ZB4-000	C-8	31481-ZB4-003	C-8.14	31483-ZB4-003	C-8.6	31710-ZB4-731	C-8.4	32331-880-680	C-8.21
31431-ZB4-690	C-8.7	31462-ZB4-000	C-8.1	31481-ZB4-003	C-8.15	31483-ZB4-003	C-8.12	31710-ZB4-731	C-8.5	32331-880-900	C-8.2
31431-ZB4-940	C-8.10	31462-ZB4-000	C-8.2	31481-ZB4-003	C-8.16	31483-ZB4-003	C-8.13	31710-ZB4-731	C-8.6	32331-880-900	C-8.8
31432-897-770	C-8.10	31462-ZB4-000	C-8.3	31481-ZB4-003	C-8.17	31483-ZB4-003	C-8.18	31710-ZB4-731	C-8.12	32331-898-690	C-8
31450-ZB4-931ZA	C-8.15	31462-ZB4-000	C-8.4	31481-ZB4-003	C-8.18	31483-ZB4-003	C-8.19	31710-ZB4-731	C-8.13	32331-898-690	C-8.7
31450-ZB4-961ZA	C-8.9	31462-ZB4-000	C-8.5	31481-ZB4-003	C-8.19	31483-ZB4-003	C-8.20	31720-ZB4-003	C-17	32331-899-630	C-8.14
31450-ZB4-962ZA	C-8.9	31462-ZB4-000	C-8.6	31481-ZB4-003	C-8.20	31483-ZB4-003	C-8.21			32331-899-630	C-8.15
31450-ZB4-971ZA	C-8.11	31462-ZB4-000	C-8.12	31481-ZB4-003	C-8.21	31511-ZB4-000	C-14	32000		32331-ZA0-650	C-8.2
31450-ZB4-971ZA	C-8.17	31462-ZB4-000	C-8.13	31482-ZB4-003	C-8	31511-ZE2-000	C-5			32331-ZA0-650	C-8.8
31450-ZB4-972ZA	C-8.11	31462-ZB4-000	C-8.18	31482-ZB4-003	C-8.1	31512-880-810	C-14	32114-230-003	C-8.18	32331-ZA0-651	C-8.2
31450-ZB4-972ZA	C-8.17	31462-ZB4-000	C-8.19	31482-ZB4-003	C-8.2	31512-ZE2-000	C-5	32114-230-003	C-8.19	32331-ZA0-651	C-8.8
31450-ZB4-981ZA	C-8.7	31462-ZB4-000	C-8.20	31482-ZB4-003	C-8.3	31513-634-000	C-14	32114-230-003	C-8.20	32331-ZA8-720	C-8.13
31450-ZB4-G41ZA	C-8.14	31462-ZB4-000	C-8.21	31482-ZB4-003	C-8.4	31521-880-000	C-14	32114-230-003	C-8.21	32331-ZA8-720	C-8.16
31451-ZB4-921ZA	C-8.16	31465-ZB4-013	C-8.1	31482-ZB4-003	C-8.5	31550-899-000	C-14	32130-ZB4-000	C-8.18	32331-ZB3-G90	C-8

ÍNDICE DE NÚMERO DE PEÇAS

Nº da Peça	Nº do bloco	Nº da Peça	Nº do bloco	Nº da Peça	Nº do bloco	Nº da Peça	Nº do bloco	Nº da Peça	Nº do bloco	Nº da Peça	Nº do bloco
32331-ZB3-G90	C-8.7	32385-ZB7-B41	C-8.10	35111-880-003	C-8.19	36170-ZB4-003	C-8.18	37450-ZB4-651	C-8.18	37560-ZA0-801	C-8.6
32332-892-660	C-8.6	32410-ZB4-620	C-14	35111-880-003	C-8.20	36170-ZB4-003	C-8.19	37450-ZB4-651	C-8.19	37560-ZA0-801	C-8.13
32332-892-751	C-8.4	32411-253-000	C-14	35111-880-003	C-8.21	36170-ZB4-003	C-8.20	37450-ZB4-651	C-8.20	37560-ZA0-801	C-8.18
32332-898-690	C-8	32430-ZB4-620	C-14			36170-ZB4-003	C-8.21	37450-ZB4-651	C-8.21	37560-ZA0-801	C-8.19
32332-898-690	C-8.7	32601-SK7-900	C-14	36000		36210-ZB4-003	C-8.12	37450-ZB4-C60	C-8.3	37560-ZA0-801	C-8.20
32332-899-630	C-8.12	32602-SK7-900	C-14			36210-ZB4-003	C-8.18	37450-ZB4-C62	C-8.3	37560-ZA0-801	C-8.21
32332-899-630	C-8.14	32610-899-000	C-15	36100-ZE1-015	M-8	36210-ZB4-003	C-8.20	37450-ZC2-C80	C-8.1	37560-ZA0-801	C-19
32332-899-630	C-8.15	32610-899-000	C-15.1	36100-ZH7-003	M-8	36210-ZB4-003	C-8.21	37450-ZC2-C80	C-8.4	37563-ZA0-801	C-8
32332-899-630	C-8.19	32610-ZD1-A40	C-15	36100-ZH7-W41	M-8	36210-ZB4-004	C-8.12	37450-ZC2-C80	C-8.5	37563-ZA0-801	C-8.1
32332-899-630	C-8.20	32610-ZD1-A40	C-15.1	36101-ZE2-701	C-5	36210-ZB4-004	C-8.18	37450-ZC2-C80	C-8.6	37563-ZA0-801	C-8.2
32332-ZB3-G90	C-8	32650-825-005	C-23	36103-ZE1-000	C-5	36210-ZB4-004	C-8.19	37450-ZC2-C80	C-8.13	37563-ZA0-801	C-8.3
32332-ZB3-G90	C-8.7			36106-892-003	C-8	36210-ZB4-004	C-8.20	37450-ZC2-C80	C-8.18	37563-ZA0-801	C-8.4
32332-ZB4-630	C-8.12	34000		36106-892-003	C-8.1	36210-ZB4-004	C-8.21	37450-ZC2-C80	C-8.21	37563-ZA0-801	C-8.5
32332-ZB4-630	C-8.14			36106-892-003	C-8.2	36214-ZB4-003	C-8.18	37450-ZC2-C82	C-8.5	37563-ZA0-801	C-8.6
32332-ZB4-630	C-8.15	34150-ZH7-003	M-2	36106-892-003	C-8.3	36214-ZB4-003	C-8.20	37450-ZC2-C82	C-8.6	37563-ZA0-801	C-8.13
32332-ZB4-630	C-8.19	34908-GE0-701	C-8	36106-892-003	C-8.4	36214-ZB4-003	C-8.21	37450-ZC2-C82	C-8.18	37563-ZA0-801	C-8.18
32332-ZB4-630	C-8.20	34908-GE0-701	C-8.1	36106-892-003	C-8.5	36214-ZB4-841	C-8.12	37450-ZC2-C82	C-8.21	37563-ZA0-801	C-8.19
32335-875-610	C-8.3	34908-GE0-701	C-8.2	36106-892-003	C-8.6	36214-ZB4-841	C-8.19	37451-ZB4-003	C-8.1	37563-ZA0-801	C-8.20
32335-875-610	C-8.9	34908-GE0-701	C-8.3	36106-892-003	C-8.12	36221-899-630	C-8	37451-ZB4-003	C-8.2	37563-ZA0-801	C-8.21
32335-875-610	C-8.10	34908-GE0-701	C-8.4	36106-892-003	C-8.13	36221-899-630	C-8.7	37451-ZB4-003	C-8.3	37563-ZA0-801	C-19
32335-880-900	C-8.2	34908-GE0-701	C-8.5	36110-ZB4-701	C-8	36221-899-630	C-8.15	37451-ZB4-003	C-8.4		
32335-880-900	C-8.8	34908-GE0-701	C-8.6	36110-ZB4-701	C-8.1	36221-899-630	C-8.20	37451-ZB4-003	C-8.5	38000	
32335-898-690	C-8	34908-GE0-701	C-8.13	36110-ZB4-701	C-8.2	36221-ZB4-A40	C-8.12	37451-ZB4-003	C-8.6		
32335-898-690	C-8.7	34908-GE0-701	C-8.18	36110-ZB4-701	C-8.3	36221-ZB4-A40	C-8.14	37451-ZB4-003	C-8.12	38220-ZB4-A70	C-8.17
32343-892-003	C-8	34908-GE0-701	C-8.19	36110-ZB4-701	C-8.4	36221-ZB4-A40	C-8.19	37451-ZB4-003	C-8.13	38220-ZB4-A70	C-8.21
32343-892-003	C-8.1	34908-GE0-701	C-8.20	36110-ZB4-701	C-8.5			37451-ZB4-003	C-8.18	38220-ZB4-C60	C-8.1
32343-892-003	C-8.2	34908-GE0-701	C-8.21	36110-ZB4-701	C-8.6	37000		37451-ZB4-003	C-8.19	38220-ZB4-C60	C-8.3
32343-892-003	C-8.3	34908-GE0-701	C-19	36110-ZB4-701	C-8.12			37451-ZB4-003	C-8.20	38220-ZB4-C60	C-8.8
32343-892-003	C-8.5			36110-ZB4-701	C-8.13	37450-ZB4-651	C-8.1	37451-ZB4-003	C-8.21	38220-ZB4-C60	C-8.9
32343-892-003	C-8.6	35000		36135-ZF6-D41	M-9	37450-ZB4-651	C-8.2	37500-ZA7-003	C-8	38220-ZB4-C60	C-8.10
32343-892-003	C-8.12			36135-ZF6-D41	C-8.18	37450-ZB4-651	C-8.3	37560-ZA0-801	C-8	38220-ZB4-C60	C-8.13
32343-892-003	C-8.13	35100-ZB4-013	C-8.18	36135-ZF6-D41	C-8.19	37450-ZB4-651	C-8.4	37560-ZA0-801	C-8.1	38220-ZB4-C80	C-8.4
32343-898-003	C-8.4	35100-ZB4-013	C-8.19	36135-ZF6-D41	C-8.20	37450-ZB4-651	C-8.5	37560-ZA0-801	C-8.2	38220-ZB4-C80	C-8.5
32350-ZB4-A01	C-17	35100-ZB4-013	C-8.20	36135-ZF6-D41	C-8.21	37450-ZB4-651	C-8.6	37560-ZA0-801	C-8.3	38220-ZB4-C80	C-8.6
32350-ZB4-A41	C-17	35100-ZB4-013	C-8.21	36135-ZV1-003	M-9	37450-ZB4-651	C-8.12	37560-ZA0-801	C-8.4	38220-ZB4-C80	C-8.11
32385-ZB7-641	C-8.10	35111-880-003	C-8.18	36160-ZB4-003	C-10	37450-ZB4-651	C-8.13	37560-ZA0-801	C-8.5	38220-ZB4-C80	C-8.18

ÍNDICE DE NÚMERO DE PEÇAS

Nº da Peça	Nº do bloco	Nº da Peça	Nº do bloco	Nº da Peça	Nº do bloco	Nº da Peça	Nº do bloco	Nº da Peça	Nº do bloco	Nº da Peça	Nº do bloco
38220-ZB4-C90	C-8	38390-ZB4-C61	C-8.9	53149-964-003	M-9	87150-ZB4-C80	C-20	87501-ZB4-E32	C-8.1	87530-ZB3-D60	C-20.1
38240-898-000	C-8	38395-ZB4-C61	C-8	53150-ZB4-800	C-23	87150-ZB4-C90	C-20	87501-ZB4-E32	C-8.4	87530-ZD1-E30	C-20
38240-898-000	C-8.1	38395-ZB4-C61	C-8.3	53155-899-801	C-23	87150-ZB4-D50	C-20	87501-ZB4-E32	C-8.5	87530-ZD1-E30	C-20.1
38240-898-000	C-8.2					87150-ZB4-H30	C-20.1	87501-ZB4-E32	C-8.6	87532-ZB4-G60	C-20.1
38240-898-000	C-8.3	42000		68000		87151-ZB4-660	C-20	87501-ZB4-E32	C-8.13	87532-ZB4-H50	C-20
38240-898-000	C-8.4					87151-ZB4-720	C-20	87501-ZB4-G30	C-20.1	87532-ZB4-H50	C-20.1
38240-898-000	C-8.5	42710-862-010	C-16	68325-899-000	C-15	87151-ZB4-760	C-20	87501-ZB4-G40	C-20.1	87532-ZH8-810	C-20.1
38240-898-000	C-8.6	42710-899-801	C-22	68325-899-000	C-15.1	87151-ZB4-780	C-20	87501-ZB4-G60	C-20.1	87533-ZA7-650	C-20
38240-898-000	C-8.12	42710-ZB4-003	C-16	68325-ZB4-000	C-15	87151-ZB4-920	C-20.1	87501-ZB4-H50	C-20.1	87533-ZA7-660	C-20
38240-898-000	C-8.13	42730-ZB4-000	C-16	68325-ZB4-000	C-15.1	87151-ZB4-950	C-20.1	87516-VA9-B50	C-20	87533-ZC0-630	C-20
38240-898-000	C-8.18	42730-ZB4-800	C-22			87151-ZB4-960	C-20.1	87516-VA9-B50	C-20.1	87534-892-640	C-8
38240-898-000	C-8.19	42740-ZB4-000	C-16	76000		87152-892-610	C-20	87522-875-860	C-20	87534-892-640	C-8.1
38240-898-000	C-8.20	42753-880-810	C-16			87152-892-690	C-20	87522-875-860	C-20.1	87534-892-640	C-8.2
38240-898-000	C-8.21			76122-952-000	C-15	87501-ZB4-A31	C-8.18	87522-883-660	C-20	87534-892-640	C-8.3
38240-ZC2-G40	C-8.12					87501-ZB4-A31	C-8.20	87522-883-660	C-20.1	87534-892-640	C-8.4
38240-ZC2-G40	C-8.14	50000		81000		87501-ZB4-A31	C-8.21	87522-887-790	C-20	87534-892-640	C-8.5
38240-ZC2-G40	C-8.19					87501-ZB4-A32	C-8.18	87522-887-790	C-20.1	87534-892-640	C-8.6
38240-ZC6-E30	C-8.12	50310-ZB4-800ZA	C-15	81329-567-020	M-8	87501-ZB4-A32	C-8.20	87524-ZB4-A31	C-8.18	87534-892-640	C-8.7
38240-ZC6-E30	C-8.14	50310-ZB4-930ZA	C-15.1			87501-ZB4-A32	C-8.21	87524-ZB4-A31	C-8.20	87534-892-640	C-8.8
38240-ZC6-E30	C-8.19	50310-ZB4-G60	C-15.1	87000		87501-ZB4-A41	C-8.19	87524-ZB4-A31	C-8.21	87534-892-640	C-8.9
38250-ZA8-701	C-8	50315-ZB4-800ZA	C-15			87501-ZB4-A42	C-8.19	87524-ZB4-A41	C-8.12	87534-892-640	C-8.10
38250-ZA8-701	C-8.1	50315-ZB4-930	C-15.1	87101-ZB4-A00	C-20	87501-ZB4-C41	C-8.12	87524-ZB4-A41	C-8.19	87534-892-640	C-8.11
38250-ZA8-701	C-8.2	50319-ZB2-000	C-13	87101-ZB4-A30	C-20	87501-ZB4-C42	C-8.12	87524-ZB4-C51	C-8	87534-892-640	C-8.13
38250-ZA8-701	C-8.3	50350-ZB4-800ZA	C-15	87101-ZB4-C40	C-20	87501-ZB4-C51	C-8	87524-ZB4-C51	C-8.1	87534-892-640	C-8.15
38250-ZA8-701	C-8.4	50360-ZB4-G60	C-15.1	87101-ZB4-C50	C-20	87501-ZB4-C51	C-8.6	87524-ZB4-C51	C-8.4	87534-892-640	C-8.16
38250-ZA8-701	C-8.5	50365-ZB4-A00ZA	C-14	87101-ZB4-G30	C-20.1	87501-ZB4-C61	C-8.3	87524-ZB4-C51	C-8.5	87534-892-640	C-8.17
38250-ZA8-701	C-8.6	50375-ZB4-A00ZA	C-14	87101-ZB4-G60	C-20.1	87501-ZB4-C62	C-8.3	87524-ZB4-C51	C-8.6	87534-892-640	C-8.18
38250-ZA8-701	C-8.12			87106-ZA8-660	C-20	87501-ZB4-C63	C-8	87524-ZB4-C51	C-8.13	87534-892-640	C-8.20
38250-ZA8-701	C-8.13			87106-ZB3-G60	C-20.1	87501-ZB4-C63	C-8.3	87524-ZB4-C61	C-8.3	87534-892-640	C-8.21
38250-ZA8-701	C-8.18	53000		87150-ZB4-670	C-20	87501-ZB4-D51	C-8.2	87524-ZB4-C62	C-8	87534-ZB3-740	C-8.12
38250-ZA8-701	C-8.19			87150-ZB4-960	C-20.1	87501-ZB4-D52	C-8.2	87524-ZB4-C62	C-8.3	87534-ZB3-740	C-8.14
38250-ZA8-701	C-8.20	53110-ZB4-800	C-22	87150-ZB4-970	C-20.1	87501-ZB4-E31	C-8.1	87524-ZB4-D51	C-8.2	87534-ZB3-740	C-8.19
38250-ZA8-701	C-8.21	53111-ZB4-800	C-22	87150-ZB4-980	C-20.1	87501-ZB4-E31	C-8.4	87528-898-620	C-20	87539-898-620	C-20
38390-ZB4-C61	C-8	53112-ZB4-800	C-22	87150-ZB4-B30	C-20	87501-ZB4-E31	C-8.5	87528-ZE2-810	C-20.1	87539-ZA8-660	C-20
38390-ZB4-C61	C-8.3	53113-ZB4-800	C-22	87150-ZB4-C50	C-20	87501-ZB4-E31	C-8.13	87529-ZB4-G41	C-8.14	87539-ZA8-660	C-20.1
38390-ZB4-C61	C-8.8	53135-899-930	C-22	87150-ZB4-C60	C-20	87501-ZB4-E32	C-8	87530-ZB3-D60	C-20	87541-ZB4-000	C-20

ÍNDICE DE NÚMERO DE PEÇAS

Nº da Peça	Nº do bloco	Nº da Peça	Nº do bloco	Nº da Peça	Nº do bloco	Nº da Peça	Nº do bloco	Nº da Peça	Nº do bloco	Nº da Peça	Nº do bloco	
87541-ZB4-000	C-20.1	90000		90013-883-000	C-8.1	90101-692-000	C-8.5	90432-898-000	C-15	90602-ZE1-000	M-3	
87551-ZB4-860	C-20			90013-883-000	C-8.2	90101-692-000	C-8.6	90432-898-000	C-15.1	90650-SD9-003	M-9	
87551-ZB4-860	C-20.1		90001-ZE8-000	M-5	90013-883-000	C-8.3	90101-692-000	C-8.12	90432-ZE2-700	M-9	90654-SA4-003	M-8
87552-877-710	C-20		90002-ZE2-U91	C-12	90013-883-000	C-8.4	90101-692-000	C-8.13	90433-ZE2-700	M-9	90654-SA4-003	M-8
87552-877-710	C-20.1		90004-ZE2-W01	M-7	90013-883-000	C-8.5	90101-692-000	C-8.18	90434-ZE2-700	M-9	90658-SA0-003	M-1
87561-880-600	C-20		90004-ZE2-W01	C-9	90013-883-000	C-8.6	90101-692-000	C-8.19	90441-ZE2-010	M-1	90672-ZB4-003	C-8
87561-880-600	C-20.1		90007-ZE2-003	C-6	90013-883-000	C-8.12	90101-692-000	C-8.20	90446-KE1-000	M-2	90672-ZB4-003	C-8.1
87561-880-910	C-20		90011-899-840	C-8	90013-883-000	C-8.13	90101-692-000	C-8.21	90473-147-000	M-3	90672-ZB4-003	C-8.2
87561-880-910	C-20.1		90011-899-840	C-8.1	90013-883-000	C-8.18	90102-899-003	C-17	90501-898-000	C-15	90672-ZB4-003	C-8.3
87561-ZA8-660	C-20		90011-899-840	C-8.2	90013-883-000	C-8.19	90103-ZB4-C61	C-17	90501-ZA7-640	C-8	90672-ZB4-003	C-8.4
87561-ZA8-660	C-20.1		90011-899-840	C-8.3	90013-883-000	C-8.20	90110-ZE2-003	C-6	90501-ZA7-640	C-8.1	90672-ZB4-003	C-8.5
87562-899-630	C-20		90011-899-840	C-8.4	90013-883-000	C-8.21	90131-883-000	M-2	90501-ZA7-640	C-8.2	90672-ZB4-003	C-8.6
87562-899-630	C-20.1		90011-899-840	C-8.5	90013-883-000	C-10	90157-ZB4-003	C-17	90501-ZA7-640	C-8.3	90672-ZB4-003	C-8.7
87563-ZA7-660	C-20		90011-899-840	C-8.6	90014-ZE2-000	M-1	90158-ZB4-941	C-17	90501-ZA7-640	C-8.4	90672-ZB4-003	C-8.8
87563-ZA7-660	C-20.1		90011-899-840	C-8.7	90015-883-000	C-5	90183-671-003	C-12	90501-ZA7-640	C-8.5	90672-ZB4-003	C-8.9
87563-ZA7-690	C-20		90011-899-840	C-8.8	90015-ZE5-010	C-7	90201-415-000	C-1	90501-ZA7-640	C-8.6	90672-ZB4-003	C-8.10
87563-ZA7-690	C-20.1		90011-899-840	C-8.9	90019-883-000	M-3	90201-ZB4-003	C-8.1	90501-ZA7-640	C-8.7	90672-ZB4-003	C-8.11
87563-ZA8-660	C-20		90011-899-840	C-8.10	90021-ZB4-000	C-18	90201-ZB4-003	C-8.2	90501-ZA7-640	C-8.8	90672-ZB4-003	C-8.12
87563-ZA8-660	C-20.1		90011-899-840	C-8.11	90031-875-003	C-17	90201-ZB4-003	C-8.3	90501-ZA7-640	C-8.9	90672-ZB4-003	C-8.13
87565-ZB4-A00	C-20		90011-899-840	C-8.12	90031-ZC0-003	C-17	90201-ZB4-003	C-8.4	90501-ZA7-640	C-8.10	90672-ZB4-003	C-8.14
87578-ZB4-660	C-20	90011-899-840	C-8.13	90031-ZD1-E31	C-17	90201-ZB4-003	C-8.5	90501-ZA7-640	C-8.11	90672-ZB4-003	C-8.15	
87578-ZB4-960	C-20.1	90011-899-840	C-8.14	90032-875-003	C-17	90201-ZB4-003	C-8.6	90501-ZA7-640	C-8.12	90672-ZB4-003	C-8.16	
87594-ZB4-A00	C-20	90011-899-840	C-8.15	90032-875-003	C-18	90201-ZB4-003	C-8.8	90501-ZA7-640	C-8.13	90672-ZB4-003	C-8.17	
87594-ZB4-A00	C-20.1	90011-899-840	C-8.16	90042-ZE2-000	M-1	90201-ZB4-003	C-8.12	90501-ZA7-640	C-8.14	90672-ZB4-003	C-8.18	
		90011-899-840	C-8.17	90042-ZE2-700	M-1	90201-ZB4-003	C-8.13	90501-ZA7-640	C-8.15	90672-ZB4-003	C-8.19	
		90011-899-840	C-8.18	90047-ZE2-000	M-1	90201-ZB4-003	C-8.18	90501-ZA7-640	C-8.16	90672-ZB4-003	C-8.20	
		90011-899-840	C-8.19	90050-ZE1-000	C-2	90201-ZB4-003	C-8.19	90501-ZA7-640	C-8.17	90672-ZB4-003	C-8.21	
		90011-899-840	C-8.20	90050-ZE1-000	C-2	90201-ZB4-003	C-8.20	90501-ZA7-640	C-8.18	90673-ZB4-003	C-17	
88911-MJ3-000	M-9	90011-899-840	C-8.21	90050-ZE3-H00	C-2	90201-ZB4-003	C-8.21	90501-ZA7-640	C-8.19	90683-SB2-781	M-8	
88911-MJ3-000	C-11	90012-ZE0-010	M-6	90055-ZE1-000	C-2	90201-ZE3-790	C-4	90501-ZA7-640	C-8.20	90684-ZA0-601	M-8	
		90013-883-000	M-2	90091-ZB4-003	C-18	90201-ZE3-V00	C-4	90501-ZA7-640	C-8.21	90701-HC4-000	M-3	
		90013-883-000	M-2	90101-692-000	C-8	90203-PB2-000	C-1	90503-898-000	C-13	90741-ZE2-000	M-4	
		90013-883-000	M-8	90101-692-000	C-8.1	90203-ZA0-800	C-1	90504-ZA0-000	C-18	90851-898-000	C-13	
89000-898-000	C-21	90013-883-000	C-5	90101-692-000	C-8.2	90206-ZE1-000	M-6	90506-500-000	C-15	90852-898-000	C-15	
89000-ZB4-000	C-21	90013-883-000	C-7	90101-692-000	C-8.3	90325-044-000	C-1	90506-500-000	C-15.1	90852-898-000	C-15	
89216-ZB4-000	C-21	90013-883-000	C-8	90101-692-000	C-8.4	90431-ZE2-700	M-9	90551-ZE1-000	M-5	90852-898-000	C-15.1	

ÍNDICE DE NÚMERO DE PEÇAS

Nº da Peça	Nº do bloco	Nº da Peça	Nº do bloco	Nº da Peça	Nº do bloco	Nº da Peça	Nº do bloco	Nº da Peça	Nº do bloco	Nº da Peça	Nº do bloco
90854-ZB3-000	C-13	91406-ZB3-740	C-8.19	92000		93500-03012-1H	C-8.2	93500-04010-1A	C-8.10	93893-04012-18	C-8
90854-ZB3-000	C-13	91406-ZB3-740	C-8.20			93500-03012-1H	C-8.3	93500-04010-1H	C-8	93893-04012-18	C-8.1
90855-ZB4-000	C-18	91406-ZB3-740	C-8.21	92101-08016-0A	C-16	93500-03012-1H	C-8.4	93500-05008-0A	C-10	93893-04012-18	C-8.2
91000		91406-ZB4-000	C-8	92101-08016-0A	C-22	93500-03012-1H	C-8.5	93500-05012-0A	M-9	93893-04012-18	C-8.3
		91406-ZB4-000	C-8.1	93000		93500-03012-1H	C-8.6	93500-05035-0A	C-7	93893-04012-18	C-8.4
		91406-ZB4-000	C-8.2			93500-03012-1H	C-8.12	93600-04008-0H	C-19	93893-04012-18	C-8.5
91051-ZB4-003	C-18	91406-ZB4-000	C-8.3			93500-03012-1H	C-8.13	93600-04016-1G	C-8.3	93893-04012-18	C-8.6
91201-890-003	M-2	91406-ZB4-000	C-8.4	93404-06020-00	C-15	93500-03012-1H	C-8.18	93600-04016-1G	C-8.4	93893-04012-18	C-8.12
91201-890-003	M-3	91406-ZB4-000	C-8.5	93404-06020-00	C-15.1	93500-03012-1H	C-8.19	93600-04016-1G	C-8.6	93893-04012-18	C-8.13
91301-805-000	M-3	91406-ZB4-000	C-8.6	93404-06020-08	C-1	93500-03012-1H	C-8.20	93600-04016-1G	C-8.9	93893-04012-18	C-8.18
91353-671-004	M-2	91406-ZB4-000	C-8.12	93500-03006-1G	C-8.1	93500-03012-1H	C-8.21	93600-04016-1G	C-8.10	93893-04012-18	C-8.19
91353-671-004	C-3	91406-ZB4-000	C-8.13	93500-03006-1G	C-8.3	93500-03012-3C	C-19	93600-05010-0A	C-13	93893-04012-18	C-8.20
91406-671-000	C-8	91406-ZB4-000	C-8.18	93500-03006-1G	C-8.4	93500-03014-0H	C-8.2	93892-04012-08	C-19	93893-04012-18	C-8.21
91406-671-000	C-8.1	91406-ZB4-000	C-8.19	93500-03006-1G	C-8.5	93500-03014-0H	C-8.8	93892-05012-08	M-9	93893-05016-18	C-8
91406-671-000	C-8.2	91406-ZB4-000	C-8.20	93500-03006-1G	C-8.6	93500-04006-1H	C-8	93892-05012-18	C-8.10	93893-05016-18	C-8.7
91406-671-000	C-8.3	91406-ZB4-000	C-8.21	93500-03006-1G	C-8.13	93500-04006-1H	C-8	93892-05012-18	C-8.12	93893-06025-10	C-19
91406-671-000	C-8.4	91501-ZE2-701	C-7	93500-03006-1G	C-8.18	93500-04006-1H	C-8.1	93892-05012-18	C-8.18	93904-25320	C-17
91406-671-000	C-8.5	91502-ZB4-701	C-10	93500-03006-1G	C-8.21	93500-04006-1H	C-8.2	93892-05012-18	C-8.19		
91406-671-000	C-8.6	91551-898-000	C-13	93500-03006-1H	M-9.1	93500-04006-1H	C-8.3	93892-05012-18	C-8.20	94000	
91406-671-000	C-8.12	91552-898-000	C-15	93500-03006-1H	C-8.1	93500-04006-1H	C-8.4	93892-05012-18	C-8.21		
91406-671-000	C-8.13	91552-898-000	C-15.1	93500-03006-1H	C-8.2	93500-04006-1H	C-8.5	93892-05014-18	C-6	94001-03330-0S	C-19
91406-671-000	C-8.18	91601-ZB4-003	C-8	93500-03006-1H	C-8.3	93500-04006-1H	C-8.6	93892-05032-18	C-6	94001-04000-0S	C-8.10
91406-671-000	C-8.19	91601-ZB4-003	C-8.1	93500-03006-1H	C-8.4	93500-04006-1H	C-8.7	93893-03008-18	C-8	94001-04080-0S	C-19
91406-671-000	C-8.20	91601-ZB4-003	C-8.2	93500-03006-1H	C-8.5	93500-04006-1H	C-8.8	93893-04010-18	C-8	94001-06390-0S	C-8
91406-671-000	C-8.21	91601-ZB4-003	C-8.2	93500-03006-1H	C-8.6	93500-04006-1H	C-8.9	93893-04010-18	C-8.1	94001-06390-0S	C-8.1
91406-729-000	C-14	91601-ZB4-003	C-8.3	93500-03006-1H	C-8.12	93500-04006-1H	C-8.11	93893-04010-18	C-8.2	94001-06390-0S	C-8.2
91406-ZB3-740	C-8	91601-ZB4-003	C-8.4	93500-03006-1H	C-8.13	93500-04006-1H	C-8.12	93893-04010-18	C-8.3	94001-06390-0S	C-8.3
91406-ZB3-740	C-8.1	91601-ZB4-003	C-8.5	93500-03006-1H	C-8.18	93500-04006-1H	C-8.13	93893-04010-18	C-8.4	94001-06390-0S	C-8.4
91406-ZB3-740	C-8.2	91601-ZB4-003	C-8.6	93500-03006-1H	C-8.18	93500-04006-1H	C-8.14	93893-04010-18	C-8.5	94001-06390-0S	C-8.5
91406-ZB3-740	C-8.3	91601-ZB4-003	C-8.12	93500-03006-1H	C-8.19	93500-04006-1H	C-8.15	93893-04010-18	C-8.6	94001-06390-0S	C-8.6
91406-ZB3-740	C-8.4	91601-ZB4-003	C-8.13	93500-03006-1H	C-8.20	93500-04006-1H	C-8.16	93893-04010-18	C-8.12	94001-06390-0S	C-8.7
91406-ZB3-740	C-8.5	91601-ZB4-003	C-8.18	93500-03006-1H	C-8.21	93500-04006-1H	C-8.17	93893-04010-18	C-8.13	94001-06390-0S	C-8.8
91406-ZB3-740	C-8.6	91601-ZB4-003	C-8.19	93500-03006-1H	C-8.21	93500-04006-1H	C-8.18	93893-04010-18	C-8.18	94001-06390-0S	C-8.9
91406-ZB3-740	C-8.12	91601-ZB4-003	C-8.20	93500-03008-1G	M-9.1	93500-04006-1H	C-8.19	93893-04010-18	C-8.19	94001-06390-0S	C-8.10
91406-ZB3-740	C-8.13	91601-ZB4-003	C-8.21	93500-03012-1H	C-8	93500-04006-1H	C-8.20	93893-04010-18	C-8.20	94001-06390-0S	C-8.11
91406-ZB3-740	C-8.18	91601-ZE2-003	C-6	93500-03012-1H	C-8.1	93500-04006-1H	C-8.21	93893-04010-18	C-8.21	94001-06390-0S	C-8.12

ÍNDICE DE NÚMERO DE PEÇAS

Nº da Peça	Nº do bloco	Nº da Peça	Nº do bloco	Nº da Peça	Nº do bloco	Nº da Peça	Nº do bloco	Nº da Peça	Nº do bloco	Nº da Peça	Nº do bloco
94001-06390-0S	C-8.13	94050-10000	M-2	94111-06800	C-8.2	95002-02070	M-9	95701-06012-00	C-15	98000	
94001-06390-0S	C-8.14	94050-10000	C-15	94111-06800	C-8.3	95002-02070	C-8.18	95701-06012-00	C-15.1		
94001-06390-0S	C-8.15	94050-10000	C-15.1	94111-06800	C-8.4	95002-02070	C-8.19	95701-06018-00	C-15	98079-55846	M-1
94001-06390-0S	C-8.16	94070-06080	C-6	94111-06800	C-8.5	95002-02070	C-8.20	95701-06018-00	C-15.1	98079-55855	M-1
94001-06390-0S	C-8.17	94101-05800	C-17	94111-06800	C-8.6	95002-02070	C-8.21	95701-06018-00	C-15.1	98200-21000	C-8.18
94001-06390-0S	C-8.18	94101-06800	M-3	94111-06800	C-8.7	95002-02080	C-3	95701-06022-00	C-13	98200-21000	C-8.19
94001-06390-0S	C-8.19	94101-06800	C-8	94111-06800	C-8.8	95002-02080	C-13	95701-06028-00	C-14	98200-21000	C-8.20
94001-06390-0S	C-8.20	94101-06800	C-8.1	94111-06800	C-8.9	95002-40800-08	C-8.18	95701-06040-18	C-8	98200-21000	C-8.21
94001-06390-0S	C-8.21	94101-06800	C-8.2	94111-06800	C-8.10	95002-40800-08	C-8.19	95701-06040-18	C-8.1		
94002-05390-0S	C-17	94101-06800	C-8.3	94111-06800	C-8.11	95002-40800-08	C-8.20	95701-06040-18	C-8.2	99000	
94050-04000	C-8.1	94101-06800	C-8.4	94111-06800	C-8.12	95002-40800-08	C-8.21	95701-06040-18	C-8.3		
94050-04000	C-8.5	94101-06800	C-8.5	94111-06800	C-8.13	95005-11100-30	M-1	95701-06040-18	C-8.4	99001-10120	C-21
94050-04000	C-8.11	94101-06800	C-8.6	94111-06800	C-8.14	95005-11105-30	M-1	95701-06040-18	C-8.5	99003-30000	C-21
94050-04000	C-8.12	94101-06800	C-8.7	94111-06800	C-8.15	95005-35030-10	C-8.18	95701-06040-18	C-8.6	99003-40000	C-21
94050-04000	C-8.13	94101-06800	C-8.8	94111-06800	C-8.16	95005-35030-10	C-8.19	95701-06040-18	C-8.12	99004-21002	C-21
94050-04000	C-8.14	94101-06800	C-8.9	94111-06800	C-8.17	95005-35030-10	C-8.20	95701-06040-18	C-8.13	99005-01000	C-21
94050-04000	C-8.15	94101-06800	C-8.10	94111-06800	C-8.18	95005-35030-10	C-8.21	95701-06040-18	C-8.18	99008-02000	C-21
94050-04000	C-8.16	94101-06800	C-8.11	94111-06800	C-8.19	95005-35065-10	M-9	95701-06040-18	C-8.19	99101-ZH8-0780	M-9
94050-04000	C-8.17	94101-06800	C-8.12	94111-06800	C-8.20	95005-35130-10	M-9	95701-06040-18	C-8.19	99101-ZH8-0780	M-9.1
94050-04000	C-8.18	94101-06800	C-8.13	94111-06800	C-8.21	95005-35495-11	C-8.18	95701-06040-18	C-8.20	99101-ZH8-0800	M-9
94050-04000	C-8.19	94101-06800	C-8.14	94201-40280	C-16	95005-35495-11	C-8.19	95701-06040-18	C-8.21	99101-ZH8-0800	M-9.1
94050-04000	C-8.20	94101-06800	C-8.15	94201-40280	C-22	95005-35495-11	C-8.20	95701-08016-00	C-15	99101-ZH8-0820	M-9
94050-04000	C-8.21	94101-06800	C-8.16	94251-08000	M-2	95005-35495-11	C-8.21	95701-08016-00	C-22	99101-ZH8-0820	M-9.1
94050-05000	C-11	94101-06800	C-8.17	94251-10000	M-2	95005-35695-10	C-8.18	95701-08016-00	C-23	99204-ZE0-0400	M-9.1
94050-06000	M-9	94101-06800	C-8.18	94301-12200	M-1	95005-35695-10	C-8.19	95701-08016-08	C-12	99204-ZE0-0450	M-9
94050-06000	C-1	94101-06800	C-8.19	94305-20062	C-10	95005-35695-10	C-8.20	95701-08020-00	C-12		
94050-06000	C-7	94101-06800	C-8.20	94305-20122	M-9.1	95005-35695-10	C-8.21	95701-08025-00	C-3		
94050-06000	C-11	94101-06800	C-8.21	94540-02010	M-9	95011-14100	C-22	95701-08035-00	M-3		
94050-06000	C-14	94102-20000	C-16	94540-04010	M-9	95014-62100	C-19	95701-08040-00	C-6		
94050-08000	M-1	94102-20000	C-22	94540-04018	C-10	95700-06012-00	C-14	95725-10080-00	M-1		
94050-08000	C-2	94103-05000	M-9	94540-07010	M-9	95701-06008-00	M-7				
94050-08000	C-3	94103-08000	C-12			95701-06008-00	C-9				
94050-08000	C-15	94109-12000	M-2	95000		95701-06010-00	C-12	96000			
94050-08000	C-15.1	94111-05800	C-17			95701-06010-00	C-15				
94050-08000	C-16	94111-06800	C-8	95001-45150-40	C-13	95701-06010-00	C-15.1	96100-62060-00	M-3		
94050-08000	C-22	94111-06800	C-8.1	95001-45222-40	C-3	95701-06012-00	M-2	96100-62060-00	M-4		

ÍNDICE DE NOME DE PEÇAS

Descrição	Nº do bloco	Nº de Ref.	Descrição	Nº do bloco	Nº de Ref.	Descrição	Nº do bloco	Nº de Ref.
A			Arruela, Lisa, 5 mm	C-17	20	Arruela, Pressão, 6 mm	C-8.11	19
			Arruela, Lisa, 6 mm	M-3	17	Arruela, Pressão, 6 mm	C-8.12	54
Acelerador, Automático.....	C-10	3	Arruela, Lisa, 6 mm	C-8	50	Arruela, Pressão, 6 mm	C-8.13	51
Alavanca.....	C-21	7	Arruela, Lisa, 6 mm	C-8.1	50	Arruela, Pressão, 6 mm	C-8.14	26
Alavanca Comp., Afogador (STD).....	M-9.1	16	Arruela, Lisa, 6 mm	C-8.2	53	Arruela, Pressão, 6 mm	C-8.15	23
Alavanca Comp., Solenóide Acelerador	C-10	5	Arruela, Lisa, 6 mm	C-8.3	52	Arruela, Pressão, 6 mm	C-8.16	19
Alavanca, Afogador	M-9	18	Arruela, Lisa, 6 mm	C-8.4	51	Arruela, Pressão, 6 mm	C-8.17	19
Alavanca, Registro	M-9.1	17	Arruela, Lisa, 6 mm	C-8.5	50	Arruela, Pressão, 6 mm	C-8.18	57
Alavanca, Registro	M-9.1	17	Arruela, Lisa, 6 mm	C-8.6	51	Arruela, Pressão, 6 mm	C-8.19	60
Anéis Pistão, Jogo (0,25) (NIPPON).....	M-5	1	Arruela, Lisa, 6 mm	C-8.7	23	Arruela, Pressão, 6 mm	C-8.20	58
Anéis Pistão, Jogo (0,25) (TEIKOKU).....	M-5	1	Arruela, Lisa, 6 mm	C-8.8	22	Arruela, Pressão, 6 mm	C-8.21	57
Anéis Pistão, Jogo (0,50) (NIPPON).....	M-5	1	Arruela, Lisa, 6 mm	C-8.9	20	Arruela, Trava, 6 mm	C-15	8
Anéis Pistão, Jogo (0,50) (TEIKOKU).....	M-5	1	Arruela, Lisa, 6 mm	C-8.10	26	Arruela, Trava, 6 mm	C-15.1	6
Anéis Pistão, Jogo (0,75) (NIPPON).....	M-5	1	Arruela, Lisa, 6 mm	C-8.11	18	Árvore, Comando Comp	M-6	1
Anéis Pistão, Jogo (0,75) (TEIKOKU).....	M-5	1	Arruela, Lisa, 6 mm	C-8.12	53	Árvore, Comando Comp	M-6	1
Anéis Pistão, Jogo (STD) (NIPPON).....	M-5	1	Arruela, Lisa, 6 mm	C-8.13	50	Árvore, Manivelas Comp	M-4	1
Anéis Pistão, Jogo (STD) (TEIKOKU).....	M-5	1	Arruela, Lisa, 6 mm	C-8.14	25	Assento, Mola Válvula	M-1	8
Anel, Vedação	C-13	4	Arruela, Lisa, 6 mm	C-8.15	22			
Anel, Vedação, 14 mm (NOK).....	M-2	9	Arruela, Lisa, 6 mm	C-8.16	18	B		
Anel, Vedação, 14 mm (NOK).....	C-3	10	Arruela, Lisa, 6 mm	C-8.17	18	Base, Bateria.....	C-14	5
Anel, Vedação, 2 mm	M-9	40	Arruela, Lisa, 6 mm	C-8.18	56	Biela, Comp. (0,25)	M-5	5
Anel, Vedação, 26 x 2,7	M-3	16	Arruela, Lisa, 6 mm	C-8.19	59	Biela, Comp. (STD).....	M-5	5
Anel, Vedação, 4 mm	M-9	41	Arruela, Lisa, 6 mm	C-8.20	57	Bobina, Carga (1A)	C-5	5
Anel, Vedação, 4 mm	C-10	11	Arruela, Lisa, 6 mm	C-8.21	56	Bobina, Ignição	C-5	1
Anel, Vedação, 7 mm	M-9	42	Arruela, Lisa, 8 mm	C-12	8	Bobina, Ignição	C-5	1
Arruela, 10,5 mm	C-18	8	Arruela, Plugue Dreno, 12 mm	M-2	11	Bobina, Ignição	C-5	1
Arruela, 6 x 16	M-3	12	Arruela, Pressão, 5 mm	C-17	21	Bóia, Jogo	M-9	3
Arruela, 8,2 x 17 x 0,8	M-2	7	Arruela, Pressão, 6 mm	C-8	51	Bóia, Jogo	M-9.1	3
Arruela, Alavanca Afogador	M-9	31	Arruela, Pressão, 6 mm	C-8.1	51	Bolsa, Ferramentas, 200 mm	C-21	9
Arruela, Comp., Tampa cabeçote.....	M-1	16	Arruela, Pressão, 6 mm	C-8.2	54	Botão, Ajuste	C-8.1	13
Arruela, Condutor Ar	C-15	10	Arruela, Pressão, 6 mm	C-8.3	53	Botão, Ajuste	C-8.2	14
Arruela, Condutor Ar	C-15.1	7	Arruela, Pressão, 6 mm	C-8.4	52	Botão, Ajuste	C-8.3	14
Arruela, Encosto, 2,7 x 8	M-9	33	Arruela, Pressão, 6 mm	C-8.5	51	Botão, Ajuste	C-8.4	14
Arruela, Fixação Tanque	C-13	13	Arruela, Pressão, 6 mm	C-8.6	52	Botão, Ajuste	C-8.5	13
Arruela, Junção, Chassi	C-15	9	Arruela, Pressão, 6 mm	C-8.7	24	Botão, Ajuste	C-8.6	14
Arruela, Lisa, 20 mm	C-16	8	Arruela, Pressão, 6 mm	C-8.8	23	Botão, Ajuste	C-8.13	13
Arruela, Lisa, 20 mm	C-22	11	Arruela, Pressão, 6 mm	C-8.9	21	Botão, Ajuste	C-8.18	13
Arruela, Lisa, 5 mm	M-9	39	Arruela, Pressão, 6 mm	C-8.10	27			

ÍNDICE DE NOME DE PEÇAS

Descrição	Nº do bloco	Nº de Ref.	Descrição	Nº do bloco	Nº de Ref.	Descrição	Nº do bloco	Nº de Ref.
Botão, Ajuste	C-8.21	13	Cabo, Controle Remoto (10 m)	C-19	10	Caixa, Controle Comp. *R-8* Vermelho Bright	C-8.8	1
Botão, Alavanca Registro	C-8	23	Cabo, Partida Comp.	C-14	6	Caixa, Controle Comp. *R-8* Vermelho Bright	C-8.8	1
Botão, Alavanca Registro	C-8.1	21	Cabo, Terra	C-14	8	Caixa, Controle Comp. *R-8* Vermelho Bright	C-8.8	7
Botão, Alavanca Registro	C-8.2	24	Cabo, Terra	C-15	1	Caixa, Controle Comp. *R-8* Vermelho Bright	C-8.8	7
Botão, Alavanca Registro	C-8.3	23	Caixa Comp., Interruptor *R-8* Vermelho Bright...	C-19	1	Caixa, Controle Comp. *R-8* Vermelho Bright	C-8.9	1
Botão, Alavanca Registro	C-8.4	22	Caixa Comp., Rele	C-19	9	Caixa, Controle Comp. *R-8* Vermelho Bright	C-8.9	1
Botão, Alavanca Registro	C-8.5	21	Caixa, Controle Comp. (EM-R) *R-8* Vermelho Bright	C-8.5	3	Caixa, Controle Comp. *R-8* Vermelho Bright	C-8.9	1
Botão, Alavanca Registro	C-8.6	22	Caixa, Controle Comp. *R-8* Vermelho Bright	C-8	3	Caixa, Controle Comp. *R-8* Vermelho Bright	C-8.9	7
Botão, Alavanca Registro	C-8.12	21	Caixa, Controle Comp. *R-8* Vermelho Bright	C-8	3	Caixa, Controle Comp. *R-8* Vermelho Bright	C-8.9	7
Botão, Alavanca Registro	C-8.13	21	Caixa, Controle Comp. *R-8* Vermelho Bright	C-8	3	Caixa, Controle Comp. *R-8* Vermelho Bright	C-8.10	1
Botão, Bucha Controle	C-8	25	Caixa, Controle Comp. *R-8* Vermelho Bright	C-8	3	Caixa, Controle Comp. *R-8* Vermelho Bright	C-8.10	1
Braço Comp., Governador	C-7	1	Caixa, Controle Comp. *R-8* Vermelho Bright	C-8	3	Caixa, Controle Comp. *R-8* Vermelho Bright	C-8.10	9
Braço, Governador	C-7	2	Caixa, Controle Comp. *R-8* Vermelho Bright	C-8	3	Caixa, Controle Comp. *R-8* Vermelho Bright	C-8.10	9
Braço, Oscilante Válvula	M-6	3	Caixa, Controle Comp. *R-8* Vermelho Bright	C-8.1	3	Caixa, Controle Comp. *R-8* Vermelho Bright	C-8.11	1
Bucha B, Filtro Ar	C-1	8	Caixa, Controle Comp. *R-8* Vermelho Bright	C-8.1	3	Caixa, Controle Comp. *R-8* Vermelho Bright	C-8.11	1
Bucha Caixa Controle	C-15.1	9	Caixa, Controle Comp. *R-8* Vermelho Bright	C-8.1	3	Caixa, Controle Comp. *R-8* Vermelho Bright	C-8.11	6
Bucha, Alavanca	M-9	34	Caixa, Controle Comp. *R-8* Vermelho Bright	C-8.2	3	Caixa, Controle Comp. *R-8* Vermelho Bright	C-8.11	6
Bucha, Alavanca Acelerador Automático	C-10	8	Caixa, Controle Comp. *R-8* Vermelho Bright	C-8.2	3	Caixa, Controle Comp. *R-8* Vermelho Bright	C-8.12	3
Bucha, Botão Controle	C-8.1	23	Caixa, Controle Comp. *R-8* Vermelho Bright	C-8.2	3	Caixa, Controle Comp. *R-8* Vermelho Bright	C-8.12	3
Bucha, Botão Controle	C-8.2	26	Caixa, Controle Comp. *R-8* Vermelho Bright	C-8.3	3	Caixa, Controle Comp. *R-8* Vermelho Bright	C-8.12	3
Bucha, Botão Controle	C-8.3	25	Caixa, Controle Comp. *R-8* Vermelho Bright	C-8.3	3	Caixa, Controle Comp. *R-8* Vermelho Bright	C-8.13	3
Bucha, Botão Controle	C-8.4	24	Caixa, Controle Comp. *R-8* Vermelho Bright	C-8.3	3	Caixa, Controle Comp. *R-8* Vermelho Bright	C-8.13	3
Bucha, Botão Controle	C-8.5	23	Caixa, Controle Comp. *R-8* Vermelho Bright	C-8.3	3	Caixa, Controle Comp. *R-8* Vermelho Bright	C-8.13	3
Bucha, Botão Controle	C-8.6	24	Caixa, Controle Comp. *R-8* Vermelho Bright	C-8.3	3	Caixa, Controle Comp. *R-8* Vermelho Bright	C-8.14	1
Bucha, Botão Controle	C-8.12	22	Caixa, Controle Comp. *R-8* Vermelho Bright	C-8.4	3	Caixa, Controle Comp. *R-8* Vermelho Bright	C-8.14	6
Bucha, Botão Controle	C-8.13	23	Caixa, Controle Comp. *R-8* Vermelho Bright	C-8.4	3	Caixa, Controle Comp. *R-8* Vermelho Bright	C-8.15	1
Bucha, Braço	M-9	29	Caixa, Controle Comp. *R-8* Vermelho Bright	C-8.4	3	Caixa, Controle Comp. *R-8* Vermelho Bright	C-8.15	6
Bucha, Caixa Controle	C-15	12	Caixa, Controle Comp. *R-8* Vermelho Bright	C-8.4	3	Caixa, Controle Comp. *R-8* Vermelho Bright	C-8.16	1
Bucha, Filtro Ar	C-1	7	Caixa, Controle Comp. *R-8* Vermelho Bright	C-8.5	3	Caixa, Controle Comp. *R-8* Vermelho Bright	C-8.16	6
Bucha, Fixação, Tanque	C-13	16	Caixa, Controle Comp. *R-8* Vermelho Bright	C-8.5	3	Caixa, Controle Comp. *R-8* Vermelho Bright	C-8.17	1
			Caixa, Controle Comp. *R-8* Vermelho Bright	C-8.5	3	Caixa, Controle Comp. *R-8* Vermelho Bright	C-8.17	1
			Caixa, Controle Comp. *R-8* Vermelho Bright	C-8.6	3	Caixa, Controle Comp. *R-8* Vermelho Bright	C-8.17	6
			Caixa, Controle Comp. *R-8* Vermelho Bright	C-8.6	3	Caixa, Controle Comp. *R-8* Vermelho Bright	C-8.17	6
			Caixa, Controle Comp. *R-8* Vermelho Bright	C-8.6	3	Caixa, Controle Comp. *R-8* Vermelho Bright	C-8.18	3
			Caixa, Controle Comp. *R-8* Vermelho Bright	C-8.6	3	Caixa, Controle Comp. *R-8* Vermelho Bright	C-8.18	3
			Caixa, Controle Comp. *R-8* Vermelho Bright	C-8.7	1	Caixa, Controle Comp. *R-8* Vermelho Bright	C-8.18	3
			Caixa, Controle Comp. *R-8* Vermelho Bright	C-8.7	8	Caixa, Controle Comp. *R-8* Vermelho Bright	C-8.18	3
			Caixa, Controle Comp. *R-8* Vermelho Bright	C-8.8	1	Caixa, Controle Comp. *R-8* Vermelho Bright	C-8.19	3

C

ÍNDICE DE NOME DE PEÇAS

Descrição	Nº do bloco	Nº de Ref.	Descrição	Nº do bloco	Nº de Ref.	Descrição	Nº do bloco	Nº de Ref.
Caixa, Controle Comp. *R-8* Vermelho Bright.....	C-8.19	3	Carcaça, Sistema Partida Comp. *NH-1* Preto	M-7	2	Coxim	C-11	14
Caixa, Controle Comp. *R-8* Vermelho Bright.....	C-8.19	3	Carcaça, Sistema Partida Comp. *NH-1* Preto	C-9	2	Coxim	C-15	5
Caixa, Controle Comp. *R-8* Vermelho Bright.....	C-8.20	3	Carcaça, Sistema Partida Comp. *NH-16M* Preto Gun Metálico.....	M-7	2	Coxim	C-15	6
Caixa, Controle Comp. *R-8* Vermelho Bright.....	C-8.20	3	Carcaça, Traseira (311A0-ZB4-631)	C-17	1	Coxim	C-15.1	4
Caixa, Controle Comp. *R-8* Vermelho Bright.....	C-8.20	3	Catraca, Partida	M-7	4	Coxim	C-15.1	5
Caixa, Controle Comp. *R-8* Vermelho Bright.....	C-8.21	3	Catraca, Partida	C-9	4	Coxim Fiação A.C.....	C-8.2	17
Caixa, Controle Comp. *R-8* Vermelho Bright.....	C-8.21	3	Chassi Comp. (EC).....	C-15.1	2	Coxim Fiação A.C.....	C-8.5	16
Caixa, Controle Comp. *R-8* Vermelho Bright.....	C-8.21	3	Chassi Comp. *NH-105* Preto Fosco (# 15-# 20).	C-15.1	2	Coxim Fiação A.C.....	C-8.8	9
Caixa, Controle Comp. *R-8* Vermelho Bright.....	C-8.21	3	Chassi Comp., Inferior *NH-105* Preto Fosco (#15-#20).....	C-15	2	Coxim Fiação A.C.....	C-8.9	9
Capa, Afogador.....	M-9	10	Chassi Comp., Superior *NH-105* Preto Fosco (# 15-# 20).....	C-15	4	Coxim Fiação A.C.....	C-8.15	8
Capa, Protetora	C-8.10	8	Chave, Boca (P21)	C-21	4	Coxim Fiação A.C.....	C-8.16	8
Carburador, Comp. (BE15H A)	M-9.1	8	Chave, Boca, 10 x 12	C-21	5	Coxim Fiação A.C.....	C-8.17	8
Carburador, Comp. (BE15H B)	M-9.1	8	Chave, Comp	C-8.19	25	Coxim Fiação A.C.....	C-8.18	16
Carburador, Comp. (BE20B A)	M-9	8	Chave, Comp	C-8.20	25	Coxim Fiação A.C.....	C-8.19	14
Carburador, Comp. (BE20B B)	M-9	8	Chave, Comp.	C-8.18	25	Coxim Fiação A.C.....	C-8.20	14
Carcaça Comp	C-6	9	Chave, Comp.	C-8.21	25	Coxim, Braço Afogador	M-9	26
Carcaça Comp, Filtro Ar.....	C-11	6	Chave, Fenda (Nº 2).....	C-21	6	Coxim, Caixa Controle	C-15	11
Carcaça Comp., Filtro Ar.....	C-1	9	Chave, Velas	C-21	4	Coxim, Caixa Controle	C-15.1	8
Carcaça, Comp., Filtro Ar.....	C-11	4	Chaveta, Woodruff, 25 x 18.....	M-4	2	Coxim, Carcaça.....	C-18	9
Carcaça, Comp., Interruptor *R-8* Vermelho Bright	C-19	6	Cilindro Comp. (Alerta).....	M-2	1	Coxim, Combustível (9 x 15 x 10)	C-13	15
Carcaça, Conector Fusível (SUMITOMO)	C-8.18	20	Cilindro Comp. (Alerta).....	M-2	1	Coxim, Combustível (9 x 15 x 20)	C-13	15
Carcaça, Conector Fusível (SUMITOMO)	C-8.19	18	Cilindro Comp. (Partida Automática+ Alerta Óleo)	M-2	1	Coxim, Controle.....	C-8	15
Carcaça, Conector Fusível (SUMITOMO)	C-8.20	18	Cilindro Comp. (Partida Automática+ Alerta).....	M-2	1	Coxim, Controle.....	C-8.1	14
Carcaça, Conector Fusível (SUMITOMO)	C-8.21	20	Coletor	C-6	13	Coxim, Controle.....	C-8.2	15
Carcaça, Controle *R-8* Vermelho Bright	C-8	10	Coletor, Carburador	M-9	12	Coxim, Controle.....	C-8.3	15
Carcaça, Controle *R-8* Vermelho Bright	C-8.1	10	Coletor, Carburador	M-9.1	12	Coxim, Controle.....	C-8.4	15
Carcaça, Controle *R-8* Vermelho Bright	C-8.2	10	Contador Comp.....	C-6	1	Coxim, Controle.....	C-8.5	14
Carcaça, Controle *R-8* Vermelho Bright	C-8.3	10	Controle Comp	C-7	6	Coxim, Controle.....	C-8.6	15
Carcaça, Controle *R-8* Vermelho Bright	C-8.4	10	Controle Comp	C-7	6	Coxim, Controle.....	C-8.12	13
Carcaça, Controle *R-8* Vermelho Bright	C-8.4	10	Copo Filtro Combustível	C-13	6	Coxim, Controle.....	C-8.13	14
Carcaça, Controle *R-8* Vermelho Bright	C-8.5	10	Copo, Filtro	C-13	5	Coxim, Controle.....	C-8.18	14
Carcaça, Controle *R-8* Vermelho Bright	C-8.6	10	Copo, Filtro Combustível	M-9.1	21	Coxim, Controle.....	C-8.19	13
Carcaça, Controle *R-8* Vermelho Bright	C-8.12	10	Corda, Sistema Partida	M-7	11	Coxim, Controle.....	C-8.20	13
Carcaça, Controle *R-8* Vermelho Bright	C-8.13	10	Corda, Sistema Partida	C-9	10	Coxim, Controle.....	C-8.21	14
Carcaça, Controle *R-8* Vermelho Bright	C-8.18	10	Coxim	M-9	30	Coxim, Fiação.....	M-8	8
Carcaça, Controle *R-8* Vermelho Bright	C-8.18	10				Coxim, Fiação.....	C-5	4
Carcaça, Controle *R-8* Vermelho Bright	C-8.19	10				Coxim, Fiação A.C.....	C-8	16
Carcaça, Controle *R-8* Vermelho Bright	C-8.20	10				Coxim, Fiação A.C.....	C-8.1	16
Carcaça, Controle *R-8* Vermelho Bright	C-8.21	10						

ÍNDICE DE NOME DE PEÇAS

Descrição	Nº do bloco	Nº de Ref.	Descrição	Nº do bloco	Nº de Ref.	Descrição	Nº do bloco	Nº de Ref.
Coxim, Fiação A.C.....	C-8.3	17	Coxim, Fiação Principal.....	C-8.15	9	Diodo Comp	C-8.4	20
Coxim, Fiação A.C.....	C-8.4	17	Coxim, Fiação Principal.....	C-8.16	9	Diodo Comp	C-8.5	19
Coxim, Fiação A.C.....	C-8.6	17	Coxim, Fiação Principal.....	C-8.17	9	Diodo Comp	C-8.12	17
Coxim, Fiação A.C.....	C-8.7	10	Coxim, Fiação Principal.....	C-8.18	17	Diodo Comp	C-8.13	19
Coxim, Fiação A.C.....	C-8.10	11	Coxim, Fiação Principal.....	C-8.19	15	Diodo Comp.	C-8	19
Coxim, Fiação A.C.....	C-8.11	8	Coxim, Fiação Principal.....	C-8.20	15	Diodo Comp.	C-8.2	20
Coxim, Fiação A.C.....	C-8.12	14	Coxim, Fiação Principal.....	C-8.21	17	Diodo Comp.	C-8.3	20
Coxim, Fiação A.C.....	C-8.13	16	Coxim, Filtro Ar	C-1	5	Diodo Comp.	C-8.6	20
Coxim, Fiação A.C.....	C-8.14	8	Coxim, Fixação Tanque.....	C-13	12	Diodo Comp.	C-8.18	19
Coxim, Fiação A.C.....	C-8.21	16	Coxim, Fixação Tanque.....	C-13	14	Diodo Comp.	C-8.19	17
Coxim, Fiação Interruptor	C-8	18	Coxim, Suporte (107 mm)	C-3	1	Diodo Comp.	C-8.20	17
Coxim, Fiação Interruptor	C-8.1	18	Coxim, Tubo	C-8	43	Diodo Comp.	C-8.21	19
Coxim, Fiação Interruptor	C-8.2	19	Coxim, Tubo	C-8.1	42	Diodo Comp., D.C.	C-17	8
Coxim, Fiação Interruptor	C-8.3	19	Coxim, Tubo	C-8.2	45	Disjuntor (12,5A).....	C-8	13
Coxim, Fiação Interruptor	C-8.4	19	Coxim, Tubo	C-8.3	44	Disjuntor (12,5A).....	C-8.4	13
Coxim, Fiação Interruptor	C-8.5	18	Coxim, Tubo	C-8.4	43	Disjuntor (12,5A).....	C-8.5	12
Coxim, Fiação Interruptor	C-8.6	19	Coxim, Tubo	C-8.5	42	Disjuntor (12,5A).....	C-8.7	6
Coxim, Fiação Interruptor	C-8.12	16	Coxim, Tubo	C-8.6	43	Disjuntor (12,5A).....	C-8.11	5
Coxim, Fiação Interruptor	C-8.13	18	Coxim, Tubo	C-8.12	44	Disjuntor (12,5A).....	C-8.18	12
Coxim, Fiação Interruptor	C-8.18	18	Coxim, Tubo	C-8.13	42	Disjuntor (12A).....	C-8	14
Coxim, Fiação Interruptor	C-8.19	16	Coxim, Tubo	C-8.18	47	Disjuntor (12A).....	C-8.6	13
Coxim, Fiação Interruptor	C-8.20	16	Coxim, Tubo	C-8.19	50	Disjuntor (12A).....	C-8.7	7
Coxim, Fiação Interruptor	C-8.21	18	Coxim, Tubo	C-8.20	48	Disjuntor (12A).....	C-8.1	12
Coxim, Fiação Principal.....	C-8	17	Coxim, Tubo	C-8.21	47	Disjuntor (13A).....	C-8.1	12
Coxim, Fiação Principal.....	C-8.1	17	Cuba, Bóia.....	M-9	4	Disjuntor (13A).....	C-8.2	13
Coxim, Fiação Principal.....	C-8.2	18	Cuba, Bóia.....	M-9.1	4	Disjuntor (13A).....	C-8.3	13
Coxim, Fiação Principal.....	C-8.3	18	Cuba, Bóia.....	M-9.1	4	Disjuntor (13A).....	C-8.8	6
Coxim, Fiação Principal.....	C-8.4	18	Cupilha, 4,0 x 28	C-16	9	Disjuntor (13A).....	C-8.9	6
Coxim, Fiação Principal.....	C-8.5	17	Cupilha, 4,0 x 28	C-22	12	Disjuntor (13A).....	C-8.10	7
Coxim, Fiação Principal.....	C-8.6	18				Disjuntor (13A).....	C-8.13	12
Coxim, Fiação Principal.....	C-8.7	11	D			Disjuntor (13A).....	C-8.16	5
Coxim, Fiação Principal.....	C-8.8	10				Disjuntor (14A).....	C-8.12	12
Coxim, Fiação Principal.....	C-8.9	10	Deslizador, Governador	M-3	10	Disjuntor (14A).....	C-8.14	5
Coxim, Fiação Principal.....	C-8.10	12	Detentor, Fagulhas	C-2	7	Disjuntor (14A).....	C-8.15	5
Coxim, Fiação Principal.....	C-8.11	9	Detentor, Fagulhas	C-12	6	Disjuntor (14A).....	C-8.19	12
Coxim, Fiação Principal.....	C-8.12	15	Diafragma Comp	M-9	24	Disjuntor (14A).....	C-8.20	12
Coxim, Fiação Principal.....	C-8.13	17	Dianteiro *NH-105* Preto Fosco (# 15-# 20)	C-15	3	Disjuntor (15,5A).....	C-8.17	5
Coxim, Fiação Principal.....	C-8.14	9	Diodo Comp	C-8.1	19	Disjuntor (15,5A).....	C-8.21	12

ÍNDICE DE NOME DE PEÇAS

Descrição	Nº do bloco	Nº de Ref.	Descrição	Nº do bloco	Nº de Ref.	Descrição	Nº do bloco	Nº de Ref.
E			Etiqueta (95)	C-20	16	Etiqueta, Interruptor Motor	C-8.6	32
			Etiqueta A, Precaução (Alemão)	C-20	5	Etiqueta, Interruptor Motor	C-8.6	32
Eixo Comp., Roda	C-22	3	Etiqueta A, Precaução (Alemão)	C-20.1	4	Etiqueta, Interruptor Motor	C-8.12	33
Eixo Comp., Roda Direita	C-16	3	Etiqueta Saída D.C.	C-8.5	6	Etiqueta, Interruptor Motor	C-8.12	33
Eixo Comp., Roda Esquerda	C-16	4	Etiqueta, Afogador	C-20	6	Etiqueta, Interruptor Motor	C-8.13	31
Eixo, Braço Governador	M-2	3	Etiqueta, Afogador (Laranja)	C-20.1	5	Etiqueta, Interruptor Motor	C-8.13	31
Eixo, Braço Governador	M-2	3	Etiqueta, Alavanca (99)	C-20.1	12	Etiqueta, Interruptor Motor	C-8.18	36
Elemento, Filtro Ar	C-11	2	Etiqueta, Alerta Óleo	C-20	7	Etiqueta, Interruptor Motor	C-8.19	39
Elemento, Filtro Ar (Duplo)	C-1	2	Etiqueta, Alerta Óleo	C-20	7	Etiqueta, Interruptor Motor	C-8.19	39
Emblema	C-20	1	Etiqueta, Alerta Óleo	C-20.1	6	Etiqueta, Interruptor Motor	C-8.20	37
Emblema	C-20	1	Etiqueta, Alerta Óleo	C-20.1	6	Etiqueta, Interruptor Motor	C-8.21	36
Emblema	C-20	1	Etiqueta, Alerta Óleo (Alemão)	C-20.1	7	Etiqueta, Interruptor Motor	C-20.1	3
Emblema	C-20.1	1	Etiqueta, Alerta Óleo (Externo)	C-20.1	7	Etiqueta, Interruptor Motor (E)	C-20.1	3
Emblema	C-20.1	1	Etiqueta, Alerta Óleo (Francês)	C-20	8	Etiqueta, Interruptor Motor (F)	C-20.1	3
Emblema (EM3000S)	C-20	1	Etiqueta, Alerta Óleo (Francês)	C-20.1	7	Etiqueta, Interruptor Motor (G)	C-20.1	3
Embregem, Unidirecional	C-6	6	Etiqueta, Checagem Óleo	C-20	11	Etiqueta, Interruptor Motor (SEL)	C-8.18	36
Engrenagem, Pinhão	C-6	5	Etiqueta, Checagem Óleo	C-20.1	8	Etiqueta, Interruptor Motor (SEL)	C-8.20	37
Escovas	C-6	7	Etiqueta, Filtro Ar	C-20	9	Etiqueta, Interruptor Motor (SEL)	C-8.21	36
Escovas, Comp.	C-17	2	Etiqueta, Filtro Ar	C-20	9	Etiqueta, Interruptor Painel	C-8	5
Espaçador Comp., Carburador	M-9.1	13	Etiqueta, Filtro Ar	C-20	9	Etiqueta, Interruptor Painel	C-8	5
Estator, Comp.	C-18	3	Etiqueta, Ignição	C-20	14	Etiqueta, Interruptor Painel	C-8.1	5
Estator, Comp.	C-18	3	Etiqueta, Ignição	C-20	14	Etiqueta, Interruptor Painel	C-8.1	5
Estator, Comp.	C-18	3	Etiqueta, Ignição	C-20.1	9	Etiqueta, Interruptor Painel	C-8.2	5
Estator, Comp.	C-18	3	Etiqueta, Ignição	C-20.1	9	Etiqueta, Interruptor Painel	C-8.3	5
Estator, Comp.	C-18	3	Etiqueta, Interruptor Motor	C-8	33	Etiqueta, Interruptor Painel	C-8.3	5
Estator, Comp.	C-18	3	Etiqueta, Interruptor Motor	C-8	33	Etiqueta, Interruptor Painel	C-8.3	5
Estator, Comp.	C-18	3	Etiqueta, Interruptor Motor	C-8	33	Etiqueta, Interruptor Painel	C-8.4	5
Estator, Comp.	C-18	3	Etiqueta, Interruptor Motor	C-8	33	Etiqueta, Interruptor Painel	C-8.4	5
Estator, Comp.	C-18	3	Etiqueta, Interruptor Motor	C-8.1	31	Etiqueta, Interruptor Painel	C-8.5	5
Estator, Comp.	C-18	3	Etiqueta, Interruptor Motor	C-8.1	31	Etiqueta, Interruptor Painel	C-8.5	5
Estator, Comp.	C-18	3	Etiqueta, Interruptor Motor	C-8.2	34	Etiqueta, Interruptor Painel	C-8.6	5
Estator, Comp.	C-18	3	Etiqueta, Interruptor Motor	C-8.2	34	Etiqueta, Interruptor Painel	C-8.6	5
Estator, Comp.	C-18	3	Etiqueta, Interruptor Motor	C-8.3	33	Etiqueta, Interruptor Painel	C-8.7	3
Estator, Comp.	C-18	3	Etiqueta, Interruptor Motor	C-8.3	33	Etiqueta, Interruptor Painel	C-8.8	3
Estator, Comp.	C-18	3	Etiqueta, Interruptor Motor	C-8.3	33	Etiqueta, Interruptor Painel	C-8.8	3
Estator, Comp.	C-18	3	Etiqueta, Interruptor Motor	C-8.4	32	Etiqueta, Interruptor Painel	C-8.9	3
Estator, Comp.	C-18	3	Etiqueta, Interruptor Motor	C-8.4	32	Etiqueta, Interruptor Painel	C-8.9	3
Etiqueta	C-8.12	35	Etiqueta, Interruptor Motor	C-8.4	32	Etiqueta, Interruptor Painel	C-8.9	3
Etiqueta	C-8.14	18	Etiqueta, Interruptor Motor	C-8.5	31	Etiqueta, Interruptor Painel	C-8.10	3
Etiqueta	C-8.19	41	Etiqueta, Interruptor Motor	C-8.5	31	Etiqueta, Interruptor Painel	C-8.10	3

ÍNDICE DE NOME DE PEÇAS

Descrição	Nº do bloco	Nº de Ref.	Descrição	Nº do bloco	Nº de Ref.	Descrição	Nº do bloco	Nº de Ref.
Etiqueta, Interruptor Painel.....	C-8.11	3	Etiqueta, Precaução Conexão.....	C-20.1	18	Etiqueta, Saída D.C.....	C-8.21	6
Etiqueta, Interruptor Painel.....	C-8.11	3	Etiqueta, Precaução Conexão (Francês) (Alemão).....	C-20.1	11	Etiqueta, Saída D.C.....	C-8.21	37
Etiqueta, Interruptor Painel.....	C-8.13	5	Etiqueta, Precaução Conexão (Inglês)	C-20.1	11	Etiqueta, Terra.....	C-8	35
Etiqueta, Interruptor Painel.....	C-8.13	5	Etiqueta, Precaução Escapamento.....	C-20.1	16	Etiqueta, Terra.....	C-8.1	33
Etiqueta, Interruptor Painel.....	C-8.15	3	Etiqueta, Precaução Escape.....	C-20	19	Etiqueta, Terra.....	C-8.2	36
Etiqueta, Interruptor Painel.....	C-8.16	3	Etiqueta, Precaução Óleo	C-20	17	Etiqueta, Terra.....	C-8.3	35
Etiqueta, Interruptor Painel.....	C-8.17	3	Etiqueta, Precaução Óleo	C-20.1	13	Etiqueta, Terra.....	C-8.4	34
Etiqueta, Interruptor Painel.....	C-8.17	3	Etiqueta, Precaução Operador (EC)	C-20	18	Etiqueta, Terra.....	C-8.5	33
Etiqueta, Interruptor Painel.....	C-8.18	5	Etiqueta, Precaução Operador (EC)	C-20.1	15	Etiqueta, Terra.....	C-8.6	34
Etiqueta, Interruptor Painel.....	C-8.18	5	Etiqueta, Protetora Circuito	C-8.14	17	Etiqueta, Terra.....	C-8.7	16
Etiqueta, Interruptor Painel.....	C-8.20	5	Etiqueta, Saída D.C.....	C-8	6	Etiqueta, Terra.....	C-8.8	14
Etiqueta, Interruptor Painel.....	C-8.21	5	Etiqueta, Saída D.C.....	C-8	6	Etiqueta, Terra.....	C-8.9	13
Etiqueta, Interruptor Painel.....	C-8.21	5	Etiqueta, Saída D.C.....	C-8	34	Etiqueta, Terra.....	C-8.10	17
Etiqueta, Interrutor Painel.....	C-8.12	5	Etiqueta, Saída D.C.....	C-8	34	Etiqueta, Terra.....	C-8.11	11
Etiqueta, Interrutor Painel.....	C-8.19	5	Etiqueta, Saída D.C.....	C-8.1	6	Etiqueta, Terra.....	C-8.13	33
Etiqueta, Precaução.....	C-20	14	Etiqueta, Saída D.C.....	C-8.1	32	Etiqueta, Terra.....	C-8.15	15
Etiqueta, Precaução (Árabe).....	C-20	5	Etiqueta, Saída D.C.....	C-8.2	6	Etiqueta, Terra.....	C-8.16	11
Etiqueta, Precaução (Árabe).....	C-20.1	4	Etiqueta, Saída D.C.....	C-8.2	35	Etiqueta, Terra.....	C-8.17	11
Etiqueta, Precaução (CO).....	C-20	13	Etiqueta, Saída D.C.....	C-8.3	6	Etiqueta, Terra.....	C-8.18	38
Etiqueta, Precaução (CO).....	C-20.1	17	Etiqueta, Saída D.C.....	C-8.3	6	Etiqueta, Terra.....	C-8.20	39
Etiqueta, Precaução (CO) (Alemão).....	C-20	13	Etiqueta, Saída D.C.....	C-8.3	34	Etiqueta, Terra.....	C-8.21	38
Etiqueta, Precaução (CO) (Alemão).....	C-20.1	10	Etiqueta, Saída D.C.....	C-8.3	34	Etiqueta, Tubo Escape (Inglês) (Francês)	C-20	10
Etiqueta, Precaução (CO) (Inglês) (Francês) (Espanhol).....	C-20	13	Etiqueta, Saída D.C.....	C-8.4	6	Etiqueta, Voltagem.....	C-17	6
Etiqueta, Precaução (CO) (Inglês) (Francês) (Espanhol).....	C-20.1	10	Etiqueta, Saída D.C.....	C-8.4	33	Etiqueta, Voltagem.....	C-17	6
Etiqueta, Precaução (CO) (Inglês) (Francês) (Espanhol) (Árabe).....	C-20.1	10	Etiqueta, Saída D.C.....	C-8.5	32			
Etiqueta, Precaução (CO) (Inglês) (Francês) (Espanhol) (ARABIC)	C-20	13	Etiqueta, Saída D.C.....	C-8.6	6			
Etiqueta, Precaução (Francês).....	C-20	4	Etiqueta, Saída D.C.....	C-8.6	33	Ferramentas, Jogo.....	C-21	3
Etiqueta, Precaução (Francês) (Alemão)	C-20	14	Etiqueta, Saída D.C.....	C-8.12	6	Ferramentas, Jogo.....	C-21	3
Etiqueta, Precaução (Inglês).....	C-20	4	Etiqueta, Saída D.C.....	C-8.12	34	Fiação Comp., Carga.....	C-23	3
Etiqueta, Precaução (Inglês).....	C-20	14	Etiqueta, Saída D.C.....	C-8.13	6	Fiação, Interruptor Parda (430 mm).....	C-5	6
Etiqueta, Precaução (Inglês) (Francês) (Espanhol).....	C-20	5	Etiqueta, Saída D.C.....	C-8.13	32	Fiação, Principal.....	C-8	4
Etiqueta, Precaução (Inglês) (Francês) (Espanhol).....	C-20.1	4	Etiqueta, Saída D.C.....	C-8.18	6	Fiação, Principal.....	C-8	4
Etiqueta, Precaução Combustível.....	C-20	5	Etiqueta, Saída D.C.....	C-8.18	37	Fiação, Principal.....	C-8	4
Etiqueta, Precaução Combustível.....	C-20.1	14	Etiqueta, Saída D.C.....	C-8.19	6	Fiação, Principal.....	C-8	4
			Etiqueta, Saída D.C.....	C-8.19	40	Fiação, Principal.....	C-8.1	4
			Etiqueta, Saída D.C.....	C-8.20	6	Fiação, Principal.....	C-8.1	4
			Etiqueta, Saída D.C.....	C-8.20	38	Fiação, Principal.....	C-8.1	4

F

ÍNDICE DE NOME DE PEÇAS

Descrição	Nº do bloco	Nº de Ref.	Descrição	Nº do bloco	Nº de Ref.	Descrição	Nº do bloco	Nº de Ref.
Fiação, Principal.....	C-8.2	4	Fiação, Principal.....	C-8.17	2	G		
Fiação, Principal.....	C-8.2	4	Fiação, Principal.....	C-8.18	4	Gerador Comp	C-4	3
Fiação, Principal.....	C-8.3	4	Fiação, Principal.....	C-8.18	4	Gerador Comp	C-4	3
Fiação, Principal.....	C-8.3	4	Fiação, Principal.....	C-8.18	4	Gerador Comp. (Motor Partida).....	C-4	4
Fiação, Principal.....	C-8.3	4	Fiação, Principal.....	C-8.19	4	Gicleur, # 40	M-9.1	25
Fiação, Principal.....	C-8.3	4	Fiação, Principal.....	C-8.19	4	Gicleur, Principal, # 45	M-9	47
Fiação, Principal.....	C-8.3	4	Fiação, Principal.....	C-8.20	4	Gicleur, Principal, # 78	M-9	46
Fiação, Principal.....	C-8.4	4	Fiação, Principal.....	C-8.20	4	Gicleur, Principal, # 78	M-9.1	24
Fiação, Principal.....	C-8.4	4	Fiação, Principal.....	C-8.21	4	Gicleur, Principal, # 80	M-9	46
Fiação, Principal.....	C-8.4	4	Fiação, Principal.....	C-8.21	4	Gicleur, Principal, # 80	M-9.1	24
Fiação, Principal.....	C-8.4	4	Fiação, Principal.....	C-8.21	4	Gicleur, Principal, # 82	M-9	46
Fiação, Principal.....	C-8.5	4	Fiação, Principal.....	C-8.21	4	Gicleur, Principal, # 82	M-9.1	24
Fiação, Principal.....	C-8.5	4	Fiação, Terra	C-8.10	13	Governador Comp. (STD)	M-3	6
Fiação, Principal.....	C-8.5	4	Fiação, Terra	C-17	7	Guarnição	C-6	15
Fiação, Principal.....	C-8.6	4	Fiação, Terra	C-19	8	Guarnição	C-8.2	23
Fiação, Principal.....	C-8.6	4	Fiação, Terra	C-23	2	Guarnição	C-8.8	13
Fiação, Principal.....	C-8.7	2	Filtro , Combustível.....	C-13	11	Guarnição Filtro, Ar	C-11	13
Fiação, Principal.....	C-8.8	2	Filtro Comp (A.C.).....	C-8.3	56	Guarnição Tubo, Escape	C-2	5
Fiação, Principal.....	C-8.8	2	Filtro Comp (D. C.).....	C-8	58	Guarnição Tubo, Escape	C-12	5
Fiação, Principal.....	C-8.8	2	Filtro Comp (D.C.).....	C-8.3	57	Guarnição, Carburador	M-9	13
Fiação, Principal.....	C-8.9	2	Filtro Comp. (A.C.).....	C-8	57	Guarnição, Carburador	M-9.1	14
Fiação, Principal.....	C-8.9	2	Filtro Comp. (A.C.).....	C-8.8	25	Guarnição, Carburador	EOP-1	4
Fiação, Principal.....	C-8.9	2	Filtro Comp. (A.C.).....	C-8.9	23	Guarnição, Carcaça	C-1	1
Fiação, Principal.....	C-8.10	2	Filtro Comp. (A.C.).....	C-8.10	16	Guarnição, Coletor	M-9	14
Fiação, Principal.....	C-8.10	2	Filtro Comp., A. C	C-8.10	16	Guarnição, Coletor	M-9.1	15
Fiação, Principal.....	C-8.11	2	Filtro Comp., A.C	C-8.10	16	Guarnição, Coletor	EOP-1	5
Fiação, Principal.....	C-8.11	2	Filtro, Combustível.....	C-3	7	Guarnição, Copo Filtro Combustível	M-9.1	11
Fiação, Principal.....	C-8.12	4	Filtro, Combustível.....	C-3	7	Guarnição, Copo, Filtro Combustível	C-13	1
Fiação, Principal.....	C-8.12	4	Filtro, Combustível.....	C-3	7	Guarnição, Filtro Ar	M-9	23
Fiação, Principal.....	C-8.13	4	Filtro, Combustível.....	C-3	8	Guarnição, Registro Combustível	M-9.1	20
Fiação, Principal.....	C-8.13	4	Filtro, Externo.....	C-1	3	Guarnição, Silencioso	C-2	9
Fiação, Principal.....	C-8.13	4	Flange Comp	C-2	6	Guarnição, Silencioso (Detentor)	C-2	8
Fiação, Principal.....	C-8.13	4	Fusível B (10A)	C-8.19	67	Guarnição, Tampa.....	EOP-1	1
Fiação, Principal.....	C-8.14	2	Fusível B (10A)	C-8.20	65	Guarnição, Tampa Bocal Tanque	C-3	6
Fiação, Principal.....	C-8.15	2	Fusível B (10A)	C-8.20	65	Guarnição, Tampa Bocal Tanque	C-3	6
Fiação, Principal.....	C-8.16	2	Fusível, B (10A)	C-8.18	64	Guarnição, Tampa Cabeçote.....	EOP-1	3
Fiação, Principal.....	C-8.17	2	Fusível, B (10A)	C-8.21	64	Guarnição, Tampa Comp., Cabeçote	M-1	7

ÍNDICE DE NOME DE PEÇAS

Descrição	Nº do bloco	Nº de Ref.	Descrição	Nº do bloco	Nº de Ref.	Descrição	Nº do bloco	Nº de Ref.
Guarnição, Tampa Comp., Cabeçote	M-1	7	Interruptor Comp., Partida Motor.....	C-8.3	26	Lâmpada (12V/2W)	C-8.19	23
Guarnição, Tampa Filtro Combustível.....	C-13	10	Interruptor Comp., Partida Motor.....	C-8.5	24	Lâmpada (12V/2W)	C-8.20	23
Guarnição, Tampa, Condutor.....	M-3	4	Interruptor Comp., Partida Motor.....	C-8.6	25	Lâmpada (12V/2W)	C-8.21	23
Guarnição, Tomada.....	C-8	22	Interruptor Comp., Partida Motor.....	C-8.12	23	Lâmpada (12V/2W)	C-19	13
Guarnição, Tomada.....	C-8.3	22	Interruptor Comp., Partida Motor.....	C-8.13	24	Lente (Verde).....	C-8	30
Guarnição, Tomada.....	C-8.7	14	Interruptor Comp., Voltagem.....	C-8	27	Lente (Verde).....	C-8.1	28
Guarnição, Tomada.....	C-8.9	12	Interruptor Comp., Voltagem.....	C-8.12	26	Lente (Verde).....	C-8.2	31
Guarnição, Tomada.....	C-8.10	15	Interruptor, Acelerador Automático.....	C-8.12	25	Lente (Verde).....	C-8.3	30
Guarnição, Tubo Escape	EOP-1	6	Interruptor, Acelerador Automático.....	C-8.18	29	Lente (Verde).....	C-8.4	29
Guia, Braço Afogador	M-9	27	Interruptor, Pressão Óleo	M-2	2	Lente (Verde).....	C-8.5	28
Guia, Válvula Admissão (OVERSIZE).....	M-1	2	Interruptor, Pressão Óleo	M-2	2	Lente (Verde).....	C-8.6	29
Guia, Válvula Admissão (OVERSIZE).....	M-1	2	Interruptor, Pressão Óleo	M-2	2	Lente (Verde).....	C-8.13	28
Guia, Válvula Escape (OVERSIZE).....	M-1	3	Interruptor, Pressão Óleo	M-2	2	Lente (Verde).....	C-8.18	33
			Interruptor, Termostato.....	M-1	9	Lente (Verde).....	C-8.19	34
			Interruptor, Termostato.....	M-1	9	Lente (Verde).....	C-8.20	34
						Lente (Verde).....	C-8.21	33
						Lente (Verde).....	C-19	15
						Lente Comp. Protetor	C-8	32
Induzido Comp.....	C-6	8				Lente Comp. Protetor	C-8.2	33
Interruptor Comp., Parada Motor	C-8.4	25				Lente Comp. Protetor	C-8.5	30
Interruptor	C-19	5	Junção, Braço	M-9	19	Lente Comp. Protetor	C-8.6	31
Interruptor	C-19	7	Junção, Tanque Combustível.....	C-3	2	Lente Comp. Protetor	C-8.19	38
Interruptor Comp	C-8.18	24	Junta, Cabeçote	M-1	5	Lente Comp. Protetor	C-8.21	35
Interruptor Comp	C-8.19	24	Junta, Cabeçote.....	EOP-1	2	Lente Comp., Protetor	C-8.1	30
Interruptor Comp	C-8.20	24	Junta, Tubo Escape	M-1	12	Lente Comp., Protetor	C-8.3	32
Interruptor Comp	C-8.21	24	Juntas, Jogo	M-9	1	Lente Comp., Protetor	C-8.4	31
Interruptor Comp., Acelerador Automático.....	C-8.19	29	Juntas, Jogo.....	M-9.1	1	Lente Comp., Protetor	C-8.12	32
Interruptor Comp., Acelerador Automático.....	C-8.20	29	Juntas, Jogo (Peças Componentes).....	EOP-1	1	Lente Comp., Protetor	C-8.13	30
Interruptor Comp., Acelerador Automático.....	C-8.21	29				Lente Comp., Protetor	C-8.18	35
Interruptor Comp., Medidor Voltagem.....	C-8.7	15				Lente Comp., Protetor	C-8.20	36
Interruptor Comp., Medidor Voltagem.....	C-8.14	14				Lente, Instrumentos.....	C-8.1	26
Interruptor Comp., Medidor Voltagem.....	C-8.15	14	Lâmpada (12V-2W)	C-8	24	Lente, Instrumentos.....	C-8.2	29
Interruptor Comp., Medidor Voltagem.....	C-8.19	30	Lâmpada (12V-2W)	C-8.1	22	Lente, Instrumentos.....	C-8.3	28
Interruptor Comp., Medidor Voltagem.....	C-8.20	30	Lâmpada (12V-2W)	C-8.2	25	Lente, Instrumentos.....	C-8.4	27
Interruptor Comp., Parada Motor	M-8	7	Lâmpada (12V-2W)	C-8.3	24	Lente, Instrumentos.....	C-8.5	26
Interruptor Comp., Parada Motor	M-8	7	Lâmpada (12V/2W)	C-8.4	23	Lente, Instrumentos.....	C-8.6	27
Interruptor Comp., Parada Motor	M-8	7	Lâmpada (12V/2W)	C-8.5	22	Lente, Instrumentos.....	C-8.12	28
Interruptor Comp., Partida Motor.....	C-8	26	Lâmpada (12V/2W)	C-8.6	23	Lente, Instrumentos.....	C-8.13	26
Interruptor Comp., Partida Motor.....	C-8.1	24	Lâmpada (12V/2W)	C-8.13	22			
Interruptor Comp., Partida Motor.....	C-8.2	27	Lâmpada (12V/2W)	C-8.18	23			

ÍNDICE DE NOME DE PEÇAS

Descrição	Nº do bloco	Nº de Ref.	Descrição	Nº do bloco	Nº de Ref.	Descrição	Nº do bloco	Nº de Ref.
Lente, Instrumentos	C-8.18	31	Painel, Controle "R-8" Vermelho Bright	C-8.1	9	Parafuso Dreno, Jogo.....	M-9	6
Lente, Instrumentos	C-8.19	32	Painel, Controle "R-8" Vermelho Bright	C-8.2	9	Parafuso Dreno, Jogo.....	M-9.1	6
Lente, Instrumentos	C-8.20	32	Painel, Controle "R-8" Vermelho Bright	C-8.2	9	Parafuso, Arruela, 3 x 8	C-8	55
Lente, Instrumentos	C-8.21	31	Painel, Controle "R-8" Vermelho Bright	C-8.3	9	Parafuso, Arruela, 4 x 10	C-8	47
Limitador.....	C-15	7	Painel, Controle "R-8" Vermelho Bright	C-8.3	9	Parafuso, Arruela, 4 x 10	C-8.1	46
Limitador, Vareta Afogador	M-9	21	Painel, Controle "R-8" Vermelho Bright	C-8.3	9	Parafuso, Arruela, 4 x 10	C-8.2	50
			Painel, Controle "R-8" Vermelho Bright	C-8.4	9	Parafuso, Arruela, 4 x 10	C-8.3	49
M			Painel, Controle "R-8" Vermelho Bright	C-8.4	9	Parafuso, Arruela, 4 x 10	C-8.4	48
			Painel, Controle "R-8" Vermelho Bright	C-8.5	9	Parafuso, Arruela, 4 x 10	C-8.5	46
Manopla Comp., Inferior Direita	C-22	4	Painel, Controle "R-8" Vermelho Bright	C-8.5	9	Parafuso, Arruela, 4 x 10	C-8.6	48
Manopla Comp., Inferior Esquerda	C-22	5	Painel, Controle "R-8" Vermelho Bright	C-8.5	9	Parafuso, Arruela, 4 x 10	C-8.12	49
Manopla D, Direita.....	C-22	13	Painel, Controle "R-8" Vermelho Bright	C-8.6	9	Parafuso, Arruela, 4 x 10	C-8.13	46
Manopla, Partida	M-7	10	Painel, Controle "R-8" Vermelho Bright	C-8.6	9	Parafuso, Arruela, 4 x 10	C-8.18	52
Manopla, Partida	C-9	9	Painel, Controle "R-8" Vermelho Bright	C-8.6	9	Parafuso, Arruela, 4 x 10	C-8.19	55
Medidor, Combustível	C-13	7	Painel, Controle "R-8" Vermelho Bright	C-8.12	9	Parafuso, Arruela, 4 x 10	C-8.20	53
Medidor, Frequência	C-8	28	Painel, Controle "R-8" Vermelho Bright	C-8.13	9	Parafuso, Arruela, 4 x 10	C-8.21	52
Mola, Afogador Manual	M-9	22	Painel, Controle "R-8" Vermelho Bright	C-8.13	9	Parafuso, Arruela, 4 x 12	C-8	48
Mola, Ajuste Controle	C-7	7	Painel, Controle "R-8" Vermelho Bright	C-8.18	9	Parafuso, Arruela, 4 x 12	C-8.1	47
Mola, Alavanca Registro	M-9.1	19	Painel, Controle "R-8" Vermelho Bright	C-8.18	9	Parafuso, Arruela, 4 x 12	C-8.2	51
Mola, Catraca	M-7	7	Painel, Controle "R-8" Vermelho Bright	C-8.18	9	Parafuso, Arruela, 4 x 12	C-8.3	50
Mola, Catraca	C-9	7	Painel, Controle "R-8" Vermelho Bright	C-8.19	9	Parafuso, Arruela, 4 x 12	C-8.4	49
Mola, Fricção.....	M-7	5	Painel, Controle "R-8" Vermelho Bright	C-8.20	9	Parafuso, Arruela, 4 x 12	C-8.5	47
Mola, Fricção.....	C-9	5	Painel, Controle "R-8" Vermelho Bright	C-8.21	9	Parafuso, Arruela, 4 x 12	C-8.6	49
Mola, Governador.....	C-7	4	Painel, Controle "R-8" Vermelho Bright	C-8.21	9	Parafuso, Arruela, 4 x 12	C-8.12	50
Mola, Retorno Acelerador	C-7	5	Painel, Controle "R-8" Vermelho Bright	C-8.21	9	Parafuso, Arruela, 4 x 12	C-8.13	47
Mola, Retorno Acelerador	C-7	5	Parafuso	C-8	38	Parafuso, Arruela, 4 x 12	C-8.18	53
Mola, Retorno Acelerador	C-10	2	Parafuso	C-8.1	36	Parafuso, Arruela, 4 x 12	C-8.19	56
Mola, Retorno Escovas.....	C-6	10	Parafuso	C-8.2	39	Parafuso, Arruela, 4 x 12	C-8.20	54
Mola, Retorno Partida.....	M-7	6	Parafuso	C-8.3	38	Parafuso, Arruela, 4 x 12	C-8.21	53
Mola, Retorno Partida.....	C-9	6	Parafuso	C-8.4	37	Parafuso, Arruela, 4 x 12	C-19	18
Mola, Retorno Peso	M-6	6	Parafuso	C-8.5	36	Parafuso, Arruela, 4 x 6	C-6	14
Mola, Válvula	M-6	9	Parafuso	C-8.6	37	Parafuso, Arruela, 5 x 12	M-9	37
			Parafuso	C-8.12	38	Parafuso, Arruela, 5 x 12	C-8.10	23
P			Parafuso	C-8.13	36	Parafuso, Arruela, 5 x 12	C-8.12	48
			Parafuso	C-8.18	41	Parafuso, Arruela, 5 x 12	C-8.18	51
Painel, Controle "R-8" Vermelho Bright	C-8	9	Parafuso	C-8.19	44	Parafuso, Arruela, 5 x 12	C-8.19	54
Painel, Controle "R-8" Vermelho Bright	C-8	9	Parafuso	C-8.20	42	Parafuso, Arruela, 5 x 12	C-8.20	52
Painel, Controle "R-8" Vermelho Bright	C-8.1	9	Parafuso	C-8.21	41	Parafuso, Arruela, 5 x 12	C-8.21	51

ÍNDICE DE NOME DE PEÇAS

Descrição	Nº do bloco	Nº de Ref.	Descrição	Nº do bloco	Nº de Ref.	Descrição	Nº do bloco	Nº de Ref.
Parafuso, Arruela, 5 x 14	C-6	16	Parafuso, Flange, 6 x 12.....	C-7	8	Parafuso, Flange, 6 x 8.....	C-9	12
Parafuso, Arruela, 5 x 14	C-6	16	Parafuso, Flange, 6 x 12.....	C-8	37	Parafuso, Flange, 8 x 16.....	C-12	10
Parafuso, Arruela, 5 x 16	C-8	56	Parafuso, Flange, 6 x 12.....	C-8.1	35	Parafuso, Flange, 8 x 16.....	C-15	18
Parafuso, Arruela, 5 x 16	C-8.7	21	Parafuso, Flange, 6 x 12.....	C-8.2	38	Parafuso, Flange, 8 x 16.....	C-22	14
Parafuso, Arruela, 5 x 32.....	C-6	17	Parafuso, Flange, 6 x 12.....	C-8.3	37	Parafuso, Flange, 8 x 16.....	C-23	6
Parafuso, Arruela, 6 x 20.....	C-1	13	Parafuso, Flange, 6 x 12.....	C-8.4	36	Parafuso, Flange, 8 x 20.....	C-12	11
Parafuso, Arruela, 6 x 20.....	C-15	17	Parafuso, Flange, 6 x 12.....	C-8.5	35	Parafuso, Flange, 8 x 25.....	C-3	14
Parafuso, Arruela, 6 x 20.....	C-15.1	14	Parafuso, Flange, 6 x 12.....	C-8.6	36	Parafuso, Flange, 8 x 35.....	M-3	18
Parafuso, Arruela, 6 x 25.....	C-19	19	Parafuso, Flange, 6 x 12.....	C-8.12	37	Parafuso, Flange, 8 x 40.....	C-6	19
Parafuso, Biela	M-5	6	Parafuso, Flange, 6 x 12.....	C-8.13	35	Parafuso, Jogo	M-9	5
Parafuso, Braço Governador.....	C-7	9	Parafuso, Flange, 6 x 12.....	C-8.18	40	Parafuso, Jogo	M-9	7
Parafuso, Braço Oscilante.....	M-6	5	Parafuso, Flange, 6 x 12.....	C-8.19	43	Parafuso, Jogo	M-9.1	5
Parafuso, Braço Oscilante.....	M-6	5	Parafuso, Flange, 6 x 12.....	C-8.20	41	Parafuso, Jogo	M-9.1	7
Parafuso, Central.....	M-7	13	Parafuso, Flange, 6 x 12.....	C-8.21	40	Parafuso, Limitador Acelerador.....	M-9	9
Parafuso, Central.....	C-9	11	Parafuso, Flange, 6 x 12.....	C-10	7	Parafuso, Limitador Acelerador.....	M-9.1	9
Parafuso, Fixação, 4 x 6	C-2	11	Parafuso, Flange, 6 x 12.....	C-14	15	Parafuso, Phillips, 3 x 12	C-8	44
Parafuso, Fixação, 4 x 8	C-12	7	Parafuso, Flange, 6 x 12.....	C-15	16	Parafuso, Phillips, 3 x 12	C-8.1	44
Parafuso, Fixação, 4 x 8	C-12	7	Parafuso, Flange, 6 x 12.....	C-15.1	13	Parafuso, Phillips, 3 x 12	C-8.2	47
Parafuso, Fixação, 5 x 12.....	C-17	12	Parafuso, Flange, 6 x 120.....	C-17	15	Parafuso, Phillips, 3 x 12	C-8.3	46
Parafuso, Fixação, 5 x 14	C-17	13	Parafuso, Flange, 6 x 18.....	C-15	17	Parafuso, Phillips, 3 x 12	C-8.4	45
Parafuso, Fixação, 5 x 14	C-18	6	Parafuso, Flange, 6 x 18.....	C-15.1	14	Parafuso, Phillips, 3 x 12	C-8.5	44
Parafuso, Fixação, 5 x 16.....	C-17	18	Parafuso, Flange, 6 x 22.....	C-13	20	Parafuso, Phillips, 3 x 12	C-8.6	45
Parafuso, Fixação, 5 x 18.....	C-17	10	Parafuso, Flange, 6 x 28.....	C-5	9	Parafuso, Phillips, 3 x 12	C-8.12	46
Parafuso, Fixação, 5 x 8	C-2	10	Parafuso, Flange, 6 x 28.....	C-14	16	Parafuso, Phillips, 3 x 12	C-8.13	44
Parafuso, Fixação, 5 x 8	C-2	10	Parafuso, Flange, 6 x 40.....	C-8	52	Parafuso, Phillips, 3 x 12	C-8.18	49
Parafuso, Fixação, 5 x 8	C-2	11	Parafuso, Flange, 6 x 40.....	C-8.1	52	Parafuso, Phillips, 3 x 12	C-8.19	52
Parafuso, Fixação, Bateria, 220 mm	C-14	3	Parafuso, Flange, 6 x 40.....	C-8.2	55	Parafuso, Phillips, 3 x 12	C-8.20	50
Parafuso, Flange, 10 x 80.....	M-1	21	Parafuso, Flange, 6 x 40.....	C-8.3	54	Parafuso, Phillips, 3 x 12	C-8.21	49
Parafuso, Flange, 5 x 10.....	M-3	11	Parafuso, Flange, 6 x 40.....	C-8.4	53	Parafuso, Phillips, 3 x 12	C-19	16
Parafuso, Flange, 5 x 45.....	C-17	16	Parafuso, Flange, 6 x 40.....	C-8.5	52	Parafuso, Phillips, 3 x 14	C-8.2	48
Parafuso, Flange, 6 x 10.....	C-12	9	Parafuso, Flange, 6 x 40.....	C-8.6	53	Parafuso, Phillips, 3 x 14	C-8.8	19
Parafuso, Flange, 6 x 10.....	C-15	15	Parafuso, Flange, 6 x 40.....	C-8.12	55	Parafuso, Phillips, 3 x 6	M-9.1	22
Parafuso, Flange, 6 x 10.....	C-15.1	12	Parafuso, Flange, 6 x 40.....	C-8.13	52	Parafuso, Phillips, 3 x 6	C-8.1	43
Parafuso, Flange, 6 x 12.....	M-2	5	Parafuso, Flange, 6 x 40.....	C-8.18	63	Parafuso, Phillips, 3 x 6	C-8.1	43
Parafuso, Flange, 6 x 12.....	M-2	13	Parafuso, Flange, 6 x 40.....	C-8.19	66	Parafuso, Phillips, 3 x 6	C-8.2	46
Parafuso, Flange, 6 x 12.....	M-2	15	Parafuso, Flange, 6 x 40.....	C-8.20	64	Parafuso, Phillips, 3 x 6	C-8.3	45
Parafuso, Flange, 6 x 12.....	M-8	9	Parafuso, Flange, 6 x 40.....	C-8.21	63	Parafuso, Phillips, 3 x 6	C-8.3	45
Parafuso, Flange, 6 x 12.....	C-5	8	Parafuso, Flange, 6 x 8.....	M-7	14	Parafuso, Phillips, 3 x 6	C-8.4	44

ÍNDICE DE NOME DE PEÇAS

Descrição	Nº do bloco	Nº de Ref.	Descrição	Nº do bloco	Nº de Ref.	Descrição	Nº do bloco	Nº de Ref.
Parafuso, Phillips, 3 x 6	C-8.4	44	Parafuso, Phillips, 4 x 6	C-8.14	22	Parafuso, Sextavado, 6 x 28	C-8.19	42
Parafuso, Phillips, 3 x 6	C-8.5	43	Parafuso, Phillips, 4 x 6	C-8.15	19	Parafuso, Sextavado, 6 x 28	C-8.20	40
Parafuso, Phillips, 3 x 6	C-8.5	43	Parafuso, Phillips, 4 x 6	C-8.16	15	Parafuso, Sextavado, 6 x 28	C-8.21	39
Parafuso, Phillips, 3 x 6	C-8.6	44	Parafuso, Phillips, 4 x 6	C-8.17	15	Parafuso, Sextavado, 8 x 16	C-16	6
Parafuso, Phillips, 3 x 6	C-8.6	44	Parafuso, Phillips, 4 x 6	C-8.18	50	Parafuso, Sextavado, 8 x 16	C-22	9
Parafuso, Phillips, 3 x 6	C-8.12	45	Parafuso, Phillips, 4 x 6	C-8.19	53	Parafuso, Sextavado, 6 x 28	C-8	36
Parafuso, Phillips, 3 x 6	C-8.13	43	Parafuso, Phillips, 4 x 6	C-8.20	51	Parafuso, Tampa Cabeçote	M-1	13
Parafuso, Phillips, 3 x 6	C-8.13	43	Parafuso, Phillips, 4 x 6	C-8.21	50	Parafuso, Terminal Bateria	C-14	9
Parafuso, Phillips, 3 x 6	C-8.18	48	Parafuso, Phillips, 4 x 8	C-19	17	Pedal, Principal	C-22	8
Parafuso, Phillips, 3 x 6	C-8.18	66	Parafuso, Phillips, 5 x 10	C-13	17	Peso, Governador	M-3	7
Parafuso, Phillips, 3 x 6	C-8.18	66	Parafuso, Phillips, 5 x 12	M-9	36	Pino, Guia, 12 x 20	M-1	19
Parafuso, Phillips, 3 x 6	C-8.19	51	Parafuso, Phillips, 5 x 12	C-17	14	Pino, Guia, 8 x 12	M-3	14
Parafuso, Phillips, 3 x 6	C-8.20	49	Parafuso, Phillips, 5 x 155	C-18	7	Pino, Peso Governador	M-3	9
Parafuso, Phillips, 3 x 6	C-8.21	48	Parafuso, Phillips, 5 x 35	C-7	12	Pino, Pistão	M-5	4
Parafuso, Phillips, 3 x 6	C-8.21	66	Parafuso, Phillips, 5 x 8	C-10	9	Pino, Pressão, 2 x 12	M-9.1	23
Parafuso, Phillips, 3 x 6	C-8.21	66	Parafuso, Pivo (8 mm)	M-6	14	Pino, Pressão, 2 x 6	C-10	10
Parafuso, Phillips, 3 x 8	M-9.1	22	Parafuso, Plugue Dreno	M-2	6	Pino, Trava, 10 mm	M-2	12
Parafuso, Phillips, 4 x 10	C-8	46	Parafuso, Sextavado, 10 x 210	C-18	5	Pino, Trava, 8 mm	M-2	12
Parafuso, Phillips, 4 x 10	C-8.10	21	Parafuso, Sextavado, 5 x 155	C-17	22	Pistão (0,25)	M-5	2
Parafuso, Phillips, 4 x 16	C-8.3	48	Parafuso, Sextavado, 5 x 20	C-17	11	Pistão (0,25)	M-5	3
Parafuso, Phillips, 4 x 16	C-8.4	47	Parafuso, Sextavado, 6 x 28	C-8.1	34	Pistão (0,50)	M-5	2
Parafuso, Phillips, 4 x 16	C-8.6	47	Parafuso, Sextavado, 6 x 28	C-8.2	37	Pistão (0,50)	M-5	3
Parafuso, Phillips, 4 x 16	C-8.9	18	Parafuso, Sextavado, 6 x 28	C-8.3	36	Pistão (0,75)	M-5	2
Parafuso, Phillips, 4 x 16	C-8.10	22	Parafuso, Sextavado, 6 x 28	C-8.4	35	Pistão (0,75)	M-5	3
Parafuso, Phillips, 4 x 6	C-8	45	Parafuso, Sextavado, 6 x 28	C-8.5	34	Pistão (STD)	M-5	2
Parafuso, Phillips, 4 x 6	C-8	54	Parafuso, Sextavado, 6 x 28	C-8.6	35	Pistão (STD)	M-5	3
Parafuso, Phillips, 4 x 6	C-8.1	45	Parafuso, Sextavado, 6 x 28	C-8.7	17	Placa Fixação, Tomada	C-8.2	11
Parafuso, Phillips, 4 x 6	C-8.2	49	Parafuso, Sextavado, 6 x 28	C-8.8	15	Placa Fixação, Tomada	C-8.2	11
Parafuso, Phillips, 4 x 6	C-8.3	47	Parafuso, Sextavado, 6 x 28	C-8.9	14	Placa Fixação, Tomada	C-8.3	11
Parafuso, Phillips, 4 x 6	C-8.4	46	Parafuso, Sextavado, 6 x 28	C-8.10	18	Placa Fixação, Tomada	C-8.4	11
Parafuso, Phillips, 4 x 6	C-8.5	45	Parafuso, Sextavado, 6 x 28	C-8.11	12	Placa Fixação, Tomada	C-8.6	11
Parafuso, Phillips, 4 x 6	C-8.6	46	Parafuso, Sextavado, 6 x 28	C-8.12	36	Placa Fixação, Tomada	C-8.8	4
Parafuso, Phillips, 4 x 6	C-8.7	20	Parafuso, Sextavado, 6 x 28	C-8.13	34	Placa Fixação, Tomada	C-8.8	4
Parafuso, Phillips, 4 x 6	C-8.8	20	Parafuso, Sextavado, 6 x 28	C-8.14	19	Placa Fixação, Tomada	C-8.9	4
Parafuso, Phillips, 4 x 6	C-8.9	17	Parafuso, Sextavado, 6 x 28	C-8.15	16	Placa Fixação, Tomada	C-8.10	4
Parafuso, Phillips, 4 x 6	C-8.11	15	Parafuso, Sextavado, 6 x 28	C-8.16	12	Placa Guia, Vareta Empuxo	M-6	13
Parafuso, Phillips, 4 x 6	C-8.12	47	Parafuso, Sextavado, 6 x 28	C-8.17	12	Placa Identificação	C-20.1	2
Parafuso, Phillips, 4 x 6	C-8.13	45	Parafuso, Sextavado, 6 x 28	C-8.18	39	Placa Inferior Comp. *R-8* Vermelho Bright	C-8.8	8

ÍNDICE DE NOME DE PEÇAS

Descrição	Nº do bloco	Nº de Ref.	Descrição	Nº do bloco	Nº de Ref.	Descrição	Nº do bloco	Nº de Ref.
Placa Inferior Comp. *R-8* Vermelho Bright.....	C-8.10	10	Placa, Precaução (Inglês) (Francês).....	C-20.1	10	Porca, Flange, 4 mm	C-8.19	58
Placa Inferior Comp. *R-8* Vermelho Bright.....	C-8.11	7	Placa, Trava.....	C-16	5	Porca, Flange, 4 mm	C-8.20	56
Placa Tomada, Jogo	C-8	11	Polia, Partida	C-4	2	Porca, Flange, 4 mm	C-8.21	55
Placa Tomada, Jogo	C-8.7	4	Polia, Sistema Partida.....	M-7	3	Porca, Flange, 5 mm	C-11	11
Placa, Bateria	C-14	4	Polia, Sistema Partida.....	C-9	3	Porca, Flange, 6 mm	M-9	38
Placa, Fixação Alavanca	M-9.1	18	Porca, Ajuste	M-6	15	Porca, Flange, 6 mm	C-1	10
Placa, Fixação Bateria.....	C-14	1	Porca, Arruela, 6 mm.....	C-6	18	Porca, Flange, 6 mm	C-7	13
Placa, Fixação Bateria.....	C-14	2	Porca, Borboleta, 6 mm (Preto).....	C-1	11	Porca, Flange, 6 mm	C-11	12
Placa, Fixação Tomada.....	C-19	4	Porca, Cega, 6 mm	C-1	10	Porca, Flange, 6 mm	C-14	14
Placa, Indicação Combustível.....	C-20	15	Porca, Especial, 16 mm	C-4	5	Porca, Flange, 8 mm	C-2	12
Placa, Indicadora Controle.....	C-8.14	3	Porca, Especial, 16 mm	C-4	5	Porca, Flange, 8 mm	C-3	11
Placa, Inferior Comp. *R-8* Vermelho Bright.....	C-8.7	9	Porca, Fixação.....	C-1	12	Porca, Flange, 8 mm	C-15	13
Placa, Inferior Comp. *R-8* Vermelho Bright.....	C-8.9	8	Porca, Flange, 10 mm	M-2	10	Porca, Flange, 8 mm	C-15.1	10
Placa, Inferior Comp. *R-8* Vermelho Bright.....	C-8.14	7	Porca, Flange, 10 mm	C-15	14	Porca, Flange, 8 mm	C-16	7
Placa, Inferior Comp. *R-8* Vermelho Bright.....	C-8.15	7	Porca, Flange, 10 mm	C-15.1	11	Porca, Flange, 8 mm	C-22	10
Placa, Inferior Comp. *R-8* Vermelho Bright.....	C-8.16	7	Porca, Flange, 3 mm	C-8.1	37	Porca, Flange, 8mm	M-1	18
Placa, Inferior Comp. *R-8* Vermelho Bright.....	C-8.17	7	Porca, Flange, 3 mm	C-8.2	40	Porca, Sextavada, 3 mm	C-19	20
Placa, Interruptor Indicador	C-19	3	Porca, Flange, 3 mm	C-8.3	39	Porca, Sextavada, 4 mm	C-8.10	24
Placa, Precaução	C-20	2	Porca, Flange, 3 mm	C-8.4	38	Porca, Sextavada, 4 mm	C-19	21
Placa, Precaução	C-20	3	Porca, Flange, 3 mm	C-8.5	37	Porca, Sextavada, 5 mm	C-17	19
Placa, Precaução	C-20	3	Porca, Flange, 3 mm	C-8.6	38	Porca, Sextavada, 6 mm	C-8	49
Placa, Precaução	C-20	3	Porca, Flange, 3 mm	C-8.8	16	Porca, Sextavada, 6 mm	C-8.1	48
Placa, Precaução	C-20	3	Porca, Flange, 3 mm	C-8.12	39	Porca, Sextavada, 6 mm	C-8.2	52
Placa, Precaução	C-20	3	Porca, Flange, 3 mm	C-8.13	37	Porca, Sextavada, 6 mm	C-8.3	51
Placa, Precaução	C-20	3	Porca, Flange, 3 mm	C-8.18	42	Porca, Sextavada, 6 mm	C-8.4	50
Placa, Precaução	C-20	3	Porca, Flange, 3 mm	C-8.19	45	Porca, Sextavada, 6 mm	C-8.5	48
Placa, Precaução	C-20	3	Porca, Flange, 3 mm	C-8.20	43	Porca, Sextavada, 6 mm	C-8.6	50
Placa, Precaução	C-20	3	Porca, Flange, 3 mm	C-8.21	42	Porca, Sextavada, 6 mm	C-8.7	22
Placa, Precaução	C-20.1	2	Porca, Flange, 4 mm	C-8.1	49	Porca, Sextavada, 6 mm	C-8.8	21
Placa, Precaução	C-20.1	2	Porca, Flange, 4 mm	C-8.5	49	Porca, Sextavada, 6 mm	C-8.9	19
Placa, Precaução	C-20.1	2	Porca, Flange, 4 mm	C-8.11	17	Porca, Sextavada, 6 mm	C-8.10	25
Placa, Precaução	C-20.1	2	Porca, Flange, 4 mm	C-8.12	52	Porca, Sextavada, 6 mm	C-8.11	16
Placa, Precaução	C-20.1	2	Porca, Flange, 4 mm	C-8.13	49	Porca, Sextavada, 6 mm	C-8.12	51
Placa, Precaução	C-20.1	9	Porca, Flange, 4 mm	C-8.14	24	Porca, Sextavada, 6 mm	C-8.13	48
Placa, Precaução (EG-T).....	C-20.1	2	Porca, Flange, 4 mm	C-8.15	21	Porca, Sextavada, 6 mm	C-8.14	23
Placa, Precaução (EM-M)	C-20	3	Porca, Flange, 4 mm	C-8.16	17	Porca, Sextavada, 6 mm	C-8.15	20
Placa, Precaução (EM/E)	C-20	3	Porca, Flange, 4 mm	C-8.17	17	Porca, Sextavada, 6 mm	C-8.16	16
Placa, Precaução (Inglês) (Francês).....	C-20	12	Porca, Flange, 4 mm	C-8.18	55	Porca, Sextavada, 6 mm	C-8.17	16

ÍNDICE DE NOME DE PEÇAS

Descrição	Nº do bloco	Nº de Ref.	Descrição	Nº do bloco	Nº de Ref.	Descrição	Nº do bloco	Nº de Ref.
Porca, Sextavada, 6 mm	C-8.18	54	Presilha, Fiação	M-9	35	Presilha, Tubo (B7)	C-8.21	58
Porca, Sextavada, 6 mm	C-8.19	57	Presilha, Fiação	C-5	3	Presilha, Tubo (B8)	C-3	13
Porca, Sextavada, 6 mm	C-8.20	55	Presilha, Fiação	C-8	2	Presilha, Tubo (B8)	C-13	19
Porca, Sextavada, 6 mm	C-8.21	54	Presilha, Fiação	C-8	42	Presilha, Tubo (D8)	C-8.18	59
Porca, Tampa Filtro Ar (DACRO COATING)	C-1	11	Presilha, Fiação	C-8.1	2	Presilha, Tubo (D8)	C-8.19	62
Porca, Terminal Bateria	C-14	10	Presilha, Fiação	C-8.1	41	Presilha, Tubo (D8)	C-8.20	60
Presilha	C-14	13	Presilha, Fiação	C-8.2	2	Presilha, Tubo (D8)	C-8.21	59
Presilha	C-19	12	Presilha, Fiação	C-8.2	44	Prisioneiro, 8 x 123	M-1	14
Presilha (20 mm)	M-8	12	Presilha, Fiação	C-8.3	2	Prisioneiro, 8 x 47	M-1	15
Presilha A, Fiação Filtro Ar	C-11	7	Presilha, Fiação	C-8.3	43	Prisioneiro, 8 x 98	M-1	14
Presilha B, Fiação Filtro Ar	C-11	8	Presilha, Fiação	C-8.4	2	Protetor Comp., Silencioso	C-15.1	15
Presilha Suporte Governador	M-3	13	Presilha, Fiação	C-8.4	42	Protetor Direito, Silencioso (Silenciador)	C-2	2
Presilha, B1 Fiação	C-19	22	Presilha, Fiação	C-8.5	2	Protetor Esquerdo, Silencioso (Silenciador)	C-2	3
Presilha, Cabo	C-8	40	Presilha, Fiação	C-8.6	2	Protetor Externo, Silencioso	C-12	2
Presilha, Cabo	C-8.1	39	Presilha, Fiação	C-8.12	2	Protetor Interno, Silencioso	C-12	3
Presilha, Cabo	C-8.2	42	Presilha, Fiação	C-8.13	2	Protetor, Circuito (12A)	C-8.4	54
Presilha, Cabo	C-8.3	41	Presilha, Fiação	C-8.18	2	Protetor, Circuito (12A)	C-8.5	53
Presilha, Cabo	C-8.4	40	Presilha, Fiação	C-8.19	2	Protetor, Circuito (12A)	C-8.6	54
Presilha, Cabo	C-8.5	39	Presilha, Fiação	C-8.20	2	Protetor, Circuito (12A)	C-8.11	20
Presilha, Cabo	C-8.6	40	Presilha, Fiação	C-8.21	2	Protetor, Circuito (12A)	C-8.18	65
Presilha, Cabo	C-8.7	19	Presilha, Fiação (8 mm)	M-8	5	Protetor, Circuito (13A)	C-8	53
Presilha, Cabo	C-8.8	18	Presilha, Fiação Principal	C-8.5	41	Protetor, Circuito (13A)	C-8.1	53
Presilha, Cabo	C-8.9	16	Presilha, Fiação Principal	C-8.6	42	Protetor, Circuito (13A)	C-8.3	55
Presilha, Cabo	C-8.10	20	Presilha, Fiação Principal	C-8.12	43	Protetor, Circuito (13A)	C-8.8	24
Presilha, Cabo	C-8.11	14	Presilha, Fiação Principal	C-8.13	41	Protetor, Circuito (13A)	C-8.9	22
Presilha, Cabo	C-8.12	41	Presilha, Fiação Principal	C-8.18	46	Protetor, Circuito (13A)	C-8.10	28
Presilha, Cabo	C-8.13	39	Presilha, Fiação Principal	C-8.19	49	Protetor, Circuito (13A)	C-8.13	53
Presilha, Cabo	C-8.14	21	Presilha, Fiação Principal	C-8.20	47	Protetor, Circuito (15A)	C-8.12	29
Presilha, Cabo	C-8.15	18	Presilha, Fiação Principal	C-8.21	46	Protetor, Circuito (15A)	C-8.14	15
Presilha, Cabo	C-8.16	14	Presilha, Fiação, 6 mm (Branco)	M-8	10	Protetor, Circuito (15A)	C-8.17	20
Presilha, Cabo	C-8.17	14	Presilha, Fiação, 6 mm (Branco)	M-8	11	Protetor, Circuito (15A)	C-8.19	35
Presilha, Cabo	C-8.18	44	Presilha, Tampa	C-6	12	Protetor, Circuito (15A)	C-8.21	65
Presilha, Cabo	C-8.19	47	Presilha, Tubo	M-8	2	Protetor, Circuito (20A)	C-8.12	30
Presilha, Cabo	C-8.20	45	Presilha, Tubo	C-7	10	Protetor, Circuito (20A)	C-8.14	16
Presilha, Cabo	C-8.21	44	Presilha, Tubo (B7)	M-9	43	Protetor, Circuito (20A)	C-8.19	36
Presilha, Cabo	C-17	17	Presilha, Tubo (B7)	C-8.18	58	Protetor, Circuito (D. C.)	C-8	31
Presilha, Fiação	M-1	17	Presilha, Tubo (B7)	C-8.19	61	Protetor, Circuito (D. C.)	C-8.1	29
Presilha, Fiação	M-8	13	Presilha, Tubo (B7)	C-8.20	59	Protetor, Circuito (D. C.)	C-8.2	32

ÍNDICE DE NOME DE PEÇAS

Descrição	Nº do bloco	Nº de Ref.	Descrição	Nº do bloco	Nº de Ref.	Descrição	Nº do bloco	Nº de Ref.
Protetor, Circuito (D. C.)	C-8.3	31	Rolamento, Radial Esferas, 6206	M-3	19	Soquete Comp., Lâmpada (Verde)	C-19	14
Protetor, Circuito (D. C.)	C-8.4	30	Rolamento, Radial Esferas, 6206	M-4	3	Sub Fiação	M-2	4
Protetor, Circuito (D. C.)	C-8.5	29	Rotor, Comp	C-18	1	Sub Fiação	M-8	6
Protetor, Circuito (D. C.)	C-8.6	30	Rotor, Válvula	M-6	12	Suporte	M-8	4
Protetor, Circuito (D. C.)	C-8.13	29				Suporte	M-8	4
Protetor, Circuito (D. C.)	C-8.18	34	S			Suporte	C-15.1	3
Protetor, Circuito (D. C.)	C-8.20	35				Suporte Comp	C-23	4
Protetor, Circuito (D.C.)	C-8.12	31	Separador Filtro Ar	C-11	3	Suporte Comp., Manual Afogador	M-9	16
Protetor, Circuito (D.C.)	C-8.19	37	Silenciador	C-1	6	Suporte Comp., Solenóide	M-9	17
Protetor, Circuito (D.C.)	C-8.21	34	Silencioso Comp	C-12	1	Suporte Conj	C-23	1
Protetor, Dianteiro Bateria *NH-105* Preto Fosco (# 15-# 20)	C-14	11	Silencioso Comp. (Silenciador)	C-2	1	Suporte, Central	C-6	3
Protetor, Traseiro Bateria *NH-105* Preto Fosco (# 15-# 20)	C-14	12	Sistema , Partida Comp. *NH-1* Preto	M-7	1	Suporte, Condensador	C-8.10	5
Pulverizador, Principal	M-9	11	Sistema, Partida Comp. *NH-1* Preto	C-9	1	Suporte, Dianteiro	C-6	4
Pulverizador, Principal	M-9.1	10	Sistema, Partida Comp. *NH-16M* Preto Gun Metálico	M-7	1	Suporte, Escovas	C-6	11
			Solenóide Comp.	C-10	6	Suporte, Fiação Interruptor Parada	C-5	7
R			Soquete (10/16A-250V)	C-8.2	22	Suporte, Filtro Ar	C-11	5
			Soquete (10A-16A/250V)	C-8.8	12	Suporte, Filtro Combustível	C-3	9
			Soquete (10A/250V)	C-8.6	21	Suporte, Peso Governador	M-3	8
Reforço, Manopla	M-7	12	Soquete (13A/250V)	C-8.4	21	Suporte, Solenóide Acelerador	C-10	4
Registro, Combustível	C-13	2	Soquete (16A-250V)	C-8.13	20	Suporte, Superior	C-23	5
Regulador, Automático Voltagem	C-17	9	Soquete (16A/250V)	C-8.16	10	Suporte, Superior Direito	C-22	6
Regulador, Automático Voltagem	C-17	9	Soquete (20A-380V) (2P+T)	C-8.2	21	Suporte, Superior Esquerdo	C-22	7
Resistor Comp., Variação	C-8.1	15	Soquete (20A-380V) (2P+T)	C-8.2	21	Supressor, Ruídos (NICHIIWA Y-EZ RTFM256)	C-5	2
Resistor Comp., Variação	C-8.2	16	Soquete (20A/380V) (2P + T)	C-8.8	11			
Resistor Comp., Variação	C-8.3	16	Soquete (20A/380V) (2P + T)	C-8.8	11	T		
Resistor Comp., Variação	C-8.4	16	Soquete Comp., Lâmpada (Verde)	C-8	29	Tampa , Filtro Ar (Duplo)	C-1	4
Resistor Comp., Variação	C-8.5	15	Soquete Comp., Lâmpada (Verde)	C-8.1	27	Tampa Alavanca, Acelerador	C-10	1
Resistor Comp., Variação	C-8.6	16	Soquete Comp., Lâmpada (Verde)	C-8.2	30	Tampa Bocal Abastecimento	M-3	5
Resistor Comp., Variação	C-8.13	15	Soquete Comp., Lâmpada (Verde)	C-8.3	29	Tampa Comp., Cabeçote	M-1	6
Resistor Comp., Variação	C-8.18	15	Soquete Comp., Lâmpada (Verde)	C-8.4	28	Tampa Comp., Cabeçote	M-1	6
Resistor Comp., Variação	C-8.21	15	Soquete Comp., Lâmpada (Verde)	C-8.5	27	Tampa Comp., Carcaça	M-3	2
Roda, Comp.	C-16	2	Soquete Comp., Lâmpada (Verde)	C-8.6	28	Tampa Comp., Ventoinha *NH-1* Preto	M-8	3
Roda, Comp.	C-16	2	Soquete Comp., Lâmpada (Verde)	C-8.13	27	Tampa Comp., Ventoinha *NH-1* Preto	M-8	3
Roda, Comp., 10 x 2,75	C-22	2	Soquete Comp., Lâmpada (Verde)	C-8.18	32	Tampa Comp., Ventoinha		
Roda, Conj. (4-Rodas)	C-16	1	Soquete Comp., Lâmpada (Verde)	C-8.19	33	Tampa Comp., Ventoinha *NH-16M* Preto Gun Metálico	M-8	3
Rodas, Jogo (2-Rodas)	C-22	1	Soquete Comp., Lâmpada (Verde)	C-8.20	33	Tampa Comp., Ventoinha *NH-16M* Preto Gun Metálico	M-8	3
Rolamento Comp., 6204	C-18	10	Soquete Comp., Lâmpada (Verde)	C-8.21	32			

ÍNDICE DE NOME DE PEÇAS

Descrição	Nº do bloco	Nº de Ref.	Descrição	Nº do bloco	Nº de Ref.	Descrição	Nº do bloco	Nº de Ref.
Tampa Comp., Ventoinha *NH-16M* Preto Gun Metálico.....	M-8	3	Terminal, Saída D.C (-).....	C-8.4	8	Terminal, Terra	C-8.17	4
Tampa Tomada	C-19	11	Terminal, Saída D.C (-).....	C-8.5	8	Terminal, Terra	C-8.17	4
Tampa, Bocal Tanque.....	C-3	4	Terminal, Saída D.C (-).....	C-8.6	8	Terminal, Terra	C-8.18	11
Tampa, Bocal Tanque.....	C-3	5	Terminal, Saída D.C (-).....	C-8.12	8	Terminal, Terra	C-8.18	11
Tampa, Bocal Tanque.....	C-3	5	Terminal, Saída D.C (-).....	C-8.13	8	Terminal, Terra	C-8.20	11
Tampa, Condutor	M-3	3	Terminal, Saída D.C (-).....	C-8.18	8	Terminal, Terra	C-8.21	11
Tampa, Estator	C-18	4	Terminal, Saída D.C (-).....	C-8.19	8	Terminal, Terra	C-8.21	11
Tampa, Interruptor Termostato.....	M-1	10	Terminal, Saída D.C (-).....	C-8.20	8	Tomada (20A/250V)	C-8.17	10
Tampa, Protetora Água	C-17	4	Terminal, Saída D.C (-).....	C-8.21	8	Tomada (15A/125V)	C-8.12	18
Tampa, Superior *R-8* Vermelho Bright.....	C-19	2	Terminal, Seletor, Voltagem	C-17	5	Tomada (15A/125V)	C-8.14	10
Tampa, Tanque Combustível	C-13	9	Terminal, Terra	C-8	12	Tomada (15A/125V)	C-8.19	20
Tampa, Terminal Gerador *NH-105* Preto Fosco (# 15-# 20).....	C-17	3	Terminal, Terra	C-8	12	Tomada (16A-110V) (LEWDEN)	C-8	21
Tampa, Terminal Gerador *NH-16M* Preto Gun Metálico.....	C-17	3	Terminal, Terra	C-8.1	11	Tomada (16A-110V) (NIPHAN LIMITED).....	C-8	21
Tampa, Terminal Motor Partida	C-14	7	Terminal, Terra	C-8.1	11	Tomada (16A-220V)	C-8	20
Tanque Comp., Combustível *R-8* Vermelho Bright	C-3	3	Terminal, Terra	C-8.2	12	Tomada (16A-240V)	C-8	20
Tanque Comp., Combustível *R-8* Vermelho Bright	C-13	8	Terminal, Terra	C-8.3	12	Tomada (16A-250V)	C-8.3	21
Tela, Filtro Combustível	C-13	3	Terminal, Terra	C-8.3	12	Tomada (16A/110V) (LEWDEN)	C-8.7	13
Terminal , Terra	C-8.19	11	Terminal, Terra	C-8.4	12	Tomada (16A/110V) (NIPHAN LIMITED).....	C-8.7	13
Terminal, Saída D.C (+).....	C-8	7	Terminal, Terra	C-8.4	12	Tomada (16A/220V)	C-8.7	12
Terminal, Saída D.C (+).....	C-8.1	7	Terminal, Terra	C-8.5	11	Tomada (16A/240V)	C-8.7	12
Terminal, Saída D.C (+).....	C-8.2	7	Terminal, Terra	C-8.5	11	Tomada (16A/250V)	C-8.9	11
Terminal, Saída D.C (+).....	C-8.3	7	Terminal, Terra	C-8.6	12	Tomada (16A/250V)	C-8.10	14
Terminal, Saída D.C (+).....	C-8.4	7	Terminal, Terra	C-8.6	12	Tomada (20A-250V)	C-8.1	20
Terminal, Saída D.C (+).....	C-8.5	7	Terminal, Terra	C-8.7	5	Tomada (20A-250V)	C-8.11	10
Terminal, Saída D.C (+).....	C-8.6	7	Terminal, Terra	C-8.7	5	Tomada (20A-250V)	C-8.15	13
Terminal, Saída D.C (+).....	C-8.12	7	Terminal, Terra	C-8.8	5	Tomada (20A/125—250V).....	C-8.15	13
Terminal, Saída D.C (+).....	C-8.13	7	Terminal, Terra	C-8.8	5	Tomada (20A/125-250V)	C-8.12	20
Terminal, Saída D.C (+).....	C-8.18	7	Terminal, Terra	C-8.9	5	Tomada (20A/125-250V)	C-8.14	13
Terminal, Saída D.C (+).....	C-8.19	7	Terminal, Terra	C-8.9	5	Tomada (20A/125-250V)	C-8.19	22
Terminal, Saída D.C (+).....	C-8.20	7	Terminal, Terra	C-8.9	5	Tomada (20A/125-250V)	C-8.19	22
Terminal, Saída D.C (+).....	C-8.21	7	Terminal, Terra	C-8.10	6	Tomada (20A/125-250V)	C-8.20	22
Terminal, Saída D.C (-).....	C-8	8	Terminal, Terra	C-8.10	6	Tomada (20A/125V)	C-8.14	11
Terminal, Saída D.C (-).....	C-8.1	8	Terminal, Terra	C-8.10	6	Tomada (20A/125V)	C-8.15	10
Terminal, Saída D.C (-).....	C-8.2	8	Terminal, Terra	C-8.11	4	Tomada (20A/125V)	C-8.15	10
Terminal, Saída D.C (-).....	C-8.3	8	Terminal, Terra	C-8.11	4	Tomada (20A/125V)	C-8.15	10
			Terminal, Terra	C-8.12	11	Tomada (20A/125V)	C-8.15	11
			Terminal, Terra	C-8.13	11	Tomada (20A/125V)	C-8.20	20
			Terminal, Terra	C-8.13	11	Tomada (20A/125V)	C-8.20	20
			Terminal, Terra	C-8.14	4	Tomada (20A/125V)	C-8.20	20
			Terminal, Terra	C-8.14	4	Tomada (20A/250V)	C-8.5	20
			Terminal, Terra	C-8.15	4	Tomada (20A/250V)	C-8.18	22
			Terminal, Terra	C-8.15	4	Tomada (20A/250V)	C-8.18	22
			Terminal, Terra	C-8.16	4	Tomada (20A/250V)	C-8.21	22

ÍNDICE DE NOME DE PEÇAS

Descrição	Nº do bloco	Nº de Ref.	Descrição	Nº do bloco	Nº de Ref.	Descrição	Nº do bloco	Nº de Ref.
Tomada (30A/125V)	C-8.12	19	Trava, Pino, Pistão, 18 mm	M-5	7	Tubo, Fiação	C-8.12	42
Tomada (30A/125V)	C-8.14	12	Tubo Dreno, Filtro	C-11	10	Tubo, Fiação	C-8.12	42
Tomada (30A/125V)	C-8.15	12	Tubo, 11 x 100 (95005-11001-30M)	M-1	20	Tubo, Fiação	C-8.13	40
Tomada (30A/125V)	C-8.19	21	Tubo, 11 x 105 (95005-11001-30M)	M-1	20	Tubo, Fiação	C-8.13	40
Tomada (30A/125V)	C-8.20	21	Tubo, 3,5 x 130 (95005-35001-10M)	M-9	45	Tubo, Fiação	C-8.18	45
Tomada Comp. (15A/125V)	C-21	1	Tubo, 3,5 x 30 (95005-35001-10M)	C-8.18	60	Tubo, Fiação	C-8.18	45
Tomada Comp. (20A/250V)	C-21	2	Tubo, 3,5 x 30 (95005-35001-10M)	C-8.19	63	Tubo, Fiação	C-8.19	48
Tomada, Comp.	C-8.18	21	Tubo, 3,5 x 30 (95005-35001-10M)	C-8.20	61	Tubo, Fiação	C-8.19	48
Tomada, Comp.	C-8.19	19	Tubo, 3,5 x 30 (95005-35001-10M)	C-8.21	60	Tubo, Fiação	C-8.20	46
Tomada, Comp.	C-8.20	19	Tubo, 3,5 x 495 (95005-35001-10M)	C-8.18	61	Tubo, Fiação	C-8.20	46
Tomada, Comp.	C-8.21	21	Tubo, 3,5 x 495 (95005-35001-10M)	C-8.19	64	Tubo, Fiação	C-8.21	45
Trava, 6 mm	C-8	39	Tubo, 3,5 x 495 (95005-35001-10M)	C-8.20	62	Tubo, Fiação	C-8.21	45
Trava, 6 mm	C-8.1	38	Tubo, 3,5 x 495 (95005-35001-10M)	C-8.21	61	Tubo, Respiro	C-11	1
Trava, 6 mm	C-8.3	40	Tubo, 3,5 x 65 (95005-35001-10M)	M-9	44	Tucho, Válvula	M-6	4
Trava, 6 mm	C-8.4	39	Tubo, 3,5 x 695 (95005-35001-10M)	C-8.20	63			
Trava, 6 mm	C-8.5	38	Tubo, 3,5 x 695 (95005-35001-10M)	C-8.18	62	U		
Trava, 6 mm	C-8.6	39	Tubo, 3,5 x 695 (95005-35001-10M)	C-8.19	65	Unidade, Acelerador Automático	C-8.12	24
Trava, 6 mm	C-8.7	18	Tubo, 3,5 x 695 (95005-35001-10M)	C-8.21	62	Unidade, Acelerador Automático	C-8.12	24
Trava, 6 mm	C-8.8	17	Tubo, Combustível, 4,5 x 150 (95001-45001-60M)	C-13	18	Unidade, Acelerador Automático	C-8.18	28
Trava, 6 mm	C-8.9	15	Tubo, Combustível, 4,5 x 222 (95001-45001-60M)	C-3	12	Unidade, Acelerador Automático	C-8.18	28
Trava, 6 mm	C-8.10	19	Tubo, Escape	M-1	11	Unidade, Acelerador Automático	C-8.19	28
Trava, 6 mm	C-8.11	13	Tubo, Escape	C-2	4	Unidade, Acelerador Automático	C-8.20	28
Trava, 6 mm	C-8.12	40	Tubo, Fiação	C-8	41	Unidade, Acelerador Automático	C-8.20	28
Trava, 6 mm	C-8.13	38	Tubo, Fiação	C-8	41	Unidade, Acelerador Automático	C-8.21	28
Trava, 6 mm	C-8.14	20	Tubo, Fiação	C-8.1	40	Unidade, Acelerador Automático	C-8.21	28
Trava, 6 mm	C-8.15	17	Tubo, Fiação	C-8.1	40	Unidade, Alerta Óleo	M-2	14
Trava, 6 mm	C-8.16	13	Tubo, Fiação	C-8.2	43	Unidade, Alerta Óleo	M-8	1
Trava, 6 mm	C-8.17	13	Tubo, Fiação	C-8.2	43	Unidade, Alerta Óleo	C-8	1
Trava, 6 mm	C-8.18	43	Tubo, Fiação	C-8.2	43	Unidade, Alerta Óleo	C-8.1	1
Trava, 6 mm	C-8.19	46	Tubo, Fiação	C-8.3	42	Unidade, Alerta Óleo	C-8.2	1
Trava, 6 mm	C-8.20	44	Tubo, Fiação	C-8.3	42	Unidade, Alerta Óleo	C-8.2	1
Trava, 6 mm	C-8.21	43	Tubo, Fiação	C-8.3	42	Unidade, Alerta Óleo	C-8.3	1
Trava, 6mm	C-8.2	41	Tubo, Fiação	C-8.4	41	Unidade, Alerta Óleo	C-8.4	1
Trava, Guia Válvula	M-1	4	Tubo, Fiação	C-8.4	41	Unidade, Alerta Óleo	C-8.5	1
Trava, Mola	M-7	8	Tubo, Fiação	C-8.5	40	Unidade, Alerta Óleo	C-8.6	1
Trava, Mola	C-9	8	Tubo, Fiação	C-8.5	40	Unidade, Alerta Óleo	C-8.12	1
Trava, Mola Válvula Admissão	M-6	10	Tubo, Fiação	C-8.6	41	Unidade, Alerta Óleo	C-8.13	1
Trava, Mola Válvula Escape	M-6	11	Tubo, Fiação	C-8.6	41	Unidade, Alerta Óleo	C-8.18	1

ÍNDICE DE NOME DE PEÇAS

Descrição	Nº do bloco	Nº de Ref.	Descrição	Nº do bloco	Nº de Ref.	Descrição	Nº do bloco	Nº de Ref.
Unidade, Alerta Óleo.....	C-8.19	1	Voltímetro.....	C-8.6	26			
Unidade, Alerta Óleo.....	C-8.20	1	Voltímetro.....	C-8.18	30			
Unidade, Alerta Óleo.....	C-8.21	1	Voltímetro.....	C-8.21	30			
Unidade, Motor Partida.....	C-6	2	Voltímetro (300V).....	C-8.1	25			
			Voltímetro (300V).....	C-8.1	25			
V			Voltímetro (300V).....	C-8.2	28			
			Voltímetro (300V).....	C-8.3	27			
Válvula, Admissão.....	M-6	7	Voltímetro (300V).....	C-8.4	26			
Válvula, Checagem.....	M-9	28	Voltímetro (300V).....	C-8.4	26			
Válvula, Checagem.....	M-9	28	Voltímetro (300V).....	C-8.5	25			
Válvula, Checagem.....	C-8.18	26	Voltímetro (300V).....	C-8.5	25			
Válvula, Checagem.....	C-8.19	26	Voltímetro (300V).....	C-8.6	26			
Válvula, Checagem.....	C-8.20	26	Voltímetro (300V).....	C-8.6	26			
Válvula, Checagem.....	C-8.21	26	Voltímetro (300V).....	C-8.12	27			
Válvula, Cuba.....	M-9	2	Voltímetro (300V).....	C-8.13	25			
Válvula, Cuba.....	M-9.1	2	Voltímetro (300V).....	C-8.13	25			
Válvula, Escape (STELITE).....	M-6	8	Voltímetro (300V).....	C-8.18	30			
Válvula, Solenóide Comp.....	M-9	15	Voltímetro (300V).....	C-8.18	30			
Válvula, Solenóide Comp.....	C-8.18	27	Voltímetro (300V).....	C-8.19	31			
Válvula, Solenóide Comp.....	C-8.19	27	Voltímetro (300V).....	C-8.20	31			
Válvula, Solenóide Comp.....	C-8.20	27	Voltímetro (300V).....	C-8.21	30			
Válvula, Solenóide Comp.....	C-8.21	27	Voltímetro (300V).....	C-8.21	30			
Vareta, Acionamento.....	M-6	2						
Vareta, Afogador.....	M-9	20						
Vareta, Controle Afogador.....	M-9	25						
Vareta, Governador.....	C-7	3						
Vedador Alavanca, Afogador.....	M-9	32						
Vedador, Filtro Ar.....	C-11	9						
Vedador, Óleo, 30 x 46 x 8.....	M-2	8						
Vedador, Óleo, 30 x 46 x 8.....	M-3	15						
Vedador, Protetor Silencioso.....	C-12	4						
Vela, Ignição (BPR5ES NGK).....	M-1	22						
Vela, Ignição (W16EPR-U DENSO).....	M-1	22						
Ventoinha.....	C-4	1						
Ventoinha, Gerador.....	C-18	2						
Voltímetro.....	C-8.3	27						
Voltímetro.....	C-8.3	27						
Voltímetro.....	C-8.5	25						

